

N. 325



GYMKHANA

CIBIÉ

27 ~ Agosto ~ 1960

Calle _____
Poblacion _____

Nombre _____

Núm _____

Año _____

Cibie
Paris



Madame Romero participera
Gimkhana avec ~~un~~ 4-4 Renault.
Automobile Club Guipuzcoa

CIBIE

PARIS

Madame Romero Participera Gymkhana avec 4-4 Renault

AUTOMOVIL CLUB GUIPUZCOA

TÉL. : VILLETTE 29-00 +

5 LIGNES GROUPÉES

ADR. TÉL. : CIBIÉ-PARIS

C. C. POSTAUX PARIS N° 557-97

PROJECTEURS

CIBIÉ

R. C. SEINE N° 84 B 8262

R. PROD. 12.741 SEINE C. A.

NUMÉRO I.N.S.E.E.

2 6 8 - 7 5 - 1 2 0 - 0 0 2 4

SOCIÉTÉ ANONYME AU CAPITAL DE 231.600.000 FRANCS

SIÈGE SOCIAL : 17, Rue VALENTINE - BOBIGNY (Seine)
BUREAUX & USINE

V/Ref.

11.4 GH/HD.-

N/Ref.

GYMKHANAS-CIBIE

Monsieur le Président de l'Association
Sportive de l'Automobile-Club de
GUIPUZCOA
SAN SEBASTIAN
Espagne

Bobigny, le 1er Septembre 1960.

Monsieur le Président,

Nous avons l'avantage de vous remettre inclus les invitations nécessaires à la concurrente qui s'y qualifiée au GYMKAHA-CIBIE de SAN SEBASTIAN.

Vous nous obligeriez en transmettant celles-ci à cette Dame, et d'autre part, en nous indiquant de toute urgence la marque et le type de la voiture qu'elle utilise.

Nous nous excusons du dérangement que nous vous occasionons, et vous remercions bien vivement de l'excellent accueil que vous avez bien voulu nous réserver lors de notre venue en Espagne.

Nous vous prions de croire, Monsieur le Président, à l'expression de nos sentiments les meilleurs.

ANNEXE.-

PROJECTEURS • ANTI-BROUILLARD • "RÉGLOSCOPE" • "RÉTRONOX" • RÉGULATEURS DE TENSION



GYMKHANAS - CIBIE

---:---:---:---:---

CONVERSION DES TEMPS EN POINTS

1/5 de seconde = 1 point

1' = 300	1'30" = 450	2' = 600	2'30" = 750	3' = 900	3'30" = 1.050
01" = 305	31 = 455	01" = 605	31 = 755	01" = 905	31 = 1.055
02 = 310	32 = 460	02 = 610	32 = 760	02 = 910	32 = 1.060
03 = 315	33 = 465	03 = 615	33 = 765	03 = 915	33 = 1.065
04 = 320	34 = 470	04 = 620	34 = 770	04 = 920	34 = 1.070
05 = 325	35 = 475	05 = 625	35 = 775	05 = 925	35 = 1.075
06 = 330	36 = 480	06 = 630	36 = 780	06 = 930	36 = 1.080
07 = 335	37 = 485	07 = 635	37 = 785	07 = 935	37 = 1.085
08 = 340	38 = 490	08 = 640	38 = 790	08 = 940	38 = 1.090
09 = 345	39 = 495	09 = 645	39 = 795	09 = 945	39 = 1.095
10 = 350	40 = 500	10 = 650	40 = 800	10 = 950	40 = 1.100
11 = 355	41 = 505	11 = 655	41 = 805	11 = 955	41 = 1.105
12 = 360	42 = 510	12 = 660	42 = 810	12 = 960	42 = 1.110
13 = 365	43 = 515	13 = 665	43 = 815	13 = 965	43 = 1.115
14 = 370	44 = 520	14 = 670	44 = 820	14 = 970	44 = 1.120
15 = 375	45 = 525	15 = 675	45 = 825	15 = 975	45 = 1.125
16 = 380	46 = 530	16 = 680	46 = 830	16 = 980	46 = 1.130
17 = 385	47 = 535	17 = 685	47 = 835	17 = 985	47 = 1.135
18 = 390	48 = 540	18 = 690	48 = 840	18 = 990	48 = 1.140
19 = 395	49 = 545	19 = 695	49 = 845	19 = 995	49 = 1.145
20 = 400	50 = 550	20 = 700	50 = 850	20 = 1000	50 = 1.150
21 = 405	51 = 555	21 = 705	51 = 855	21 = 1005	51 = 1.155
22 = 410	52 = 560	22 = 710	52 = 860	22 = 1010	52 = 1.160
23 = 415	53 = 565	23 = 715	53 = 865	23 = 1015	53 = 1.165
24 = 420	54 = 570	24 = 720	54 = 870	24 = 1020	54 = 1.170
25 = 425	55 = 575	25 = 725	55 = 875	25 = 1025	55 = 1.175
26 = 430	56 = 580	26 = 730	56 = 880	26 = 1030	56 = 1.180
27 = 435	57 = 585	27 = 735	57 = 885	27 = 1035	57 = 1.185
28 = 440	58 = 590	28 = 740	58 = 890	28 = 1040	58 = 1.190
29 = 445	59 = 595	29 = 745	59 = 895	29 = 1045	59 = 1.195

Epreuve qualificative de GYMKHANAS " CIBIE "

organisée par A.S. de J.A.C. de GUIPUZCOA

Classement

Date 27 Août 1960

Lieu

San Sebastian

Classem.	Noms et prénoms	Marques voitures	Types	Temps	Fautes	Points
1	PORTALES PALAGUER	Alfa Romeo	TI		0	380
2	ARRUTI	Volkswagen			0	411
3	DELGADO DURAN	Mercedes	190 SL		0	500
4	PAUL MARQUE	Renault	Grandtour		1	530
5	VILLANUEVA	"	"		1	539
6	MANDRON Lora	Citroën	DS 19		1	540
7	BERNABEZ GARBURU	SEAT	600		0	544
8	BILBAO EGANA	Old	Kapitan		0	544
9	CALDARERA	MG			0	559
10	NOVELLAN Pedro	"	"		1	590
11	JAVIER AZCONA	Simca	Arande		0	600
12	DE ROVIRA	Peugeot	H03		0	620
13	VILLAAMIL	SEAT	600		2	645
14	JAVIER SASTRISTE	Simca	Arande		2	685
15	EIZAGUIRE Jai	SEAT	1400		2	694
16	BENGOECHA	Renault	Grandtour		2	700
17	ECHEROYEN	Citroën	9 CV		1	748
18	MARIA CARMEN DOMINICAZ	ALCAHID			2	799
19			
20			

Septembre 1960 -
 ERONA DOMINGUEZ ALCAHID -
 LYON PORTOLES BALAGUER

en plein brouillard...

soyez
"celui
qui
mène"



CIBIE

réellement efficace!

12



2

GYMKHANAS " CIBIÉ "

N° Etiqueta Amarillo
 Série : C1
 Epreuve qualificative de Grupo C
 Organisée par (cachet) "REAL AUTOMOVIL CLUB DE GUIPUZCOA"

Le

FICHE DE CONCURRENT

(1) Nom et Prénoms Mercedes SAENZ AFONSO GOROSTIZA.-
 Adresse San Sebastián.- Fueros, 1
 Marque de la voiture et type "RENAULT" 4 C.V. matrícula SS- 24.002
 Carrosserie Conducción Interior
 Année 1.958 Largeur hors tout -1,43 m.-

(2) Temps
 Quilles
 Catadioptrés
 Projecteurs
 Matériel

	I	II	Points	
			I	II
Temps	3:58		1890	
Quilles	2		150	
Catadioptrés				
Projecteurs				
Matériel				
TOTAL GÉNÉRAL			1990	1290

Equivalences : 1/5" = 1 point
 1" = 5 —
 1' = 300 —

1 quille = 100 points
 1 catad. = 200 —
 Matériel = 300 —

Remplir ces fiches individuelles avec soin, elles sont indispensables pour l'établissement rapide du classement.

- (1) Lors de l'inscription du concurrent, remplir la 1^{re} partie de la fiche. Ne pas oublier de lui remettre en même temps le papillon de couleur qui correspond à son groupe, ainsi que le macaron blanc d'accès sur la piste.
- (2) La deuxième partie est remplie pendant l'épreuve. Cette fiche reste aux mains de l'organisation.

Proquabo



GYMKHANAS " CIBIÉ "

N°

Série : *C3*

Epreuve qualificative de

Organisée par (cachet)



Le

FICHE DE CONCURRENT

(1) Nom et Prénoms *CRAMPES. Cécile*

Adresse *Beyrouth*

Marque de la voiture et type *Renault Duplexe*

Carrosserie

Année Largeur hors tout

(2) Temps

Quilles

Catadioptrés

Projecteurs

Matériel

	I	II	Points	
			I	II
	<i>2.45</i>		<i>829</i>	
	<i>1</i>		<i>703</i>	
TOTAL GÉNÉRAL			<i>929</i>	

Equivalences : 1/5" = 1 point

1" = 5 —

1' = 300 —

1 quille = 100 points

1 catad. = 200 —

Matériel = 300 —

Remplir ces fiches individuelles avec soin, elles sont indispensables pour l'établissement rapide du classement.

- Lors de l'inscription du concurrent, remplir la 1^{re} partie de la fiche.
Ne pas oublier de lui remettre en même temps le papillon de couleur qui correspond à son groupe, ainsi que le macaron blanc d'accès sur la piste.
- La deuxième partie est remplie pendant l'épreuve.
Cette fiche reste aux mains de l'organisation.



GYMKHANAS "CIBIÉ"

N° 9-

Série : C3

Epreuve qualificative de

Grupo C.

Organisée par (cachet) 8

REAL AUTOMOVIL CLUB DE GUIPUZCOA Etiqueta Amarillo

Le 27 Agosto 1960

FICHE DE CONCURRENT

(1) Nom et Prénoms Maria Carmen Dominguez Alcahud

Adresse Av. España, 41 SAN SEBASTIAN

Marque de la voiture et type RENAULT-DAUPHINE

Carrosserie Cond. Int.

Année 1960 Largeur hors tout 1,52

(2) Temps

Quilles

Catadioptrés

Projecteurs

Matériel

	I	II	Points	
			I	II
Temps	159 4/5		599	
Quilles	2		200	
Catadioptrés				
Projecteurs				
Matériel				
TOTAL GÉNÉRAL			799	

Equivalences : 1/5" = 1 point
 1" = 5 —
 1' = 300 —

1 quille = 100 points
 1 catad. = 200 —
 Matériel = 300 —

Remplir ces fiches individuelles avec soin, elles sont indispensables pour l'établissement rapide du classement.

- Lors de l'inscription du concurrent, remplir la 1^{re} partie de la fiche. Ne pas oublier de lui remettre en même temps le papillon de couleur qui correspond à son groupe, ainsi que le macaron blanc d'accès sur la piste.
- La deuxième partie est remplie pendant l'épreuve. Cette fiche reste aux mains de l'organisation.

18/01/80



GYMKHANAS " CIBIÉ "

1

N° 18 Série : C-1

Epreuve qualificative de Gymnase

Organisée par (cachet)

Le

FICHE DE CONCURRENT

(1) Nom et Prénoms Srta. Leticia ROMERO

Adresse Po. B. 11000 - 1-2

Marque de la voiture et type Renault 4/4

Carrosserie

Année Largeur hors tout

(2) Temps

Quilles

Catadioptrés

Projecteurs

Matériel

	I	II	Points	
			I	II
Temps	2,38		790	
Quilles	5		500	
Catadioptrés				
Projecteurs				
Matériel				
TOTAL GÉNÉRAL			1290	

Equivalences : 1/5" = 1 point
1" = 5 —
1' = 300 —

1 quille = 100 points
1 catad. = 200 —
Matériel = 300 —

Remplir ces fiches individuelles avec soin, elles sont indispensables pour l'établissement rapide du classement.

- (1) Lors de l'inscription du concurrent, remplir la 1^{re} partie de la fiche. Ne pas oublier de lui remettre en même temps le papillon de couleur qui correspond à son groupe, ainsi que le macaron blanc d'accès sur la piste.
- (2) La deuxième partie est remplie pendant l'épreuve. Cette fiche reste aux mains de l'organisation.

Proyado



GYMKHANAS " CIBIÉ "

N°

Série : *B*

Epreuve qualificative de

Organisée par (cachet)

U
Le

FICHE DE CONCURRENT

(1) Nom et Prénoms *TAFANELLY Saita*
 Adresse *Biamtz.*
 Marque de la voiture et type *Saipa Moute*
 Carrosserie

Année Largeur hors tout

(2) Temps
 Quilles
 Catadioptrés
 Projecteurs
 Matériel

	I	II	Points	
			I	II
	<i>2.05 1/2</i>		<i>684</i>	
	<i>1</i>		<i>200</i>	
			<i>200</i>	
TOTAL GÉNÉRAL			<i>1534</i>	

Equivalences : 1/5" = 1 point
 1" = 5 —
 1' = 300 —

1 quille = 100 points
 1 catad. = 200 —
 Matériel = 300 —

Remplir ces fiches individuelles avec soin, elles sont indispensables pour l'établissement rapide du classement.

- (1) Lors de l'inscription du concurrent, remplir la 1^{re} partie de la fiche. Ne pas oublier de lui remettre en même temps le papillon de couleur qui correspond à son groupe, ainsi que le macaron blanc d'accès sur la piste.
- (2) La deuxième partie est remplie pendant l'épreuve. Cette fiche reste aux mains de l'organisation.

13



GYMKHANAS " CIBIÉ "

Etiqueta amarilla

Nº Série :
 Epreuve qualificative de Grupo **C**
 Organisée par (cachet) **REAL AUTOMOVIL CLUB DE GUIPUZOOA**

Le

FICHE DE CONCURRENT

(1) Nom et Prénoms **D^ñ María Ateresa AIZPURUA AZQUETA**
 Adresse **San Sebastián - Av. del Generalísimo, 6**
 Marque de la voiture et type **Seat 600 matricula SS-29.443**
 Carrosserie **turismo**
 Année **1959** Largeur hors tout **1,34**

Elle se paye

(2) Temps
 Quilles
 Catadioptrés
 Projecteurs
 Matériel

I	II	Points	
		I	II
TOTAL GÉNÉRAL			

Equivalences : 1/5" = 1 point
 1" = 5 —
 1' = 300 —

1 quille = 100 points
 1 catad. = 200 —
 Matériel = 300 —

Remplir ces fiches individuelles avec soin, elles sont indispensables pour l'établissement rapide du classement.

- (1) Lors de l'inscription du concurrent, remplir la 1^{re} partie de la fiche. Ne pas oublier de lui remettre en même temps le papillon de couleur qui correspond à son groupe, ainsi que le macaron blanc d'accès sur la piste.
- (2) La deuxième partie est remplie pendant l'épreuve. Cette fiche reste aux mains de l'organisation.



GYMKHANAS " CIBIÉ "

B

N° Série :

Epreuve qualificative de

Organisée par (cachet) "REAL AUTOMOVIL CLUB DE GUIPUZCOA"

Le

FICHE DE CONCURRENT

2

Nom et Prénoms Carlos PORTOLES BALAGUER.-

Adresse San Sebastián.- Villa "ere-Choco, Miraconcha.-

Marque de la voiture et type "ALFA ROMEO" "Giulietta T.I." matricula MI-421815

Carosserie Conducción Interior.-

Année 1.959 Largeur hors tout

- (2) Temps
- Quilles
- Catadiopres
- Projecteurs
- Matériel

	I	II	Points	
			I	II
	200		300	
TOTAL GÉNÉRAL			300	

Equivalences : 1/5" = 1 point
 1" = 5 —
 1' = 300 —

1 quille = 100 points
 1 catad. = 200 —
 Matériel = 300 —

Remplir ces fiches individuelles avec soin, elles sont indispensables pour l'établissement rapide du classement.

- (1) Lors de l'inscription du concurrent, remplir la 1^{re} partie de la fiche. Ne pas oublier de lui remettre en même temps le papillon de couleur qui correspond à son groupe, ainsi que le macaron blanc d'accès sur la piste.
- (2) La deuxième partie est remplie pendant l'épreuve. Cette fiche reste aux mains de l'organisation.

Proposto



GYMKHANAS " CIBIÉ "

B

N°

Série :

Epreuve qualificative de

Organisée par (cachet)

Le

FICHE DE CONCURRENT

(1) Nom et Prénoms.....

Adresse

Marque de la voiture et type

Carrosserie

Année

Largeur hors tout

(2) Temps

Quilles

Catadioptrés

Projecteurs

Matériel

I	II	Points	
		I	II
<i>100%</i>		<i>111</i>	
<i>2</i>			
TOTAL GÉNÉRAL		<i>111</i>	

Equivalences : 1/5" = 1 point
 1" = 5 —
 1' = 300 —

1 quille = 100 points
 1 catad. = 200 —
 Matériel = 300 —

Remplir ces fiches individuelles avec soin, elles sont indispensables pour l'établissement rapide du classement.

- (1) Lors de l'inscription du concurrent, remplir la 1^{re} partie de la fiche.
Ne pas oublier de lui remettre en même temps le papillon de couleur qui correspond à son groupe, ainsi que le macaron blanc d'accès sur la piste.
- (2) La deuxième partie est remplie pendant l'épreuve.
Cette fiche reste aux mains de l'organisation.

pagado



GYMKHANAS " CIBIÉ "

N°

Série : 

Epreuve qualificative de

Organisée par (cachet)



FICHE DE CONCURRENT

(1) Nom et Prénoms Francois DELGADO DURAN

Adresse Hotel NER. Suva

Marque de la voiture et type Mercedes 190 SL

Carrosserie

Année Largeur hors tout

(2) Temps

Quilles

Catadiopres

Projecteurs

Matériel

	I	II	Points	
			I	II
Temps	1:40		500	
Quilles	0			
Catadiopres				
Projecteurs				
Matériel				
TOTAL GÉNÉRAL			500	

Equivalences : 1/5" = 1 point
1" = 5 —
1' = 300 —

1 quille = 100 points
1 catad. = 200 —
Matériel = 300 —

Remplir ces fiches individuelles avec soin, elles sont indispensables pour l'établissement rapide du classement.

- Lors de l'inscription du concurrent, remplir la 1^{re} partie de la fiche.
Ne pas oublier de lui remettre en même temps le papillon de couleur qui correspond à son groupe, ainsi que le macaron blanc d'accès sur la piste.
- La deuxième partie est remplie pendant l'épreuve.
Cette fiche reste aux mains de l'organisation.

u
popards



2

GYMKHANAS " CIBIÉ "

03

N°

Série :

Epreuve qualificative de

Organisée par (cachet)

Le

FICHE DE CONCURRENT

(1) Nom et Prénoms *Paul Maurice*

Adresse

Marque de la voiture et type *Dauphine*

Carrosserie

Année Largeur hors tout

(2) Temps

Quilles

Catadioptrés

Projecteurs

Matériel

	I	II	Points	
			I	II
	<i>126</i>		<i>130</i>	
	<i>1</i>		<i>100</i>	
TOTAL GÉNÉRAL			<i>530</i>	

Equivalences : 1/5" = 1 point
1" = 5 —
1' = 300 —

1 quille = 100 points
1 catad. = 200 —
Matériel = 300 —

Remplir ces fiches individuelles avec soin, elles sont indispensables pour l'établissement rapide du classement.

- (1) Lors de l'inscription du concurrent, remplir la 1^{re} partie de la fiche. Ne pas oublier de lui remettre en même temps le papillon de couleur qui correspond à son groupe, ainsi que le macaron blanc d'accès sur la piste.
- (2) La deuxième partie est remplie pendant l'épreuve. Cette fiche reste aux mains de l'organisation.



GYMKHANAS " CIBIÉ "

e 3

N°

Série :

Epreuve qualificative de

Organisée par (cachet)

Le

FICHE DE CONCURRENT

(1) Nom et Prénoms VILLANDEVA - Vienne

Adresse Boulevard

Marque de la voiture et type Porsche 911

Carrosserie

Année

Largeur hors tout

(2) Temps

Quilles

Catadioptrés

Projecteurs

Matériel

	I	II	Points	
			I	II
	427 1/5		439	100
TOTAL GÉNÉRAL			539	

Equivalences : 1/5" = 1 point
 1" = 5 —
 1' = 300 —

1 quille = 100 points
 1 catad. = 200 —
 Matériel = 300 —

Remplir ces fiches individuelles avec soin, elles sont indispensables pour l'établissement rapide du classement.

- Lors de l'inscription du concurrent, remplir la 1^{re} partie de la fiche.
Ne pas oublier de lui remettre en même temps le papillon de couleur qui correspond à son groupe, ainsi que le macaron blanc d'accès sur la piste.
- La deuxième partie est remplie pendant l'épreuve.
Cette fiche reste aux mains de l'organisation.

payable



GYMKHANAS " CIBIÉ "

1
A

N°

Série :

Epreuve qualificative de

Organisée par (cachet)

Le

FICHE DE CONCURRENT

(1) Nom et Prénoms

MANDRON Geoffr

Adresse

Marque de la voiture et type

DS 19

Carrosserie

Année

Largeur hors tout

(2) Temps

Quilles

Catadioptrés

Projecteurs

Matériel

	I	II	Points	
			I	II
Temps	1 28		440	
Quilles	1		100	
Catadioptrés				
Projecteurs				
Matériel				
TOTAL GÉNÉRAL			540	

Equivalences : 1/5" = 1 point

1" = 5 —

1' = 300 —

1 quille = 100 points

1 catad. = 200 —

Matériel = 300 —

Remplir ces fiches individuelles avec soin, elles sont indispensables pour l'établissement rapide du classement.

(1) Lors de l'inscription du concurrent, remplir la 1^{re} partie de la fiche.

Ne pas oublier de lui remettre en même temps le papillon de couleur qui correspond à son groupe, ainsi que le macaron blanc d'accès sur la piste.

(2) La deuxième partie est remplie pendant l'épreuve.

Cette fiche reste aux mains de l'organisation.



GYMKHANAS " CIBIÉ "

N° -4-

Série : C
Grupo C

Epreuve qualificative de

Organisée par (cachet) "REAL AUTOMOVIL CLUB DE GUIPUZCOA"

Le

FICHE DE CONCURRENT

(1) Nom et Prénoms Alberto FERNANDEZ IBARBURU.-

Adresse San Sebastián.- Larramendi, 2.-

Marque de la voiture et type "SEAT" 600 matrícula SS- 28.940

Carrosserie Berlina descapotable.-

Année e1.959-

Largeur hors tout -1,34 m.-

(2) Temps

Quilles

Catadioptrés

Projecteurs

Matériel

	I	II	Points	
			I	II
Temps	148 4/5		544	
Quilles	0			
Catadioptrés				
Projecteurs				
Matériel				
TOTAL GÉNÉRAL			544	

Equivalences : 1/5" = 1 point
1" = 5 —
1' = 300 —

1 quille = 100 points
1 catad. = 200 —
Matériel = 300 —

Remplir ces fiches individuelles avec soin, elles sont indispensables pour l'établissement rapide du classement.

- Lors de l'inscription du concurrent, remplir la 1^{re} partie de la fiche.
Ne pas oublier de lui remettre en même temps le papillon de couleur qui correspond à son groupe, ainsi que le macaron blanc d'accès sur la piste.
- La deuxième partie est remplie pendant l'épreuve.
Cette fiche reste aux mains de l'organisation.



GYMKHANAS " CIBIÉ "

N° 19

Série : A 1

Epreuve qualificative de

Organisée par (cachet)

Le

FICHE DE CONCURRENT

(1) Nom et Prénoms.....

Adresse

Marque de la voiture et type

Carrosserie

Année

Largeur hors tout

(2) Temps

Quilles

Catadioptrés

Projecteurs

Matériel

	I	II	Points	
			I	II
	119 3/5		568	
TOTAL GÉNÉRAL			568	

Equivalences : 1/5" = 1 point

1" = 5 —

1' = 300 —

1 quille = 100 points

1 catad. = 200 —

Matériel = 300 —

Remplir ces fiches individuelles avec soin, elles sont indispensables pour l'établissement rapide du classement.

(1) Lors de l'inscription du concurrent, remplir la 1^{re} partie de la fiche.

Ne pas oublier de lui remettre en même temps le papillon de couleur qui correspond à son groupe, ainsi que le macaron blanc d'accès sur la piste.

(2) La deuxième partie est remplie pendant l'épreuve.

Cette fiche reste aux mains de l'organisation.



GYMKHANAS " CIBIÉ "

N° - 8 -

Série : C2

Epreuve qualificative de

Grupo C.

Organisée par (cachet)

REAL AUTOMOVIL CLUB DE GUIPUZCOA

Etiqueta Amarilla

Le

FICHE DE CONCURRENT

(1) Nom et Prénoms LUIS CALPARSORO

Adresse Hernani, 1 SAN SEBASTIAN

Marque de la voiture et type M.G.

Carrosserie Descapotable

Année 1,48 Largeur hors tout

(2) Temps

Quilles

Catadiopres

Projecteurs

Matériel

	I	II	Points	
			I	II
Temps	1:51.45		559	
Quilles	4		118	
Catadiopres				
Projecteurs				
Matériel				
TOTAL GÉNÉRAL			559	

Equivalences : 1/5" = 1 point

1" = 5 —

1' = 300 —

1 quille = 100 points

1 catad. = 200 —

Matériel = 300 —

Remplir ces fiches individuelles avec soin, elles sont indispensables pour l'établissement rapide du classement.

(1) Lors de l'inscription du concurrent, remplir la 1^{re} partie de la fiche.

Ne pas oublier de lui remettre en même temps le papillon de couleur qui correspond à son groupe, ainsi que le macaron blanc d'accès sur la piste.

(2) La deuxième partie est remplie pendant l'épreuve.

Cette fiche reste aux mains de l'organisation.



GYMKHANAS " CIBIÉ "

N° -10- Série : 02
 Epreuve qualificative de Grupo C
 Organisée par (cachet) REAL UTCOMVIL CLUB DE GUIPUZCOA Etiqueta / merilla

Le _____

FICHE DE CONCURRENT

(1) Nom et Prénoms Pedro Movellan
 Adresse Hernani, 4 SAN SEBASTIAN
 Marque de la voiture et type M.G.
 Carrosserie Descapotable
 Année 1.960 Largeur hors tout 1,48

(2) Temps
 Quilles
 Catadioptrés
 Projecteurs
 Matériel

	I	II	Points	
			I	II
Temps	1.38		1490	
Quilles	1		130	
Catadioptrés				
Projecteurs				
Matériel				
TOTAL GÉNÉRAL			590	

Equivalences : 1/5" = 1 point
 1" = 5 —
 1' = 300 —

1 quille = 100 points
 1 catad. = 200 —
 Matériel = 300 —

Remplir ces fiches individuelles avec soin, elles sont indispensables pour l'établissement rapide du classement.

- Lors de l'inscription du concurrent, remplir la 1^{re} partie de la fiche.
 Ne pas oublier de lui remettre en même temps le papillon de couleur qui correspond à son groupe, ainsi que le macaron blanc d'accès sur la piste.
- La deuxième partie est remplie pendant l'épreuve.
 Cette fiche reste aux mains de l'organisation.



GYMKHANAS " CIBIÉ "

N° -7-

Série : B.

Epreuve qualificative de

Grupo B.

Organisée par (cachet) REAL AUTOMOVIL CLUB DE GUIPUZCOA

Etiqueta Roja

le 27 de Agosto de 1.960

FICHE DE CONCURRENT

(1) Nom et Prénoms Javier Azcona
 Adresse Paseo de Colón, 15 SAN SEBASTIAN
 Marque de la voiture et type SIMCA-ARONDE
 Carrosserie Cond. Inte.
 Année 1955 Largeur hors tout 1,56

(2) Temps
 Quilles
 Catadioptrés
 Projecteurs
 Matériel

	I	II	Points	
			I	II
			600	
TOTAL GÉNÉRAL			600	

Equivalences : 1/5" = 1 point
 1" = 5 —
 1' = 300 —

1 quille = 100 points
 1 catad. = 200 —
 Matériel = 300 —

Remplir ces fiches individuelles avec soin, elles sont indispensables pour l'établissement rapide du classement.

- Lors de l'inscription du concurrent, remplir la 1^{re} partie de la fiche.
 Ne pas oublier de lui remettre en même temps le papillon de couleur qui correspond à son groupe, ainsi que le macaron blanc d'accès sur la piste.
- La deuxième partie est remplie pendant l'épreuve.
 Cette fiche reste aux mains de l'organisation.

page 20



GYMKHANAS " CIBIÉ "

ga

N° Série :

Epreuve qualificative de

Organisée par (cachet)

Le

FICHE DE CONCURRENT

(1) Nom et Prénoms *de Kevina*

Adresse *10 rue Boileau - Paris 10ème*

Marque de la voiture et type *Daimler 403*

Carrosserie *Berline*

Année *1959* Largeur hors tout *1m 67*

(2) Temps

Quilles

Catadiopres

Projecteurs

Matériel

		Points	
		I	II
	<i>2,04</i>	<i>620</i>	
TOTAL GÉNÉRAL		<i>620</i>	

Equivalences : 1/5" = 1 point
 1" = 5 —
 1' = 300 —

1 quille = 100 points
 1 catad. = 200 —
 Matériel = 300 —

Remplir ces fiches individuelles avec soin, elles sont indispensables pour l'établissement rapide du classement.

- (1) Lors de l'inscription du concurrent, remplir la 1^{re} partie de la fiche. Ne pas oublier de lui remettre en même temps le papillon de couleur qui correspond à son groupe, ainsi que le macaron blanc d'accès sur la piste.
- (2) La deuxième partie est remplie pendant l'épreuve. Cette fiche reste aux mains de l'organisation.

pepato
1



GYMKHANAS " CIBIÉ "

N° Série : *C*

Epreuve qualificative de

Organisée par (cachet)

Le

FICHE DE CONCURRENT

(1) Nom et Prénoms *Benjamin VILLAMIEL*
Adresse *Avenue de la Bourse - St. L.*
Marque de la voiture et type *Sat 600*
Carrosserie

Année Largeur hors tout

(2) Temps
Quilles
Catadioptrés
Projecteurs
Matériel

	I	II	Points	
			I	II
	<i>1.29</i>		<i>115</i>	<i>20</i>
TOTAL GÉNÉRAL			<i>615</i>	

Equivalences : 1/5" = 1 point
1" = 5 —
1' = 300 —

1 quille = 100 points
1 catad. = 200 —
Matériel = 300 —

Remplir ces fiches individuelles avec soin, elles sont indispensables pour l'établissement rapide du classement.

- (1) Lors de l'inscription du concurrent, remplir la 1^{re} partie de la fiche. Ne pas oublier de lui remettre en même temps le papillon de couleur qui correspond à son groupe, ainsi que le macaron blanc d'accès sur la piste.
- (2) La deuxième partie est remplie pendant l'épreuve. Cette fiche reste aux mains de l'organisation.

C



GYMKHANAS " CIBIÉ "

N° -17- Série : A
 Epreuve qualificative de Grupo A
 Organisée par (cachet) REAL AUTOMOVIL CLUB DE GUIPUZCOA Etiqueta Verde

[Handwritten mark]

Le _____

FICHE DE CONCURRENT

(1) Nom et Prénoms Javier Satrustegui
 Adresse Hnos Iturrino, 1 SAN SEBASTIAN
 Marque de la voiture et type SIMCA-VERSAILLES MA-8697
 Carrosserie Cond. Int.
 Année 1956 Largeur hors tout 1,72

(2) Temps
 Quilles
 Catadioptrés
 Projecteurs
 Matériel

	I	II	Points	
			I	II
	<u>134</u>		<u>185</u>	<u>200</u>
TOTAL GÉNÉRAL			<u>685</u>	

Equivalences : 1/5" = 1 point
 1" = 5 —
 1' = 300 —

1 quille = 100 points
 1 catad. = 200 —
 Matériel = 300 —

Remplir ces fiches individuelles avec soin, elles sont indispensables pour l'établissement rapide du classement.

- Lors de l'inscription du concurrent, remplir la 1^{re} partie de la fiche.
 Ne pas oublier de lui remettre en même temps le papillon de couleur qui correspond à son groupe, ainsi que le macaron blanc d'accès sur la piste.
- La deuxième partie est remplie pendant l'épreuve.
 Cette fiche reste aux mains de l'organisation.



GYMKHANAS " CIBIÉ "

B

N°

Série :

Epreuve qualificative de

Organisée par (cachet)

Le

FICHE DE CONCURRENT

(1) Nom et Prénoms..... *José Bauvin Bigaquine*

Adresse

Marque de la voiture et type *Seat 1100*

Carrosserie

Année Largeur hors tout

(2) Temps

Quilles

Catadioptrés

Projecteurs

Matériel

	I	II	Points	
			I	II
	<i>1384/5</i>		<i>494</i>	<i>200</i>
	<i>2</i>			
TOTAL GÉNÉRAL			<i>594</i>	

Equivalences : 1/5" = 1 point

1" = 5 —

1' = 300 —

1 quille = 100 points

1 catad. = 200 —

Matériel = 300 —

Remplir ces fiches individuelles avec soin, elles sont indispensables pour l'établissement rapide du classement.

- Lors de l'inscription du concurrent, remplir la 1^{re} partie de la fiche.
Ne pas oublier de lui remettre en même temps le papillon de couleur qui correspond à son groupe, ainsi que le macaron blanc d'accès sur la piste.
- La deuxième partie est remplie pendant l'épreuve.
Cette fiche reste aux mains de l'organisation.



GYMKHANAS " CIBIÉ "

3/

N° -2-

Série : 03
Etiqueta Amarilla

Epreuve qualificative de

Organisée par (cachet) "REAL AUTOMOVIL CLUB DE GUIPUZCOA"

Le

FICHE DE CONCURRENT

(1) Nom et Prénoms Javier BENGOCHEA ARRATIBEL

Adresse San Sebastián.- Peñafiorida, 3-4º

Marque de la voiture et type "RENAULT" Dauphine SS- 27.832

Carrosserie Conducción Interior.-

Année 1.959

Largeur hors tout

(2) Temps

Quilles

Catadiopres

Projecteurs

Matériel

	I	II	Points	
			I	II
	1,40		500	200
TOTAL GÉNÉRAL			700	

Equivalences : 1/5" = 1 point
1" = 5 —
1' = 300 —

1 quille = 100 points
1 catad. = 200 —
Matériel = 300 —

Remplir ces fiches individuelles avec soin, elles sont indispensables pour l'établissement rapide du classement.

- Lors de l'inscription du concurrent, remplir la 1^{re} partie de la fiche. Ne pas oublier de lui remettre en même temps le papillon de couleur qui correspond à son groupe, ainsi que le macaron blanc d'accès sur la piste.
- La deuxième partie est remplie pendant l'épreuve. Cette fiche reste aux mains de l'organisation.

pagado



M

GYMKHANAS " CIBIÉ " e2

N° Série :

Epreuve qualificative de

Organisée par (cachet)

Le

FICHE DE CONCURRENT

(1) Nom et Prénoms..... *CHEBOYEV*

Adresse..... *Boulevard*

Marque de la voiture et type..... *Chevrolet 2HP.*

Carrosserie.....

Année..... Largeur hors tout.....

(2) Temps

Quilles

Catadioptrés

Projecteurs

Matériel

	I	II	Points	
			I	II
Temps	<i>209 3/5</i>		<i>548</i>	
Quilles	<i>1</i>		<i>100</i>	
Catadioptrés				
Projecteurs				
Matériel				
TOTAL GÉNÉRAL			<i>748</i>	

Equivalences : 1/5" = 1 point
1" = 5 —
1' = 300 —

1 quille = 100 points
1 catad. = 200 —
Matériel = 300 —

Remplir ces fiches individuelles avec soin, elles sont indispensables pour l'établissement rapide du classement.

- (1) Lors de l'inscription du concurrent, remplir la 1^{re} partie de la fiche. Ne pas oublier de lui remettre en même temps le papillon de couleur qui correspond à son groupe, ainsi que le macaron blanc d'accès sur la piste.
- (2) La deuxième partie est remplie pendant l'épreuve. Cette fiche reste aux mains de l'organisation.



GYMKHANAS " CIBIÉ "

N° - 6 -

Série : C3

Epreuve qualificative de

Grupo C

Organisée par (cachet)

"REAL AUTOMOVIL CLUB DE GUIPUZCOA" Etiqueta AMARILLA

FICHE DE CONCURRENT

(1) Nom et Prénoms Fernando LARRAÑAGA BILBAO.-
 Adresse San Sebastián.- San Martín, 2.-
 Marque de la voiture et type "VOLKSWAGEN" matrícula SS- 29.215
 Carrosserie Conducción Interior.-
 Année 1.960 Largeur hors tout -1,54 m.-

(2) Temps
 Quilles
 Catadioptrés
 Projecteurs
 Matériel

	I	II	Points	
			I	II
	1 44 45		524	300
TOTAL GÉNÉRAL			824	

Equivalences : 1/5" = 1 point
 1" = 5 —
 1' = 300 —

1 quille = 100 points
 1 catad. = 200 —
 Matériel = 300 —

Remplir ces fiches individuelles avec soin, elles sont indispensables pour l'établissement rapide du classement.

- Lors de l'inscription du concurrent, remplir la 1^{re} partie de la fiche. Ne pas oublier de lui remettre en même temps le papillon de couleur qui correspond à son groupe, ainsi que le macaron blanc d'accès sur la piste.
- La deuxième partie est remplie pendant l'épreuve. Cette fiche reste aux mains de l'organisation.



~~131~~ 3/5

GYMKHANAS " CIBIÉ "

N° 3-

Série : C
 Grupo C.- Etiqueta AMARILLA

Epreuve qualificative de

Organisée par (cachet) "REAL AUTOMOVIL CLUB DE GUIPUZCOA"

Le

FICHE DE CONCURRENT

(1) Nom et Prénoms José IMAZ TOMASENA

Adresse San Sebastián.- Tomás Gros, 5.-

Marque de la voiture et type "SEAT" 600 matrícula SS- 30.012

Carrosserie Berlina descapotable.-

Année 1.960 Largeur hors tout. -1,34 m.-

(2) Temps

Quilles

Catadioptrés

Projecteurs

Matériel

		Points	
<u>2'54"</u>		<u>529</u>	
<u>2</u>		<u>205</u>	
TOTAL GÉNÉRAL		<u>829</u>	

Equivalences : 1/5" = 1 point
 1" = 5 —
 1' = 300 —

1 quille = 100 points
 1 catad. = 200 —
 Matériel = 300 —

Remplir ces fiches individuelles avec soin, elles sont indispensables pour l'établissement rapide du classement.

- Lors de l'inscription du concurrent, remplir la 1^{re} partie de la fiche. Ne pas oublier de lui remettre en même temps le papillon de couleur qui correspond à son groupe, ainsi que le macaron blanc d'accès sur la piste.
- La deuxième partie est remplie pendant l'épreuve. Cette fiche reste aux mains de l'organisation.



14

GYMKHANAS " CIBIÉ "

N° Etiqueta Amarilla.-
 Série : C-3
 Grupo "C"
 Epreuve qualificative de
 Organisée par (cachet) "REAL AUTOMOVIL CLUB DE GUIPUZCOA"

[Handwritten mark]

Le

FICHE DE CONCURRENT

(1) Nom et Prénoms Carlos MERINO LUENGO.-
 Adresse San Sebasti'n.- Igentea, 6.-
 Marque de la voiture et type "RENAULT" Dauphine matricula M- 249.282
 Carrosserie Conduce ón Interior
 Année 1.960 Largeur hors tout -1,52 m.-

(2) Temps
 Quilles
 Catadiopres
 Projecteurs
 Matériel

	I	II	Points	
			I	II
	134		410	
	4		410	
TOTAL GÉNÉRAL			820	

Equivalences : 1/5" = 1 point
 1" = 5 —
 1' = 300 —

1 quille = 100 points
 1 catad. = 200 —
 Matériel = 300 —

Remplir ces fiches individuelles avec soin, elles sont indispensables pour l'établissement rapide du classement.

- Lors de l'inscription du concurrent, remplir la 1^{re} partie de la fiche.
Ne pas oublier de lui remettre en même temps le papillon de couleur qui correspond à son groupe, ainsi que le macaron blanc d'accès sur la piste.
- La deuxième partie est remplie pendant l'épreuve.
Cette fiche reste aux mains de l'organisation.



GYMKHANAS " CIBIÉ "

N° -1-

Série : 03

Epreuve qualificative de

Etiqueta Amarilla

Organisée par (cachet) "REAL AUTOMOVIL CLUB DE GUIPUZCOA"

Le

FICHE DE CONCURRENT

(1) Nom et Prénoms D. José María FIDAL BERNALDO DE QUIROS.-
 Adresse San Sebastián.- Plaza de Vasconia, 3-4º izquierda.-
 Marque de la voiture et type "RENAULT" Dauphine
 Carrosserie Conducción Interior.-
 Année 1.959 Largeur hors tout 1,52 m.-

(2) Temps
 Quilles
 Catadioptrés
 Projecteurs
 Matériel

I	II	Points	
		I	II
149 4		545 102	
TOTAL GÉNÉRAL		945	

Equivalences : 1/5" = 1 point
 1" = 5 —
 1' = 300 —

1 quille = 100 points
 1 catad. = 200 —
 Matériel = 300 —

Remplir ces fiches individuelles avec soin, elles sont indispensables pour l'établissement rapide du classement.

- Lors de l'inscription du concurrent, remplir la 1^{re} partie de la fiche.
 Ne pas oublier de lui remettre en même temps le papillon de couleur qui correspond à son groupe, ainsi que le macaron blanc d'accès sur la piste.
- La deuxième partie est remplie pendant l'épreuve.
 Cette fiche reste aux mains de l'organisation.



GYMKHANAS " CIBIÉ "

N° - 15 - Série : C
 Epreuve qualificative de Grupo C
 Organisée par (cachet) REAL AUTOMOVIL CLUB DE GULPUZCOA Etiqueta Amarilla

Le

FICHE DE CONCURRENT

(1) Nom et Prénoms Javier Milans del Bosch
 Adresse Hotel Colón - Irun
 Marque de la voiture et type SEAT 600 - Matricula M-214.624
 Carrosserie Cond. Int.
 Année 1958 Largeur hors tout 1,34

(2) Temps
 Quilles
 Catadioptrés
 Projecteurs
 Matériel

	I	II	Points	
			I	II
	1,34		185	
	3		300	
	1		200	
TOTAL GÉNÉRAL			985	

Equivalences : 1/5" = 1 point
 1" = 5 —
 1' = 300 —

1 quille = 100 points
 1 catad. = 200 —
 Matériel = 300 —

Remplir ces fiches individuelles avec soin, elles sont indispensables pour l'établissement rapide du classement.

- Lors de l'inscription du concurrent, remplir la 1^{re} partie de la fiche.
 Ne pas oublier de lui remettre en même temps le papillon de couleur qui correspond à son groupe, ainsi que le macaron blanc d'accès sur la piste.
- La deuxième partie est remplie pendant l'épreuve.
 Cette fiche reste aux mains de l'organisation.

proyeo



f

GYMKHANAS " CIBIÉ "

N° Série :

Epreuve qualificative de

Organisée par (cachet)

Le

FICHE DE CONCURRENT

- (1) Nom et Prénoms..... *La Bayou*
- Adresse..... *Hotel Sanchos*
- Marque de la voiture et type..... *Sant 600*
- Carrosserie.....
- Année..... Largeur hors tout.....

- (2) Temps
- Quilles
- Catadiopres
- Projecteurs
- Matériel

	I	II	Points	
			I	II
	<i>1'06"</i>		<i>630</i>	
	<i>6</i>		<i>600</i>	
TOTAL GÉNÉRAL			<i>1230</i>	

Equivalences : 1/5" = 1 point
 1" = 5 —
 1' = 300 —

1 quille = 100 points
 1 catad. = 200 —
 Matériel = 300 —

Remplir ces fiches individuelles avec soin, elles sont indispensables pour l'établissement rapide du classement.

- (1) Lors de l'inscription du concurrent, remplir la 1^{re} partie de la fiche. Ne pas oublier de lui remettre en même temps le papillon de couleur qui correspond à son groupe, ainsi que le macaron blanc d'accès sur la piste.
- (2) La deuxième partie est remplie pendant l'épreuve. Cette fiche reste aux mains de l'organisation.



GYMKHANAS " CIBIÉ "

Etiqueta AMARILLA

N° 5

Série : 03

Epreuve qualificative de

Groupe "C"

Organisée par (cachet)

"REAL AUROPOLICIL CLUB DE GULPISCOA"

Le

FICHE DE CONCURRENT

(1) Nom et Prénoms Jaine IBARBURU ASTIAZARAN.-

Adresse San Sebastián.- Prin, 16-3º dcha.-

Marque de la voiture et type "RENAULT" Dauphine matricula 89- 26.801

Carrosserie Conducción interior.-

Année 1.959 Largeur hors tout 1,52 m.-

(2) Temps

Quilles

Catadioptrés

Projecteurs

Matériel

I	II	Points	
		I	II
	2,21	705	
	4	100	
	1	200	
	1	200	
TOTAL GÉNÉRAL		1305	

Equivalences : 1/5" = 1 point

1" = 5 —

1' = 300 —

1 quille = 100 points

1 catad. = 200 —

Matériel = 300 —

Remplir ces fiches individuelles avec soin, elles sont indispensables pour l'établissement rapide du classement.

- Lors de l'inscription du concurrent, remplir la I^{re} partie de la fiche.
Ne pas oublier de lui remettre en même temps le papillon de couleur qui correspond à son groupe, ainsi que le macaron blanc d'accès sur la piste.
- La deuxième partie est remplie pendant l'épreuve.
Cette fiche reste aux mains de l'organisation.



GYMKHANAS " CIBIÉ "

N° -16-

Série : **C**

Epreuve qualificative de

Grupo C

Organisée par (cachet) **REAL AUTOMOVIL CLUB DE GUIPUZCOA**

Etiqueta Amarilla

Le

FICHE DE CONCURRENT

(1) Nom et Prénoms **José M^e Alesanco Pérez de Villamil**

Adresse **Av. Zumalacárregui, 3 SAN SEBASTIAN**

Marque de la voiture et type **SEAT 600 Matricula M- 199.905**

Carrosserie **Cond. Int.**

Année **1958**

Largeur hors tout **1,34**

(2) Temps

Quilles

Catadioptrés

Projecteurs

Matériel

	I	II	Points	
			I	II
	131		458	
	3/5		120	
	12			
TOTAL GÉNÉRAL			1058	

Equivalences : 1/5" = 1 point

1" = 5 —

1' = 300 —

1 quille = 100 points

1 catad. = 200 —

Matériel = 300 —

Remplir ces fiches individuelles avec soin, elles sont indispensables pour l'établissement rapide du classement.

(1) Lors de l'inscription du concurrent, remplir la 1^{re} partie de la fiche.

Ne pas oublier de lui remettre en même temps le papillon de couleur qui correspond à son groupe, ainsi que le macaron blanc d'accès sur la piste.

(2) La deuxième partie est remplie pendant l'épreuve.

Cette fiche reste aux mains de l'organisation.



GYMKHANAS "CIBIÉ" ^{e3}

N° Série :

Epreuve qualificative de

Organisée par (cachet)

W

Le

FICHE DE CONCURRENT

(1) Nom et Prénoms *Fernando Pazano*

Adresse *11111 rue de la République 13001 Marseille*

Marque de la voiture et type *Ford Transit*

Carrosserie *2000*

Année Largeur hors tout

(2) Temps

Quilles

Catadioptrés

Projecteurs

Matériel

		Points	
		I	II
<i>2117</i>		<i>685</i>	
<i>17</i>		<i>1700</i>	
TOTAL GÉNÉRAL		<i>2385</i>	

Equivalences : 1/5" = 1 point
 1" = 5 —
 1' = 300 —

1 quille = 100 points
 1 catad. = 200 —
 Matériel = 300 —

Remplir ces fiches individuelles avec soin, elles sont indispensables pour l'établissement rapide du classement.

- Lors de l'inscription du concurrent, remplir la 1^{re} partie de la fiche. Ne pas oublier de lui remettre en même temps le papillon de couleur qui correspond à son groupe, ainsi que le macaron blanc d'accès sur la piste.
- La deuxième partie est remplie pendant l'épreuve. Cette fiche reste aux mains de l'organisation.

La Gymkhana Automovilista de ayer noche obtuvo un brillante éxito

AYER noche, en los jardines de Alderdi Eder, se celebró la Gymkhana Automovilista, que tanta expectación había provocado entre los aficionados al motor.

El escenario de la competición, magníficamente señalado, resultaba impresionante. Cuando fueron apagadas todas las luces, los obstáculos pintados con colores fosforescentes daban al recinto de la prueba un aspecto fantasmagórico.

La participación fué numerosa. Treinta y tres coches, pilotados por veintisiete caballeros y seis señoras, se empeñaron en salvar los difíciles obstáculos. La clasificación se efectuaba teniendo en cuenta no sólo el tiempo invertido, sino también las penalizaciones al derribar alguna señalización.

El vencedor de la prueba en la categoría masculina fue el señor Portolés, que pilotaba un «Alfa Romeo». A continuación se clasificaron los señores Arruti, con «Simca»; Delgado, con «Mercedes»; Paul Maurice, con «Renault - Dauphin»; Villanueva, con «Renault - Dauphine»; Mandron, con «Citroen DS 19»; Fernández Ibarburu, con «Seat 600»; Bilbao, con «Opel Kapitán»; Gal-

parsoro, con «M. G.»; Movellan, con «M. G.», hasta 27 clasificados.

La vencedora en la categoría femenina fue la señorita Carmen Domínguez Alcañud, sobre «Dauphin».

Los dos vencedores, el señor Portolés y la señorita Domínguez Alcañud, representarán a España en la final de Gymkhana que se celebrará en el autódromo de Montlhéry en París, el 9 del próximo septiembre. Están especialmente invitados, al igual que todos los vencedores de cada país, por la casa «Cible-Shell», de Francia.

Lo más sobresaliente de esta Gymkhana ha residido en el empate a puntos que se ha producido para el segundo puesto entre las participantes españolas señora de don Máximo Romero y señora de Aizpuru. Según referencias que nos llegaron, este empate a puntos no se ha producido nunca en una Gymkhana y, como según se dijo allí, es muy posible que la vencedora desista de ir a París, se crea para los organizadores el gran problema de dilucidar este empate para el segundo puesto, a no ser que la casa «Cible-Shell» invite a ambas a París. Un caso que traerá cola, sin duda...

27-8-60

viendo sus monumentos
museos.

La gymkhana automovilista de esta noche

HOY, sábado, a las once de la noche, tendrá lugar la Gymkhana Nocturna organizada por el Real Automovil Club de Guipuzcoa. El lugar del escenario será el parque de Alderdi-Eder, adecuadamente acondicionado frente al edificio del Ayuntamiento.

Las inscripciones son numerosas, y a las formalizadas por automovilistas de San Sebastián hay que añadir las de un grupo francés muy experimentado en esta clase de pruebas, todo lo cual hace que el éxito de la Gymkhana esté asegurado.

El vencedor de esta prueba participará en la final internacional, frente a los vencedores de varias naciones europeas, que tendrá lugar en París el próximo año, advirtiéndose que al que le quepa este honor de ser invitado a aquella final habrá de ser español, por lo tanto si la prueba de hoy fuera ganada por un extranjero, será el primer español clasificado el que represente a España en París. Lo mismo ocurrirá con la participación femenina en el caso de que sean por lo menos tres las señoritas que tomen parte en la Gymkhana.

EL DIARIO

VASCO

26860

La gymkhana automovilista nocturna

Continúa la animación y los comentarios en derredor de la anunciada Gymkhana automovilista que, como saben nuestros lectores se celebrará el próximo sábado, a las once menos cuarto de la noche en el Parque de Alferdi-Eder.

Será acotado un espacio suficiente delante del Ayuntamiento, en el que será montada la gymkhana con una serie de obstáculos en los que se medirá la pericia y maestría de los automovilistas que en ella participen. Como quiera que se apagan todas las luces del recinto acotado y de sus proximidades los coches participantes habrán de hacer el recorrido con luces de cruce y entre las varias dificultades que habrán de vencer se encuentra, por ejemplo, el "paso de los espejos", en el cual todos aquellos que lleven sus faros de cruce mal regulados se verán deslumbrados por sus propios faros y serán objeto de una penalización de 100 puntos por cada proyector mal regulado.

Hay también otra serie de penalizaciones que se especifican en el reglamento de la prueba y que traducidas a segundos (un quinto de segundo por cada punto de penalización) se suman al tiempo que se tarda en hacer el recorrido de la gymkhana, con lo que quiere decir que ha de saber combinarse la rapidez con la habilidad.

El viernes se cierran las inscripciones, limitándose éstas a 30, advirtiéndose que con un mismo coche podrán presentarse varios conductores.

unidad

La gymkhana automovilista nocturna del sábado

Continúa la animación y los comentarios en derredor de la anunciada gymkhana automovilista que como saben nuestros lectores se celebrará el próximo sábado a las 10,45 de la noche en el parque de Alderdi Eder.

Será acotado un espacio suficiente delante del Ayuntamiento en el que será montada la gymkhana con una serie de obstáculos en los que se medirá la pericia y maestría de los automovilistas que en ella participen. Como quiera que se apagan todas las luces del recinto acotado y de sus proximidades los coches participantes habrán de hacer el recorrido con luces de cruce y entre las varias dificultades que habrán de vencer se encuentra por ejemplo el "paso de los espejos" en el cual todos aquellos que lleven sus faros de cruce mal regulados se verán deslumbrados por sus propios faros y serán objeto de una penalización de 100 puntos por cada proyector mal regulado.

Hay también otra serie de penalizaciones que se especifican en el reglamento de la prueba y que traducidas a segundos (1-5 por cada punto de penalización) se suman al tiempo que se tarda en hacer el recorrido de la gymkhana, con lo que quiere decir que ha de saber combinarse la rapidez con la habilidad.

El viernes se cierran las inscripciones limitándose estas a 30, advirtiéndose que con un mismo coche podrán presentarse varios conductores.

"UNIDAD"

22-8-1960

LA "GYMKHANA" AUTOMOVILISTA NOCTURNA DEL DOMINGO, DIA 27

El solo anuncio de la "gymkhana" nocturna Cibie, que organiza el Real Automovil Club de Gulpuzcoa para la noche del proximo sabado, ha producido gran expectacion entre los numerosos aficionados automovilistas.

Ya son muchas las consultas e informes que se solicitan en el Automovil Club en relacion con dicho espectáculo, que, como decíamos anteriormente, es totalmente nuevo entre nosotros. Son varias las inscripciones recibidas al efecto, lo mismo de conductores como de conductoras, que se apresuran a asegurar su participacion, ya que las inscripciones estan limitadas al número de 30.

Esta prueba forma parte del gran concurso internacional de "gymkhanas" nocturnas que organiza la casa Cibie en los principales centros de verano de Europa, y los finalistas de cada nacion, en nuestro caso los vencedores de San Sebastián, serán invitados a participar en la gran final europea, que se celebrará el proximo año en París, corriendo los gastos de su desplazamiento delante del Ayuntamiento, quedará cubierto.

Las inscripciones quedaran cerradas el próximo viernes, a las una del mediodía. El lugar elegido para la celebracion de la indicada "gymkhana" es el parque de Alderdi-Eder, una parte del cual, delante del Ayuntamiento, quedará debidamente acotada.

Se concederán varios premios a los participantes mejor clasificados, donados por el Automovil Club y por la casa Cibie.

EL DIARIO VASCO 10-8-60

El Real Automóvil Club de Guipúzcoa organiza para el día 27 una Gymkhana Automovilística nocturna

Nuestra primera entidad automovilista organiza, en colaboración con la Casa Cibé, la conocida firma francesa especializada en material de alumbrado para automóviles, un interesante espectáculo de los que ya con gran éxito se vienen celebrando en el extranjero y que por primera vez en España tendrá lugar en nuestra ciudad el sábado 27 de los corrientes.

Se trata de una gymkhana que se celebrará de noche y cuya finalidad principal consiste en llamar la atención de los concursantes y de los espectadores sobre la importancia que tiene para su seguridad la calidad del alumbrado de los automóviles y el perfecto reglaje angular de sus proyectores.

Como quiera que hasta el momento la única manifestación

de este género en España es la que va a celebrarse en San Sebastián, sus vencedores (señora y caballero) podrán acudir el próximo año a la fase final que se celebrará en París, galantemente invitados por las casas Cibé y Shell.

Ni que decir tiene que el solo anuncio de esta gymkhana nocturna, espectáculo de gran novedad y originalidad desconocido entre nosotros, ha despertado gran interés entre los numerosos automovilistas, quedando a partir de este momento abierta la inscripción en el domicilio social del Automóvil Club (Plaza de Oquendo), donde serán admitidas por riguroso orden de presentación, ya que su número es limitado y exclusivamente para los miembros de dicho club.

UNIDAD 48-8-60
El Real Automóvil Club
de Guipúzcoa prepara
una gymkhana nocturna

Nuestra primera entidad automovilista organiza, en colaboración con la Casa Cibié, la conocida firma francesa especializada en material de alumbrado para automóviles, un interesante espectáculo de los que ya con gran éxito se vienen celebrando en el extranjero y que por primera vez en España tendrá lugar en nuestra ciudad el sábado 27 de los corrientes.

Se trata de una "gymkhana" que se celebrará de noche y cuya finalidad principal consiste en llamar la atención de los concursantes y de los espectadores sobre la importancia que tiene para su seguridad la calidad del alumbrado de los automóviles y el perfecto reglaje angular de sus proyectores.

Como quiera que hasta el momento la única manifestación de este género en España es la que va a celebrarse en San Sebastián, sus vencedores (señora y caballero) podrán acudir el próximo año a la final que se celebrará en París, galantemente invitados por las casas Cibié y Shell.

Ni que decir tiene que el solo anuncio de esta "gymkhana" nocturna, espectáculo de gran novedad y originalidad desconocida entre nosotros, ha de despertar gran interés entre los numerosos automovilistas, quedando a partir de este momento abierta la inscripción en el domicilio social del Automóvil Club (plaza de Oquendo), donde serán admitidas por riguroso orden de presentación, ya que su número es limitado y exclusivamente para los miembros de dicho club.

22-8-1960

ROJA DEL LUNES

La gymkhana automovilista
nocturna del próximo día 27

El solo anuncio de la Gymkhana nocturna que organiza el Real Automóvil Club de Guipúzcoa para la noche del próximo sábado ha producido gran expectación entre los numerosos aficionados automovilistas.

Son ya muchas las consultas e informes que se solicitan en el Automóvil Club en relación con dicho espectáculo, que como decíamos anteriormente, es totalmente nuevo entre nosotros. Son varios los inscripciones recibidas al efecto, lo mismo de conductores como de conductoras, que se apresuran a asegurar su participación ya que las inscripciones están limitadas al número de 30.

Esta prueba forma parte de un gran concurso internacional de gymkhanas nocturnas en los principales centros de verano de Europa y los finalistas de cada nación, en nuestro caso los vencedores de San Sebastián serán invitados a participar en la gran final europea que se celebrará el próximo año en París.

Las inscripciones quedarán cerradas el próximo viernes, a la una del mediodía. El lugar elegido para la celebración de la indicada gymkhana es el Parque de Alderdi-Eder, una parte del cual, de parte del Ayuntamiento, quedará debidamente acotada.

"La Voz de España" 19-8-60
Gymkhana automovilista nocturna

Se celebrará el día 27 organizada por
el Real Automóvil Club de Guipúzcoa

Nuestra primera entidad automovilista organiza, en colaboración con la Casa Cibié, la conocida firma francesa especializada en material de alumbrado para automóviles, un interesante espectáculo de los que ya con gran éxito se vienen celebrando en el extranjero, y que por primera vez en España tendrá lugar en nuestra ciudad el sábado, día 27 de los corrientes.

Se trata de una gymkhana que se celebrará de noche y cuya finalidad principal consiste en llamar la atención de los concursantes y de los espectadores sobre la importancia que tiene para su seguridad la calidad del alumbrado de los automóviles y el perfecto reglaje angular de sus proyectores.

Como quiera que hasta el mo-

mento la única manifestación de este género en España es la que va a celebrarse en San Sebastián, sus vencedores (señora y caballero) podrán acudir el próximo año a la final que se celebrará en París, galantemente invitados por las casas Cibié y Shell.

Ni que decir tiene que el solo anuncio de esta gymkhana nocturna, espectáculo de gran novedad y originalidad desconocida entre nosotros, ha de despertar gran interés entre los numerosos automovilistas, quedando a partir de este momento abierta la inscripción en el domicilio social del Automóvil Club (plaza de Oquendo) donde serán admitidas por riguroso orden de presentación, ya que su número es limitado y exclusivamente para los miembros de dicho Club.

Excmo. Sr.:

Para el sábado 27 de los corrientes, proyecta organizar este REAL AUTOMOVIL CLUB DE GUIPUZCOA en colaboración con la Casa Cibié, sociedad francesa especializada en el alumbrado de automóviles, una Gymkhana Automovilista Nocturna al estilo de las que se celebran en el extranjero y que habrá de ser la primera en su clase que tendrá lugar en España.

Se ha elegido como lugar apropiado y centrado al mismo tiempo que no perjudica al intenso tráfico de los días de Agosto, el Parque de Alderdi-Eder, frente a la Casa Consistorial para que en él se celebre la indicada gymkhana que dará comienzo a las 11 menos cuarto de la noche.

Contando al efecto con la correspondiente autorización del Excmo. Ayuntamiento de San Sebastián para la ocupación de vía pública, nos permitimos dirigirnos a V.E. para que tenga a bien autorizar la celebración de dicho espectáculo nocturno cuya duración aproximada podrá ser de unas dos horas.

También nos permitimos solicitar de V.E. la colaboración de las fuerzas de la Policía Armada para que el orden sea perfecto durante el desarrollo de la gymkhana y se respete en todo momento el acotado donde habrá de celebrarse.

Es gracia que esperamos alcanzar de la reconocida bondad de V.E. cuya vida guarde Dios muchos años.

San Sebastian 19 de Agosto de 1.960

REAL AUTOMOVIL CLUB DE GUIPUZCOA
El Secretario

Excmo. Sr. Gobernador Civil de Guipúzcoa.- SAN SEBASTIAN



GOBIERNO CIVIL DE GUIPUZCOA

SECRETARIA GENERAL

Neg.º ESPECTACULOS

Ref.ª Varios

N.º 3809

Visto su escrito de fecha ayer, recibido en el día de hoy, en el que solicita autorización para celebrar una Gymkhana Automovilista Nocturna, que tendrá lugar a las once menos cuarto horas de la noche del día 27 de los corrientes, en el Parque de Alderdi-Eder, frente a la Casa Consistorial, en colaboración con la Casa Cibié de Francia:

He acordado, en uso de las atribuciones que me están conferidas, y en lo que a este Centro se refiere y es de su competencia, ACCEDER A LO SOLICITADO.

Lo que comunico a V. para su conocimiento, como contestación al escrito de referencia y demás efectos.

Dios guarde a V. muchos años.

San Sebastián 20 de Agosto de 1960

EL GOBERNADOR CIVIL,
El Secretario General.



Sr. Secretario del Real Automovil Club de Guipúzcoa

SAN SEBASTIAN

Al contestar citese el goviado, Referencia y Número indicados en el membrete

a su distinguido amigo el Sr. Director de

y se complace en adjuntarle unas líneas referentes a la Gymkana Automovilista Nocturna que se celebrará el sábado día 27 de los corrientes, rogándole su publicación en el periódico de su digna dirección, mañana día 19.

Con este motivo,

Ilmo. Sr.:

Para el sábado 27 de los corrientes, proyecta organizar este REAL AUTOMOVIL CLUB DE GUIPUZCOA en colaboración con la Casa Cibié una Gymkhana automovilista nocturna al estilo de las que se celebran en el extranjero y la primera en su clase que tendrá lugar en España.

Se ha elegido como lugar apropiado y céntrico al mismo tiempo que no perjudica al intenso tráfico de los días de agosto, el Parque de Alderdi-Eder, frente a la Casa Consistorial para que en él se celebre la indicada Gymkhana que dará comienzo a las 11 menos cuarto de la noche.

A este efecto nos permitimos solicitar de ese Excmo. Ayuntamiento la correspondiente autorización para montar en el indicado día 27 de los corrientes la Gymkhana nocturna en el referido Parque de Alderdi-Eder, estableciendo los oportunos cierres del recinto que se acote para contención del público, instalando todo ello así como las sillas destinadas a los espectadores en colaboración con el Centro de Atracción y Turismo, requiriendo al propio tiempo el concurso del Sr. Jefe de la Policía Municipal para que tenga a bien disponer el servicio de orden pertinente.

Por otra parte tratándose de un espectáculo gratuito este REAL AUTOMOVIL CLUB vería con agrado que la Beneficencia cobrase a su favor una cantidad a los espectadores por la utilización de sus sillas.

Es gracia que espera alcanzar de la reconocida bondad de V.E. cuya vida guarde Dios muchos años.

San Sebastian 13 de Agosto de 1.960

REAL AUTOMOVIL CLUB DE GUIPUZCOA

Secretario

Ilmo. Sr. Alcalde, Presidente del Excmo. Ayuntamiento de SAN SEBASTIAN

A M I C A L E
B A S Q U E

RALLYE INTERNATIONAL BAYONNE COTE BASQUE

AUTOMOBILE

BAYONNE ce 6 Aout 1960

Monsieur le Secrétaire Général du
REAL AUTOMOVIL CLUB DE GUIPUZCOA
Plaza Oquendo
SAN SEBASTIEN

Monsieur le Secrétaire,

Nous avons bien reçu votre lettre du premier courant dont nous vous remercions.

Nous venons de recevoir de la maison Cibié tous les éléments nécessaires à la préparation de l'épreuve qui doit se disputer à San Sebastian.

Nous viendrons vous voir à San Sebastian Mercredi prochain 10 Aout enfin d'après-midi vers 18h 30, quoique il soit à l'heure actuelle avec les difficultés de circulation difficile de fixer une heure très précise.

Nous vous praterons le matériel que nous avons reçu: affiches, bulletins d'engagements, règlements, papillons de voiture etc.

Dans l'attente du plaisir de vous rencontrer, nous vous prions d'agréer, Monsieur le Secrétaire, l'assurance de nos meilleurs sentiments.

A. B. A.

Pour le Secrétaire :



J. Depitout

A M I C A L E
B A S Q U E

RALLYE INTERNATIONAL BAYONNE COTE BASQUE

AUTOMOBILE

BAYONNE ce 28 Juillet 1960

Monsieur Maquibar
Royal Automobile Club du Guizpucua

SAN SEBASTIAN

Espagne

Monsieur,

En vue de l'organisation du Gymkhana-Cibié qui doit se dérouler à San Sebastian le 28 Aout prochain, la direction de la Maison Cibié nous demande de bien vouloir faire réserver dans un bon hotel de San Sebastian: une chambre avec salle de bain pour leur Directeur et deux chambres plus modestes pour le personnel de la Société accompagnant le directeur.

Nous vous serions obliges de faire le nécessaire pour faire réserver ces trois chambres aux dates ci-dessous : nuits des 26, 27, 28 Aout.

Espérant qu'il vous sera possible de faire le nécessaire, nous vous prions d'agréer, Monsieur, avec nos remerciements, nos sincères salutations.

1 de Agosto de 1.960

Amicale Basque Automobile
1, rue Victor Hugo
BAYONA

Muy Sres. nuestros:

Acusamos recibo a su carta de fecha 28 del pasado mes de Julio y tenemos el gusto de comunicarles que en el Hotel Maria Cristina de esta Ciudad han sido reservadas las habitaciones por Vds. solicitadas para el Sr. Director y sus dos acompañantes de la Maison Cibié, que habrán de pernoctar aquí en las noches de los días 26,27 y 28 del presente mes de Agosto.

Les rogamos trasladen a la Maison Cibié nuestro deseo de que se pongan en contacto cuanto antes con nosotros para determinar el lugar donde habrá de celebrarse la Gymkhana y demás detalles con ella relacionados que nos permitan con la debida antelación solicitar el correspondiente permiso del Ayuntamiento y hacer propaganda de la prueba.

Esperamos pues sus noticias y entre tanto les saludamos muy atentamente.

REAL AUTOMOVIL CLUB DE GUIPUZCOA
El Secretario

Notes pour la presse

TOURNOI INTERNATIONAL DE GYMKHANAS NOCTURNES "CIBIE"

Le tournoi international de GYMKHANAS-CIBIE réalisé avec le concours de la Société des Pétroles SHELL-BERRE, sous le patronage de l'EQUIPE et de l'ACTION AUTOMOBILE & TOURISTIQUE, est une organisation mise à la disposition des Associations Automobiles intéressées par la réalisation des épreuves qualificatives dans leurs régions.

Le but primordial de cette réalisation est d'attirer l'attention des concurrents et des spectateurs sur l'importance de la qualité de l'éclairage des automobiles, et du réglage angulaire des projecteurs dans le cadre de la sécurité.

Ces épreuves se disputent toujours de nuit, avec un matériel spécial créé par CIBIE, et implanté sur place par les spécialistes de CIBIE.

Chacune des épreuves qualificatives est toujours organisée par une Association Automobile locale et reconnue, ou au moins patronnée par l'AUTOMOBILE-CLUB régional quand l'organisation est assurée par un Syndicat d'Initiative ou un Comité des Fêtes.

Le matériel et le personnel des Projecteurs CIBIE sont mis à la disposition des Organisateurs par cette Firme, et à ses frais en ce qui concerne le séjour du personnel et le transport du matériel et du personnel (il y a une tonne de matériel).

Il est organisée une FINALE NATIONALE pour chacun des pays participants.

La FINALE NATIONALE Française et la FINALE INTERNATIONALE, sont en principe organisées à l'Autodrome de MONTLHERY près de PARIS; mais, toutes autres villes pourraient être choisies par l'organisation pour la réalisation de ces FINALES.

Deux versions de GYMKHANAS-CIBIE peuvent être utilisées au gré des Organisateurs.

- 1°.- La version originale qui consiste à faire exécuter l'épreuve une fois par chaque concurrent, l'éclairage ambiant éteint, les projecteurs étant à la position de croisement.
- 2°.- La version qui consiste à faire exécuter l'épreuve par chaque concurrent, une fois le parcours, l'éclairage ambiant éteint, et une seconde fois le parcours, l'éclairage ambiant et le plafonnier intérieur de la voiture étant allumés; pendant ces deux parcours, les projecteurs restent allumés à la position code.

La deuxième version a l'avantage d'être plus spectaculaire, mais limite le nombre des concurrents à 20 engagés; alors que dans la version N° 1, ce nombre est de 35.

Il s'agit d'une épreuve très subtile d'adresse et de maniabilité, où la notion de temps est éclipsée par le taux des pénalités appliqué pour les fautes.

note pour la presse

TOURNOI INTERNATIONAL DE GYMKHANAS NOCTURNES "CIBIE"

Le tournoi international de GYMKHANAS-CIBIE réalisé avec le concours de la Société des Pétroles SHELL-BERRI, sous le patronage de L'EQUIPE et de L'ACTION AUTOMOBILE & TOURISTIQUE, est une organisation mise à la disposition des Associations Automobiles intéressées par la réalisation des épreuves qualificatives dans leurs régions.

Le but primordial de cette réalisation est d'attirer l'attention des concurrents et des spectateurs sur l'importance de la qualité de l'éclairage des automobiles, et du réglage angulaire des projecteurs dans le cadre de la sécurité.

Ces épreuves se disputent toujours de nuit, avec un matériel spécial créé par CIBIE, et implanté sur place par les spécialistes de CIBIE.

Chacune des épreuves qualificatives est toujours organisée par une Association Automobile locale et reconnue, ou au moins patronnée par L'AUTOMOBILE-CLUB régional quand l'organisation est assurée par un Syndicat d'Initiative ou un Comité des Fêtes.

Le matériel et le personnel des Projecteurs CIBIE sont mis à la disposition des Organisateurs par cette firme, et à ses frais en ce qui concerne le séjour du personnel et le transport du matériel et du personnel (il y a une tonne de matériel).

Il est organisée une FINALE NATIONALE pour chacun des pays participants.

La FINALE NATIONALE Française et la FINALE INTERNATIONALE, sont en principe organisées à L'Autodrome de MONTELHERY près de PARIS; mais, toutes autres villes pourraient être choisies par l'organisation pour la réalisation de ces FINALES.

Deux versions de GYMKHANAS-CIBIE peuvent être utilisées au gré des Organisateurs.

- 1°.- La version originale qui consiste à faire exécuter l'épreuve une fois par chaque concurrent, l'éclairage ambiant éteint, les projecteurs étant à la position de croisement.
- 2°.- La version qui consiste à faire exécuter l'épreuve par chaque concurrent, une fois le parcours, l'éclairage ambiant éteint, et une seconde fois le parcours, l'éclairage ambiant et le plafonnier intérieur de la voiture étant allumés; pendant ces deux parcours, les projecteurs restent allumés à la position code.

La deuxième version a l'avantage d'être plus spectaculaire, mais limite le nombre des concurrents à 20 engagés; alors que dans la version N° 1, ce nombre est de 35.

Il s'agit d'une épreuve très subtile d'adresse et de maniabilité, où la notion de temps est éclipsée par le taux des pénalités appliqué pour les fautes.

PARQUE DE ALDERDI-EDER

GYMKHANA NOCTURNA CIBIE
Organizada por el REAL AUTOMOVIL CLUB DE GUIPUZCOA
INSTRUCCIONES PARA LOS CONCURSANTES

- 1º.- Los coches inscriptos para participar en la Gymkhana Cibié deberán estar situados antes de las 10,15 horas de la noche en el Paseo comprendido entre el Ayuntamiento y el Club Náutico, donde quedaren debidamente aparcados a disposición de la Organización, quien realizará las oportunas comprobaciones, en especial la relativa a su instalación de alumbrado.
- 2º.- La viñeta de color (esta según el grupo en el que haya sido incluido el coche) deberá ser colocada en el interior del parabrisas.
- 3º.- El conductor (no se admiten pasajeros) deberá llevar bien visible el distintivo blanco Cibié sin el cual no podrá tener acceso a la pista para las demostraciones preliminares.
- 4º.- Aproximadamente media hora despues de finalizada la Gymkhana se dará a conocer la clasificación, procediéndose inmediatamente a la entrega de los premios que tendrá lugar en el salón de la parte baja del Ayuntamiento con entrada por el Parque de Alderdi-Eder.
- 5º.- Los concursantes deberán exhibir caso de requerírsele su permiso de conducir nacional.
- 6º.- Los concursantes estarán en todo momento atentos a las instrucciones que reciban de la Organización.

GYMKHANA NOCTURNA CIBIE

ORGANIZADA

POR EL

REAL AUTOMOVIL CLUB DE GUIPUZCOA

27 de Agosto de 1960

REGLAMENTO

Artº 1º.- La Gymkhana Nocturna Cibié se disputará con el alumbrado apagado del recinto en que se celebre; con los proyectores de los vehículos con cursantes puestos en el dispositivo de cruce y con exclusión de cualquier otro alumbrado en la parte delantera, siendo tan solo admitidos los proyectores de retroceso. Teniendo en cuenta que previamente antes de empezar la prueba se hace una demostración, cada concursante hará el recorrido tan solo una vez. El número de concursantes admitidos queda limitado a 35 como máximo. Los concursantes deberán ser socios del Real Automovil Club de Guipuzcoa. De este total de participantes, se reservan 5 puestos para los socios del Automovil Club Basco Bearnais.

Artº 2º.- COCHES ADMITIDOS: Tan solo son admitidos los coches de turismo o de sport normalmente matriculados. Los coches descapotables deben llevar la capota echada, y que los coches descubiertos no son admitidos. Los coches publicitarios y utilitarios no son admitidos, con excepción para estos últimos de aquellos llamados "rubias".

Quedan prohibidos los portaequipajes en el techo, las antenas de radio extendidas, y cualquier motivo prominente del capó susceptible de enganchar las cortinas que se instalan en el recorrido. No son admitidos los coches de un modelo anterior a 1.950

Se clasifican en 3 grupos: A. B. y C., según su anchura total (catálogo del constructor).

GRUPO A. Coches de 1,72 mts. de ancho y de más (viñeta verde)

GRUPO B. Coches de 1,56 mts. a 1,71 mts. (viñeta roja)

GRUPO C. Coches de 1,28 mts. a 1,55 mts. (viñeta amarilla)

En cada grupo se pueden establecer varias series, lo que da lugar a modificaciones en la anchura de los pasos con el fin de equilibrar mejor las probabilidades de cada concursante.

Los concursantes han de colocar obligatoriamente la viñeta del color de su serie en el interior y en la parte alta de su parabrisas y esto antes de presentarse en la línea de salida.

Artº 3º.- Una primera demostración se realizará previamente, estando la pista tan solo ocupada por los comisarios, debiendo quedarse obligatoriamente los concursantes en el lugar que se les habrá reservado por la Organización.

La segunda demostración será hecha muy despacio para que los concursantes puedan seguir el coche a pie, pudiendo así reconocer el recorrido. Para esta demostración serán autorizados a penetrar en la pista la cual deberán evacuar tan pronto como se haya terminado aquella.

Cada concursante irá provisto de una tarjeta blanca que necesariamente deberá llevarla a la vista para que se le pueda autorizar a penetrar en la pista y tomar parte en el reconocimiento del recorrido.

Artº 4º.- Un concursante no puede hacer el recorrido de la prueba más que una sola vez, pero un mismo coche puede ser utilizado por diferentes concursantes, los pasajeros no son admitidos, toda infracción lleva consigo la descalificación del piloto y la del pasajero si es concursante.

El acceso a la pista a pie está rigurosamente prohibido a los concursantes, salvo para la demostración que se señala en el artículo precedente. El estacionamiento de coches en las proximidades de las líneas de Salida y Llegada, así como en las del coche de la Organización, está por razones de seguridad, terminantemente prohibido. Cada primera infracción a estas prescripciones será penalizada con 100 puntos, la segunda infracción llevará consigo la descalificación.

Artº 5º.- La salida se da con el coche parado, motor en marcha, detrás de una cortina opaca que cuelga delante del parabrisas. El coche se coloca entre dos balizas, el parabrisas deberá estar tocando la cortina.

Dada la salida el concursante deberá efectuar el recorrido que está balizado de catafotes rojos a la derecha y blancos a la izquierda y franquear las puertas y demás obstáculos sin volcar las balizas; Flechas luminosas indicarán los cambios de dirección.

Las balizas son fluorescentes y se iluminan en el haz luminoso de los proyectores de cruce.

Varias cortinas pueden ser colocadas en el recorrido teniendo que ser atravesadas.

Un juego de espejos se dispone también en el recorrido, de tal manera que el concursante en la pista se cruza él mismo, y en donde si los faros van mal reglados se deslumbra uno así mismo, como se deslumbra a los demás usuarios de la carretera.

La línea de llegada se establece en un lugar muy próximo a la de Salida y estará visiblemente señalada.

La llegada se toma a coche parado y a caballo sobre la línea de "LLEGADA", el concursante si su posición no es correcta, deberá maniobrar para colocar bien su coche.

Artº 6º.- Los concursantes serán llamados a la línea de salida a través de un altavoz; establecido el orden de salida previamente para cada grupo, los concursantes deberán acudir a dicha llamada inmediatamente y en caso de no hacerlo así, después de la tercera llamada serán eliminados de la competición.

Artº 7º.- Antes del comienzo de la prueba, el alumbrado de los coches participantes, será verificado en el REGLOSCOPE "CIBIE", pero ningún reglaje será efectuado. Tomadas las debidas anotaciones, el resultado del reglaje será anotado y comunicado al concursante si así lo solicita tan solo una vez que haya terminado la prueba.

Artº 8º.- PENALIZACIONES

Proyectores que deslumbran; por proyector	100 puntos
Proyectores demarcado inclinados hacia abajo	100 "
Por cada baliza volcada	100 "
Por cada catafote volcado	200 "
Contacto con todo material situado en la pista y que no sean los objetos enumerados mas arriba; por cada falta...	300 "
Circular a pie por la pista; primera infracción	100 "
" " " " ; segunda "	Descalificado
Error en el recorrido	Eliminación

Artº 9º.- CLASIFICACION

A cada concursante se le aplica en el tiempo de su recorrido un punto por cada quinto de segundo, a estos puntos se añade los de penalización.

La clasificación general se obtiene por suma de puntos. El vencedor será el que tenga menos puntos.

Si la Organización lo cree oportuno podrá establecer una clasificación por Grupos, pero a condición de que haya por lo menos cinco coches en ca

da grupo. Se establecerá también una clasificación de señoras si por lo menos tres de estas toman parte en la prueba. El primer concursante masculino será calificado para tomar la salida en la FINAL NACIONAL en el caso de que esta se celebre, debiendo entonces tomar parte en dicha prueba con un coche de la misma marca y del mismo tipo que el utilizado en esta prueba que se organiza en San Sebastian.

Cuando el concursante seleccionado no pueda tomar parte en la FINAL será sustituido por el clasificado inmediatamente despues.

La primera señora calificada tomará parte en la FINAL en las mismas condiciones.

La FINAL INTERNACIONAL tendrá lugar al mismo tiempo que la FINAL NACIONAL FRANCESA.

Los finalistas recibirán para que puedan trasladarse al lugar donde se celebre esta prueba una indemnización por desplazamiento que les sea ofrecida por los PROYECTORES CIBIE.

Artº 10º.- PREMIOS

Dos premios serán atribuidos por Cibié a los dos primeros clasificados así como otro para señoras si es que hay lugar a ello. Además de estos premios, los organizadores podrán ofrecer alguno o algunos más.

Artº 11º.- Los derechos de inscripción se fijan en Cien pesetas.

Artº 12º.- RECLAMACIONES

Tan solo durante 15 minutos despues de finalizada la prueba serán admitidas las reclamaciones. La Comisión Organizadora previa consulta al delegado de la Casa Cibié, dará a conocer su decisión antes de la distribución de premios. Su decisión será inapelable.

Artº 13º.- La Organización podrá rechazar la inscripción de un concursante sin estar obligada a explicar los motivos en que basa su decisión.

Artº 14º.- La Organización de acuerdo con la Casa Cibié podrá aportar a este Reglamento todas las modificaciones que juzgue convenientes a la buena marcha de la prueba.

Artº 15º.- SEGUROS

Las responsabilidades civiles y penales de cualquier clase que sean, serán a cargo exclusivamente de los concursantes y participantes en la prueba. Al firmar la hoja de inscripción declaran expresamente conocer las condiciones de la prueba, con sus dificultades y sus peligros. Aceptan todos los riesgos personales de cualquier naturaleza que sean y muy especialmente los que se deriven de accidentes de circulación, accidentes materiales o de otra clase. Los participantes renuncian por anticipado y por el solo hecho de tomar parte en la prueba a ejercer cualquier reclamación contra los organizadores.

En todo caso la Organización estudiará si procede establecer con la Mutualidad Oficial del Real Automovil Club de Guipuzcoa, un seguro que cubra el riesgo de Responsabilidad Civil de los participantes en la cantidad que a su debido tiempo se dará a conocer.

Artº 16º.- Los resultados de la clasificación de la prueba no podrán servir en ningún caso para que alrededor de ellos se haga publicidad de marcas

Artº 17º.- El Torneo Internacional de Gymkhanas Nocturnas Cibié comprende las naciones siguientes: Belgica, España, Francia, Holanda, Luxemburgo, Mónaco y Suiza. La Final Internacional se organiza generalmente a fines de Junio en el autódromo de Montlhéry, cerca de Paris; pero puede ser organizado en cualquier otra fecha o lugar. La fecha de esa FINAL se participa a las organizaciones locales y a los concursantes calificados con la suficiente antelación.

Artº 18º.- Las inscripciones para la FINAL INTERNACIONAL son gratuitas.

CIBIE

PROJECTEURS

ANTI-BROUILLARD

REGULATEUR DE TENSION

REGLOSCOPE

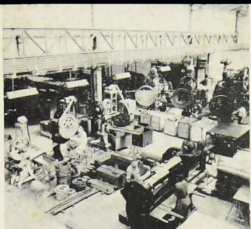

a - Mise en forme

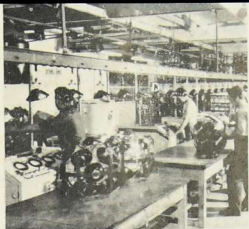

b - Aluminage sous vide



c - Polissage des miroirs

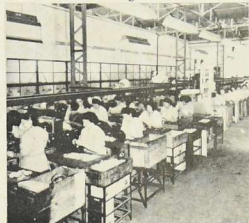

d - Montage

PROJECTEURS CIBIÉ

UNE USINE MODERNE
AU SERVICE DE L'AUTOMOBILE

7.000 M² COUVERTS
4 KVA

140.000 PROJECTEURS PAR MOIS
(60.000 en 1950)

(plus de la moitié des constructeurs français)

PROJECTEURS
CIBIÉ

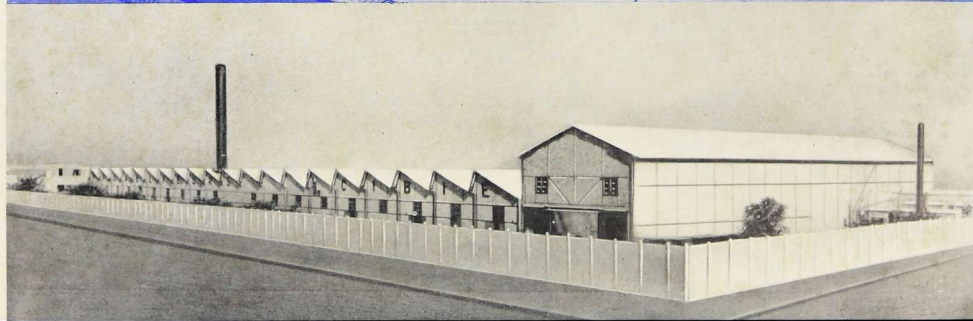
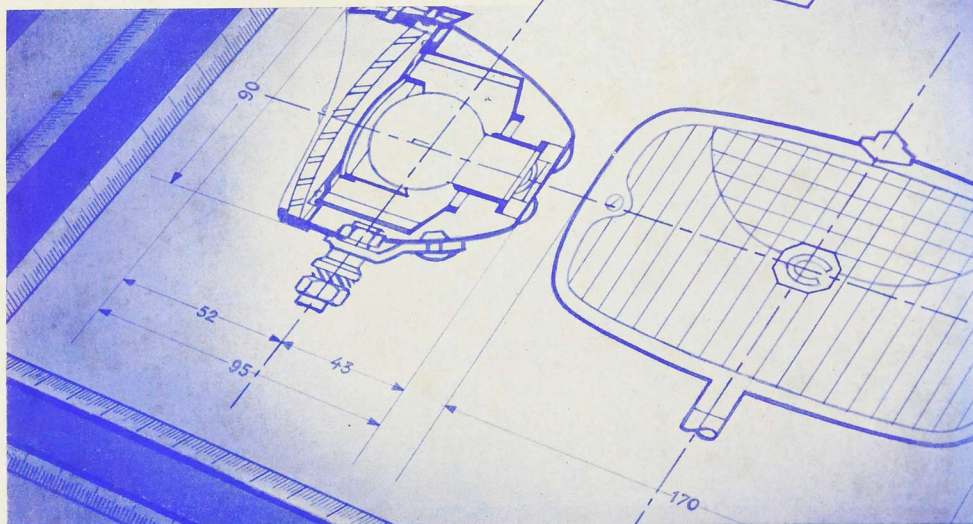

TARIF

A
B
C
D

- Feuilles chamois - Tarif général et conditions de vente.
- Feuilles bouton d'or - Affectation des appareils sur véhicules français.
- Feuilles bleues - Affectation des appareils sur véhicules étrangers.
- Feuilles roses ou bleues - Affectation des appareils sur vélomoteurs - scooters - motos.
- Feuilles vertes - Références des pièces détachées de projecteurs classés par N° d'homologation.

- ① ● Projecteurs **à encastrer, Ø 200** mm.
- ② ● Projecteurs **à encastrer, Ø 162** mm.
- ③ ● Projecteurs **aérodynamiques, Ø 200 et 220** mm.
- ④ ● Projecteurs **aérodynamiques, Ø 180** mm. pour autos et motos.
- ⑤ ● Projecteurs **aérodynamiques, Ø 152** mm. pour autos et motos.
- ⑥ ● Projecteurs **Ø 130** mm. pour autos - tracteurs - vélomoteurs - scooters.
- ⑦ ● **Portes montées** pour scooters et motos. Adaptation pour véhicules étrangers
- ⑧ ● **Optiques** pour véhicules américains, anglais et russes. *(Voir aussi page 8)*
- ⑨ ● Projecteurs **utilitaires** à cuvelages paraboliques.
- ⑩ ● Projecteurs de **travail orientables**—Projecteur **130** mm. **à glace rouge**.
- ⑪ ● **Anti-brouillard rectangulaires**.
- ⑫ ● **Anti-brouillard ronds, type 95**, pour motos, scooters et petites voitures
- ⑬ ● **Anti-brouillard** et *longue portée*, **types 130 et 135**.
- ⑭ ● **Anti-brouillard** et *longue portée*, **type 160**.
- ⑮ ● Projecteurs de **recul, lanternes, feux avant**.
- ⑯ ● **Régulateurs de tension**, Conjoncteurs - Disjoncteurs de série et spéciaux.
- ⑰ ● **Supports** divers de projecteurs (anti-brouillard, projecteurs de travail, etc...)
- ⑱ ● **Lampes, Connecteurs**.
- ⑲ ● **RÉTRONOX** - Rétroviseur éliminant l'éblouissement de nuit.
- ⑳ ● **RÉGLOSCOPE** - Appareil mobile de réglage des projecteurs.

AVIS IMPORTANT. — Si vous possédez un **RÉGLOSCOPE CIBIÉ**, assurez-vous que vous figurez bien sur les listes que les Projecteurs CIBIÉ diffusent parmi les possesseurs de voitures.

Pour cela, écrivez aux

Projecteurs CIBIÉ, 17, Rue Valentine, BOBIGNY (Seine)

- en indiquant :
- votre raison sociale
- votre adresse exacte
- votre activité : station-service - électricien - concessionnaire ou agent de...
- le n° du **RÉGLOSCOPE** que vous possédez ou à défaut l'année d'achat.

MERCI.



**PRIX DE VENTE
MAXIMA**
 au 27 Mai 1958
 Arrêté 23.853 du 12-5-58.

Conditions de Vente

PRIX :

La marchandise est facturée au tarif en vigueur le jour de l'expé.
 dition Les prix s'entendent T.V.A. ou T.P.S. incluse.

CONDITIONNEMENT :

Une colonne spéciale du présent tarif indique le nombre de pièces de même référence groupées dans un même carton. Ces pièces ne pourront être fournies qu'en quantité égale ou multiple du nombre indiqué.

EMBALLAGE :

(Conditions valables uniquement pour la métropole.)

Les emballages d'expédition sont facturés.

— Les cartons ne sont pas repris.

— Les caisses sont reprises à 75 % de leur valeur.

Pour toute expédition comprenant au moins 15 projecteurs ou 25 régulateurs neufs, et dont le montant net, frais d'expédition exclus, dépasse 65.000 francs, les caisses sont reprises à 100 % et les cartons d'expédition ne sont pas facturés. Les frais de retour des caisses sont à la charge du client.

Le « REGLOSCOPE » est expédié en emballage carton perdu, facturé 1.100 francs.

EXPEDITION :

(Conditions valables uniquement pour la métropole)

En port dû. Seules les commandes comprenant au moins 15 projecteurs ou 25 régulateurs neufs, et dont le montant, frais d'expédition exclus, dépasse 65.000 francs seront expédiées en port payé.

RISQUES :

Les marchandises sont transportées aux risques et périls du destinataire.

PAIEMENT :

30 jours fin de mois NET.

RETOUR :

Aucun retour de marchandises ne peut être accepté sans notre accord préalable. En cas d'acceptation du retour, les marchandises doivent nous parvenir franco de tout frais. Le taux de remboursement ne pourra être fixé qu'après examen de la marchandise retournée.

ECHANGES-REPARATIONS et REALUMINAGE des MIROIRS :

Depuis le 1^{er} avril 1957, ces opérations sont supprimées, à l'exception des échanges-réparations des régulateurs CIBIE qui subsistent.

REGULATEURS

TYPE OU MODELE	PRIX	Page
Régulateurs		
Appareils neufs :		
A-C-F-H-K-P	3.700	16
BL	4.960	16
40 RC 15 - 50 SC 18	19.800	16
Echanges - réparations		
A-C-F-H-K-P	2.190	16
BL	3.190	16
Conjoncteurs		
150 amp.		
150 R.S.T.	Voir ci-dessous	
6T80, 12T80, 24T80	22.550	16

RETROVISEURS

REFERENCE	PRIX	Page
9001 Ivoire	1.500	19
9002 Gris	1.500	19
9050 à 9054 Support	390	19
9055 Support	180	19
9056 à 9058 Support	390	19

REGLOSCOPE

REFERENCE	PRIX	Page
10.000	72.600	20
10.010	83.100	20
10.011	2.750	pièces 20
10.100	75.625	20
10.101	86.075	20
10.200	78.650	20
10.201	89.100	20
10.300	89.100	20
10.400 (sur rail)	sur devis	—
Carnet de 30 bulletins de réglage	275	20

PROJECTEURS - LANTERNES PIECES DETACHEES

Depuis le 1^{er} avril 1957, les blocs optiques collés ou sertis sont livrés sans porte-lampes.

Les portes montées sont toujours avec porte-lampes.

Référence	Cand.	Prix	Page	Référence	Cand.	Prix	Page	Référence	Cand.	Prix	Page	Référence	Cand.	Prix	Page	Référence	Cand.	Prix	Page
0.21	1	3.610	14	12.30	3.620	11		20.13	10	170	18	21.65	10	460	18	23.81		540	9
0.51	1	3.610	14	13.70	3.110	13		20.14	10	170	18	21.66	10	460	18	23.82		970	3/9
102 B	voir	76-21-01		13.71	3.260	14		20.15	10	170	18	21.67	10	460	18	23.86		1.600	9
111 A		3.660	—	13.80	3.110	—		20.50		80	14	21.68	10	460	18	23.91		560	9
111 B	voir	51-11-03		13.81	3.260	14		20.75	voir	10-71-03		21.69	10	60	18	23.92		1.250	9
112 F		5.720	1	14.30	voir	33-81-11		20.78	1	60	15	21.70	10	60	18	24.38 B	voir	5-73-14	
141		4.180	—	17.50	voir	20-41-01		21.50	10	300	18	21.73	10	115	18	24.39 B		1.280	9
311 A		4.210	2	17.58	supprimé			21.51	10	300	18	21.74	10	170	18	24.40 B		1.560	9
311 B	voir	51-15-03		17.82 B	2.920	9		21.52	10	300	18	22.62	1	190	15	24.41		1.870	9
312 F		6.300	1	17.82 S	2.670	9		21.53	10	300	18	22.93	10	245	18	24.43		830	9
312 G	voir	71-15-05		17.83 B	3.290	9		21.59	10	40 3/8 10		22.94	10	245	18	24.44		1.630	9
312 OPG		6.300	1	17.83 S	3.050	9		21.60	10	60	18	22.95	1	1.930	—	24.69		670	9
321		4.520	—	17.98	940	15		21.61	10	60	18	23.71		520	9	24.70		860	9
341		4.730	2	20.07	supprimé			21.62	10	60	—	23.72		870 18810		24.71		1.100	9
351		4.520	—	20.10	10	140	19	21.63	10	60	—	23.73		40	9	24.93		1.240	15
502 B	voir	76-23-01		20.11	10	140	18	21.64	10	115	18	23.76		1.290	9	24.94		40	15

Les pièces dont la référence est en italique sont de fabrication ancienne et nous ne pouvons en garantir la fourniture.

Notice 459

10 Mai 58

PROJECTEURS CIBIE
 SOCIÉTÉ ANONYME AU CAPITAL DE 115.000.000 FRANCS
 Siège Social : 17, RUE VALENTINE - BOIGNY (Seine)
 TÉLÉPHONE : VILLETTE 29-00 +
 R. C. SEINE 56 B 0.262

Imprimé en France

Référence	Cond.	Prix	Page	Référence	Cond.	Prix	Page	Référence	Cond.	Prix	Page	Référence	Cond.	Prix	Page	Référence	Cond.	Prix	Page
12-83-01		4.460	11	33-81-17		2.260	6	36-70-05		1.580	8	49-84-06		3.290	5	PROJ. Ø 200 mm			
12-83-03		4.490	11	33-81-22		2.500	10	38-03-01		4.250	13	49-86-02		3.520	—	71-10-01		5.390	—
12-83-05		4.460	—					38-03-02	voir 38-03-04						71-10-19		5.310	—	
12-83-06		4.570	11	33-85-01	voir 33-85-16		6	38-03-04		3.850	13	49-87-01	voir 49-87-02			71-11-04	voir	71-11-07	
12-85-01		3.330	11	33-85-16		3.420	10	38-03-05		3.850	13	49-87-02	voir 49-84-02			71-11-07	voir	71-11-07	5.720
12-85-03		3.490	11	33-85-22		2.700	—	38-03-07	1	3.850	—	49-87-06	voir 49-84-06						
12-85-05		3.330	—					38-03-08	1	3.850	—	PROJ. Ø 162 mm				71-15-01		7.100	1
12-85-06		3.570	11	33-86-17		2.460	—	38-33-01		4.250	13	51-11-03		3.360	—	71-15-02		6.300	1
PROJ. Ø 95 mm				33-87-11		2.230	—	38-33-02		4.250	13					71-15-03		6.080	1
18-03-01		1.310	15	33-87-19		3.300	—	38-35-01		3.420	13	51-14-01		5.080	2	71-15-04	voir	71-15-07	
18-33-01		2.140	12	33-87-20		2.230	6	38-35-02		3.420	13	51-15-01		4.400	2	71-15-05		6.380	1
LANTERNES AR et AV				33-87-21		2.230	6	38-83-01		4.190	13	51-15-02	1	4.400	2	71-15-06		6.300	1
20-41-01		1.870	15	33-87-22		2.500	10	38-83-02		4.190	13	51-15-03		4.200	2	71-15-07		6.300	1
20-41-03		1.080	15	33-88-02	voir 33-88-12		6	38-85-01		3.310	13	51-15-04		4.730	2	71-15-08		7.100	1
20-42-04	voir 20-42-05			33-88-12	voir 33-88-13		6	38-85-02		3.310	13	51-15-05		5.390	2	71-15-09		7.150	—
20-42-05	730	15		33-88-13		3.000	6	39-36-01	voir 39-36-02		6	51-15-06		4.730	2	71-15-10		8.340	1
20-42-06	750	15				3.000	6	39-36-02		3.410	6	51-15-07		5.390	2	71-15-11		7.100	1
33-03-02		4.220	—	36-23-02	voir 36-23-31			39-53-01	voir 39-53-07		—	51-15-08		4.200	2	71-15-12		6.300	1
33-05-02		3.390	10	36-23-03	voir 36-23-15			39-53-02	voir 39-53-13		—	51-25-01		4.200	2	71-15-13		6.300	1
33-35-03		2.430	6	36-23-04	voir 36-23-20			39-53-03		1.410	—	51-25-02		3.650	2	71-15-14		6.800	—
33-65-01	voir 33-65-07			36-23-05	voir 36-23-27			39-55-02	voir 39-55-07		—	51-25-03		4.200	2	71-15-15	supprimé	6.220	1
33-65-02	voir 33-65-08			36-23-06	voir 36-23-23			39-55-03	voir 39-55-09		—	51-25-04		4.270	2	71-15-16		6.360	1
33-65-03	voir 33-65-09			36-23-07	voir 36-23-16			39-55-04	voir 39-55-13		—	51-25-05		4.200	2	71-15-17		6.220	1
33-65-06		4.730	10	36-23-08	voir 36-23-24			39-55-05	voir 39-55-08		6	51-25-06		3.650	2	71-15-18		6.360	1
33-65-07		4.970	10	36-23-09	voir 36-23-22			39-55-06	voir 39-55-13		6	51-25-07		3.650	2	71-15-19		6.220	1
33-65-08		4.730	10	36-23-10		3.720	13	39-55-07		3.280	6	51-25-08		3.650	2	71-15-20		5.460	1
33-65-09		4.970	10	36-23-11		3.720	13	39-55-08		3.280	6	51-25-09		3.650	2	71-15-25		6.800	—
33-67-01	voir 33-67-07			36-23-12		2.550	—	39-55-09		3.470	6	51-35-01		6.490	2	71-17-09		6.550	1
33-67-02	voir 33-67-08			36-23-13		2.350	6/7	39-55-10		2.920	6	56-03-01		3.230	7	71-25-01		8.340	—
33-67-03	voir 33-67-09			36-23-14		2.350	6/7	39-55-11		2.920	6	56-03-02		3.670	7	71-25-02		6.300	—
33-67-06		4.420	10	36-23-15		2.350	6/7	39-55-12	voir 39-56-10		6	56-70-01		2.110	7	71-25-04		6.300	—
33-67-07		4.660	10	36-23-16		2.360	6/7	39-55-13		2.920	6	56-70-02		2.110	7	76-15-01		3.480	1
33-67-08		4.420	10	36-23-17		2.620	6/7	PROJ. Ø 152 mm				56-73-03		3.230	7	76-15-02		3.650	1
33-67-09		4.680	10	36-23-18		2.350	6/7	46-72-01		2.550	7	56-73-04		3.230	7	76-15-03		3.480	1
33-67-14		10.510	10	36-23-19		2.350	6/7	46-72-02		2.550	7	Attention : ces optiques sont maintenant en « Code Européen » sans lampe ni connecteur		—		76-15-04		3.650	1
33-67-15		10.510	10	36-23-20		2.350	6/7	46-73-03		2.350	6/7	66-70-12	voir 66-70-18			76-21-01		2.810	1
33-81-06	voir 33-81-14			36-23-21		2.350	6/7	46-73-04		2.350	6/7	66-70-13	voir 66-70-19			76-23-01		3.430	1
33-81-07	voir 33-81-15			36-23-22		2.760	6/7	49-54-05		3.490	5	66-70-14	voir 66-70-17			77-67-01		7.020	10
33-81-11		2.080	6	36-23-23		3.400	13	49-54-06		3.850	5	66-70-15	voir 66-70-20			79-83-01	voir 79-83-03		
33-81-14		2.200	6	36-23-24		3.400	13	49-54-07		3.490	5	66-70-17	4	1.880	8	79-83-03	1	7.680	3
33-81-15		2.200	6	36-23-27		2.550	6/7	49-84-02		3.290	5	66-70-18	4	1.690	8	79-85-01	1	4.810	3
				36-23-28		2.350	6/7	49-84-03	voir 49-84-04		5	66-70-19	4	1.690	8	79-85-02	voir 79-85-03		
				36-23-29		2.350	—	49-84-04		3.910	5	66-70-20	4	1.880	8	79-85-03	1	5.850	3
				36-23-30		2.550	—	49-84-05		3.610	5					89-83-01	1	8.170	—
				36-23-31		2.490	—									89-85-01	1	5.830	—

Les pièces dont la référence est en italique sont de fabrication ancienne et nous ne pouvons en garantir la fourniture.

**ÉCHANGES-RÉPARATIONS
DES OPTIQUES COLLÉES OU SERTIES**

Supprimés à partir du 1^{er} Avril 1957

**REALUMINAGE DES MIROIRS
DE TOUTS DIAMÈTRES**

Supprimés à partir du 1^{er} Avril 1957





**ÉQUIPEMENT DES
VÉHICULES**
fabriqués en France
(Pour les régulateurs voir
page 16 recto et verso)

Attention : Les références en "ITALIQUES" correspondent à des projecteurs qui ne sont plus livrés.

VEHICULES FRANÇAIS			PROJECTEURS		ANTI-BROUILLARD		
Marque	Modèle	Vol- tage	Référence	Page	Référence	Page	Support (voir p. 17)
BERLIET	GLA - GLB - TLB	12	51-11-03	2	—	—	—
	GLC - TLC - GLR - TLR - GLM - TLM	12	312-F	1	—	—	—
	GBM - GBO - TBO - TLM 15 - PLH	24	<i>Routa 311A-Sede 341 B</i>	2	—	—	—
	GLC 4 x 4	12	<i>» 312F-» 49-81-02</i>	1	—	—	—
BERNARD	Tous modèles avant sept. 53	12	5785 S	—	3371	14	4662
	— depuis sept. 53	12	5784 B	9			
CHAUSSON	Tous cars à projecteurs encastrés	12	71-15-06	1	351	14	—
	2 CV, Tourisme et utilitaires avant juill. 54	6	6481 B	—	38-03-05	13	—
— — de juill. 54 à sep. 55	6	49-87-01	—				
CITROËN	11 CV, T.A., tous modèles, avant juin 55	6	49-87-02	5	38-83-01	13	4362
	— — — depuis juin 55	6	5962 B	—			
	15 CV, T.A., tous modèles	6	79-85-01	3	3371	14	4662
	ID 19	6	5983 B	3			
	DS 19	6	71-19-03	—	12-35-02	11	7-00-07
	— — — — —	6	71-15-03	1			
	Utilitaires H (850 kg) et HZ (1.200 kg), avant juillet 54	6	6481 B	—	38-83-01	13	4362
	Utilitaires H (850 kg) et HZ (1.200 kg), de juillet 54 à septembre 55	6	49-87-01	—	38-83-01	13	4362
	Utilitaires H (850 kg) et HZ (1.200 kg), depuis septembre 55	6	49-87-02	5	38-83-01	13	4362
	Camions 2 tonnes et 4 tonnes avant sept. 53	6et12	1782 B	9	3371	14	4662
Tous camions depuis septembre 53	12	51-15-03	2	3371	14	4662	
DELAHAYE	Voitures de tourisme	12	312 F	1	38-83-01	13	4394
	V.L.R. (400 kg)	12	33-61-11	6	38-83-01	13	4362
	Colonial (1.000 kg)	12	311 B	—	38-83-01	13	4362
FAR	163 et 163 HL (5 tonnes)	12	312 F	1	3371	14	4662
	3 roues, avant oct. 55	6	1782 B	9	12-83-01	13	4362
FLOIRAT	— depuis oct. 55	6	51-15-04	2	12-83-01	13	4362
	Tous modèles de cars	6/24	312 F	1	12-83-01	11	4362
FORD	Vedette - Vendôme - Comète - Monte-Carlo	12	71-15-05	1	12-83-01	11	4364 et 4366
	Camions 5 tonnes	12	312 F	1	3371	14	4662
HOTCHKISS	Grégoire - Anjou - Anthéor	12	312 F	1	170	—	—
	PL 25 (2,5 tonnes)	12	5782 B	9	3371	14	4662
ISETTA (VELAM)	Avant nov. 1956 } projecteur gauche	12	33-88-02	—	3870	12	—
	— — — — — } projecteur droit	12	33-88-03				
	Depuis nov. 1956 } projecteur gauche	12	33-88-12	6	3870	12	—
	— — — — — } projecteur droit	12	33-88-13				
ISOBLOC	Tous modèles de cars	4x6	312 F	1	12-83-01	11	4362
	Modèles avant juin 55	12	5982 B	—	3371	14	—
LABOURIER	— depuis juin 55	12	79-85-01	3	3371	14	—
	Camions à projecteurs extérieurs	12	5782 B	9	3371	14	—
LAFFLY	— — — encastrés	12	311 B	2	3371	14	—
	Tous camions à projecteurs extérieurs	12	1782 B	9	3371	14	—
LATIL	— — — encastrés	12	51-15-03	2	3371	14	—
	Corsaïre - Pirate avant nov. 56	12	311 B	—	351	14	—
MARATHON	Corsaïre - Pirate depuis nov. 56	12	51-15-06	2	351	14	—
	Voiturette	6	51-15-04	2	3870	—	—
PANHARD	Dyna X83 - X84	12	311 B	—	38-83-01	13	4368
	— Junior	12	51-14-01	2	38-83-01	13	4368
	— 6 places 1954	12	51-14-01	2	38-03-05	11	—
	— 6 places depuis 1955	12	51-15-05	2			
	Camionnettes 500 kg	12	311 B	—	38-83-01	13	4368
Camions 7 tonnes	4x6	51-15-03	2	3371	14	—	

Notice 477
8 Juillet 1958

PROJECTEURS CIBIE
SOCIÉTÉ ANONYME AU CAPITAL DE 115.800.000 FRANCS
Siège Social : 17, RUE VALENTINE - BOBIGNY (Seine)
TÉLÉPHONE : VILLETTE 29-00 +
R. C. SEINE 04 B 9.265

Imprimé en France

VEHICULES FRANÇAIS			PROJECTEURS		ANTI-BROUILLARD		
Marque	Modèle	Vol- tage	Référence	Page	Référence	Page	Support (voir p. 17)
PEUGEOT	203, tous modèles avant 53	12	71-15-04	1	12-83-01	11	4367
	203, — depuis 53	12	71-15-07	1	12-83-01	11	4367
	203, — 1958	12	71-15-19	1	12-83-01	11	4367
	403, — 1956	12	71-15-07	1	12-83-01	11	7-00-07
	403, — 1957	12	71-15-07	1	38-03-04	13	—
	403, — 1958	12	71-15-19	1	38-03-04	13	—
	Camionnettes anciens modèles	12	1782 S	9	38-83-01	13	4362
	203 U - 500 kg - D3 A (1,4 tonne)	2x6 et 12	312 F	1	38-83-01	13	4367 et 4362
	D4 A (1,4 tonne) avant oct. 1957	12	71-11-07	—	3371	14	4662
	— depuis oct. 1957	12	71-11-19	1	—	—	—
RENAULT	4 CV, tous modèles avant mars 1955	6	311 B	—	3370	13	4362 - 4366
	4 CV, — depuis mars 1955	6	51-15-03	2	38-83-01	13	4362
	Dauphine, avant sept. 1956	6	51-25-01	2	12-83-01	11	7-00-06
	— depuis sept. 1956	6	51-25-01	2	12-83-01	11	7-00-05
	Juvaquatre, avant mai 1956	6	102 B	—	38-83-01	13	4362
	— depuis mai 1956 (Dauphinoise)	6	76-21-01	1	38-83-01	13	4362
	Dauphinoise depuis novembre 1957	6	51-15-03	2	38-83-01	13	4362
	Corolare, tous modèles	6	312 F	1	38-83-01	13	4362
	Frégate, tous modèles avant sept. 55	6	312 F	1	3370	13	4362 et 4394
	— depuis sept. 55	6	71-15-06	1	12-83-01	11	4362 et 4394
ROSENGART	Camions de 1 tonne à 2,5 tonnes av. mars 55	6	311 B	—	3370	13	4262
	— — — dep. mars 56	6	51-15-03	2	38-83-01	13	4262
	Camions 5-7-12 tonnes. Cars	24	route 311 A code 341	2 2	3371	14	—
	Sagaie	6	311 B	—	38-83-01	13	4394
ROVIN	D4 avant mars 55	6	311 B	—	3820	12	—
	D4 depuis mars 55	6	51-15-03	2	3820	12	—
SALMSON	G85 avant mars 55	12	312 G	—	12-85-02	—	—
	G85 depuis mars 55	12	71-15-05	1	12-85-02	—	—
SAURER	Camions 7,5 - 10 - 19 tonnes	12	5784 S	—	3371	14	—
	Tracteur armée	12	711 B	—	3371	14	4662
SHERPA	Camionnette	12	51-15-03	2	—	—	—
SIMCA	Aronde Tourisme et Commercial	12	12 F	—	12-83-01	11	4387
	Sport	12	312 G	—	12-83-01	11	4362
	Versailles - Trianon - Régence	12	71-15-01	1	—	—	—
	Beaulieu - Chambord - Marly	12	71-10-19	1	—	—	—
	Cargo	12	312 F	1	—	—	—
S.A.V.I.E.M. (SOMUA)	JL17 NC - JL17 LOC - JL17 CT	24	route 312 F code 341	1 2	3371	14	4662
	JL17 VA (15 tonnes)	24	312 F	1	ou	14	
	M.T.P. et M.T.P.V. (10 et 15 tonnes)	24	route 312 F code 5981 C	1	12-83-01	14	—
SOVEL	Camions électriques 1,5 à 8 tonnes	—	1782 SE	—	38-83-01	13	4262
TALBOT	Tous modèles à projecteurs encastrés av. oct. 55	12	312 F	1	170	—	—
	— — — dep. oct. 55	12	71-15-06	1	12-83-01	11	4394
UNIC	Camions à projecteurs extérieurs	12	5982 B	—	3371	14	—
	Camions et cars à projecteurs encastrés av. oct. 56	12	312 F	—	ou	14	—
	— — — dep. oct. 56	24	route 311 A code 341	2 2	12-83-01	14	4662
VELAM	Voir ISETTA.	12	—	—	—	—	—
VERNEY	Cars, avant oct. 57	12	312 F	1	38-83-01	13	4262
	Cars, depuis oct. 57	24	route 311 A	2	12-83-01	—	—
		24	code 341	2	—	—	—
VETRA	Camions	12	1782 S	9	38-83-01	13	4262
WILLEME	Camions à projecteurs encastrés	12	312 F	1	3371	14	4662





PROJECTEURS "ROUTE ET CODE"
(Faisceau symétrique)

LISTE DES PIÈCES
DÉTACHÉES
D'APRÈS LE NUMÉRO
D'HOMOLOGATION
DU PROJECTEUR

Numéros d'homolo- gation AB.T.P.	PROJECTEURS COMPLETS		PIECES DETACHEES PRINCIPALES									
	Désignation	Indications pour remplacement du projecteur	PORTES ou ENJOLIVEURS		GLACES	MIROIRS	OPTIQUES COLLEES ou SERTIES (sans porte- lampe)	PORTE- LAMPES				
			Chromés	Noirs								
87	200 mm parabolique glace plate - sans strie	à remplacer par AB.T.P. 286 (même type)	2438 S	2469	à remplacer par 2371 AB.T.P. 286	2372 (trou 52 mm)	—	2586 S				
88	220 mm parabolique glace plate - sans strie	à remplacer par AB.T.P. 287 (même type)	2439 S	2470	à remplacer par 2381 AB.T.P. 287	2382	—	2587 S				
146	240 mm parabolique glace plate - sans strie	à remplacer par AB.T.P. 363 (même type)	2440 S	2471	à remplacer par 2391 AB.T.P. 260	2392	—	2588 S				
260	240 mm parabolique glace plate striée											
285	260 mm parabolique glace plate striée	à remplacer par AB.T.P. 363 (Ø différent)	2441 S	2740	2443	2444	—	2589 S				
286	200 mm parabolique glace plate striée	Voir page 9	2438 S	2469	2371	2372 (trou 52 mm)	—	2586 S				
287	220 mm parabolique glace plate striée		2439 S	2470	2381	2382	—	2587 S				
301	280 mm parabolique glace plate striée	à remplacer par AB.T.P. 363 (Ø différent)	ne sont plus livrés		2565	ne sont plus livrés	—	2568 S				
348	220 mm aérodynamique glace bombée TRIZONE	voir page 3	2536 B	—	2723	2382	—	2587 B				
	220 mm parabolique glace bombée TRIZONE	voir page 9	2439 B	4182								
349 X	200 mm à encastrer sans porte (avant 1948)	à remplacer par AB.T.P. 449 ou	4243	4234	4253	2919	—	2586 B				
349 Y	200 mm à encastrer avec porte (avant 1948)	 105 (même type)	enjolvieur 4243 porte 4242	enjolvieur 4234 porte 4223	4226							
349 Z	200 mm aérodynamique (série 900)	à remplacer par AB.T.P. 500 (même type)	2535 B	—	2713	2372 (trou 52 mm)	—	2586 B (trou 52 mm)				
	Attention A l'origi- ne, le n° AB.T.P. 349 n'était pas suivi des indices X, Y, Z.	à remplacer par AB.T.P. 500 (série aérodynamique ou série parabolique)							peut être remplacée par 1-70-01 AB.T.P. 500			
	200 mm semi-aérodyna- mique (série 480 B)	à remplacer par AB.T.P. 500 (même type)							5-73-14	5-71-14	3-70-01 (trou 42 mm)	4486 B (trou 42 mm)
	200 mm parabolique (série 780 B)	à remplacer par AB.T.P. 500 (même type)							2932	4211		
	200 mm spécial Juvaquatre Renault	à remplacer par AB.T.P. 500 (même type)										

PROJECTEURS "ROUTE ET CODE" (Suite)
(Faisceau symétrique)

Numéros d'homologation AB.T.P.	PROJECTEURS COMPLETS		PIECES DETACHEES PRINCIPALES					
	Désignation	Indications pour remplacement du projecteur	PORTES ou ENJOLIVEURS		GLACES	MIROIRS	OPTIQUES COLLEES ou SERTIES (sans porte-lampe)	PORTE-LAMPES
			Chromés	Noirs				
363	240 mm parabolique glace bombée TRIZONE	voir page 9	2440 B	ne sont plus livrés	2733	2392	—	2588 B
392	Optique 180 mm pour voitures américaines	à remplacer par <div style="display: flex; align-items: center; justify-content: center;"> <div style="border: 1px solid black; border-radius: 50%; padding: 2px; margin-right: 5px;">E2</div> 102 ou <div style="border: 1px solid black; border-radius: 50%; padding: 2px; margin-right: 5px;">E2</div> 115 (même type) </div>	—	—	4258 très bomb. 4258 peu bomb.	4038 (trou 52 mm)	à remplacer par <div style="display: flex; align-items: center; justify-content: center;"> <div style="border: 1px solid black; border-radius: 50%; padding: 2px; margin-right: 5px;">E2</div> 102 ou <div style="border: 1px solid black; border-radius: 50%; padding: 2px; margin-right: 5px;">E2</div> 115 </div>	4259 (trou 52 mm)
	180 mm aérodynamique pour autos ou motos	à remplacer par AB.T.P. 502 (∅ 152 mm) ou AB.T.P. 500 (∅ 200 mm)	—	—	4037	4349 (trou 42 mm)	—	9-00-20 (trou 42 mm) (voir aussi verso page 8)
394	200 mm à encastrer modèle Chenard et Walker	n'est plus livré	ne sont plus livrés			2382	—	2587 B
402	200 mm à cuvelage très plat dit « boule »	à remplacer si possible par AB.T.P. 500 (série parabolique)	—	—	2918	2919	—	2586 B
409	130 mm - projecteur et porte montée	à remplacer par AB.T.P. 494 X (même type)	voir portes pour AB.T.P. 494 X verso page 6 et recto page 7		à remplacer par 4457 AB.T.P. 494 X	d'origine 44.48 qui n'est plus livré à remplacer par 3-30-04 Attention voir porte-lampes	—	en général 4456 si projection défectueuse essayer 9-00-20
415	152 mm aérodynamique contact au fond	à remplacer par AB.T.P. 502 (même type)	—	—	aucune pièce n'est plus livrée pour l'AB.T.P. 415 Transformation: 1° enlever la plaque support de contacts au fond du cuvelage; 2° monter optique 4162 ∅ 42 avec porte lampe 4476			
415 X	152 mm aérodynamique porte-lampe normal		—	—	4329	4248 (trou 52 mm) 4304 (trou 42 mm)	4162 ∅ 52 (trou 52mm) 4162 ∅ 42 (trou 42mm)	2586 B (trou 52 mm) 4476 (trou 42 mm)
415 Y	152 mm à encastrer sans porte (avant 1948)	à remplacer par AB.T.P. 502 ou <div style="display: flex; align-items: center; justify-content: center;"> <div style="border: 1px solid black; border-radius: 50%; padding: 2px; margin-right: 5px;">E2</div> 117 (162 mm à encastrer) </div>	4260	4220	4247	4248	—	2586 B
415 Z	152 mm à encastrer avec porte (avant 1948)		enjoliveur 4260 porte: n'est plus livrée	enjoliveur 4220 porte: n'est plus livrée	ne sont plus livrés	—	—	—
421	162 mm à encastrer glace bombée TRIZONE	à encastrer	4274	4273	—	—	à remplacer par 4-50-03 (AB.T.P. 502)	4476
	180 mm aérodynamique à bloc optique serti.	à remplacer par AB.T.P. 502 (∅ 152 mm) ou AB.T.P. 500 (∅ 200 mm)	4474	—	—	—	à remplacer par 4477 AB.T.P. 502	
	152 mm aérodynamique à bloc optique serti	à remplacer par AB.T.P. 502 (même type)	Jonc 4414	—	—	—	avec compteur 4533 sans compteur 4433	avec compteur 4486 sans compteur 4476
B.T.P. 423	162 mm à encastrer Code 24 volts	voir page 2	4274	4273	—	—	4284	4294
	152 mm sur rotule Code 24 volts	voir page 5	Jonc 5-44-02	—	—	—	4-44-10	

PROJECTEURS "ROUTE ET CODE" (Suite)
(Faisceau symétrique)

Numéros d'homolo- gation AB.T.P.	PROJECTEURS COMPLETS		PIECES DETACHEES PRINCIPALES					
	Désignation	Indications pour remplacement du projecteur	PORTES ou ENJOLIVEURS		GLACES	MIROIRS	OPTIQUES COLLEES ou SERTIES (sans porte- lampe)	PORTE- LAMPES
			Chromés	Noirs				
431	200 mm à encastrer glace bombée TRIZONE	à remplacer par AB.T.P. 449 ou (E2) 105	voir verso page 1	4314	—	—	à remplacer par 4399 (AB.T.P. 449)	lampe 3 ergots 4486 lampe 2 ergots 9-00-27
	220 mm aérodynamique glace bombée TRIZONE	(même type)	5-83-01	—	—	—	à remplacer par 4519 (AB.T.P. 449)	
	200 mm aérodynamique glace bombée TRIZONE	à remplacer par AB.T.P. 500 (même type)	5-73-08	—	—	—		
	Transformation pour voi- tures étrangères	à remplacer par AB.T.P. 449 (même type)	voir verso page 7	—	—	—	—	
440	200 mm à encastrer, glace semi-bombée Saphir 500	à remplacer par (E2) 105 (même type)	voir verso page 1	—	—	—	Standard 4599 Peugeot 4-70-05	—
441	200 mm à encastrer glace à demi aluminée (Simca Sport)	à remplacer par AB.T.P. 449 (∅ 200 mm à encastrer)	4415	—	—	—	à remplacer par 4399 (AB.T.P. 449)	—
442	162 mm à encastrer glace TRIZONE modifiée	à remplacer par AB.T.P. 502 ou (E2) 117 (même type)	voir verso page 2	4273	—	—	à remplacer par 4-50-03 (AB.T.P. 502)	lampe 3 ergots 4476
	180 mm aérodynamique à bloc optique serti	à remplacer par AB.T.P. 502 (∅ 152 mm) ou AB.T.P. 500 (∅ 200 mm)	4474	—	—	—	à remplacer par 4477 (AB.T.P. 502)	lampe 2 ergots 9-00-04
	152 mm aérodynamique à bloc optique serti	à remplacer par AB.T.P. 502 (mêmes types)	jonc 5-44-02	—	—	—	avec compteur 45.33 sans compteur 44.33	avec compteur 44.86 sans compteur 44.76
	Transformation pour voi- tures étrangères		voir verso page 7	—	—	—	à remplacer par 4477 (AB.T.P. 502)	lampe 3 ergots 4476
442 X	152 mm aérodynamique 2 CV à flamme basculante	—	—	—	1-40-01	3-40-01	4-40-01	lampe 2 ergots 9-00-04
442 Y	idem à flamme vissée	à remplacer par AB.T.P. 502 (∅ 152 mm à flamme bascul.)	—	—	4329	4248 (trou 52 mm) 4304 (trou 42 mm)	trou 52 mm 4162 ∅ 52 trou 42 mm 4162 ∅ 42	2586 B (trou 52 mm) 4476 (trou 42 mm)
449	200 mm à encastrer glace bombée Saphir 500	voir page 1 peut être remplacé par (E2) 105	voir verso page 1	4314	—	—	4399	lampe 3 ergots 4486 lampe 2 ergots 9-00-27
	220 mm aérodynamique bloc optique serti	voir page 3	5-83-01	—	—	—	—	
	200 mm aérodynamique à bloc optique serti	à remplacer par AB.T.P. 500 à glace démon- table	5-73-08	—	—	—	4519	
	Transformation pour voi- tures étrangères	voir verso page 7	voir verso page 7	—	—	—	—	
450	200 mm à encastrer modèle spécial	à remplacer par AB.T.P. 449 ou (E2) 105 (même type)	voir verso page 1	—	—	—	à remplacer par 4399 (AB.T.P. 449)	—

PROJECTEURS "ROUTE ET CODE" (Suite et fin)
(Faisceau symétrique)

Numéros d'homologation A.B.T.P.	PROJECTEURS COMPLETS		PIECES DETACHEES PRINCIPALES					
	Désignation	Indications pour remplacement du projecteur	PORTES ou ENJOLIVEURS		GLACES	MIROIRS	OPTIQUES COLLEES ou SERTIES (sans porte-lampe)	PORTE-LAMPES
			Chromés	Noirs				
451	Optique 180 mm pour voitures américaines (glace miroir collés)	à remplacer par ⊙ E2 102	—	—	4458	4438	à remplacer par ⊙ E2 102	voir verso page 8
451 X	idem - (glace-miroir maintenus par ressorts)	ou ⊙ E2 115 (même type)	—	—	4658	4638	ou ⊙ E2 115	
493	162 mm à encastrer modèle spécial	à remplacer par A.B.T.P. 502 ou ⊙ E2 117 (même type)	voir verso page 2	—	—	—	à remplacer par 4-50-03 A.B.T.P. 502)	lampe 3 ergots 4476 lampe 2 ergots 9-00-04
494	130 mm Spécial Terrot	voir recto et verso page 6 et recto page 7	voir verso page 6		1-30-08	3-30-04	—	Standard 9-00-20 isolé 9-00-55
494 X	130 mm, projecteur et porte-montée				4457			
500	200 mm aérodynamique glace Saphir 500	voir page 3	2535 B	—	1-70-01	3-70-01 (trou 42 mm)	—	4486 B (trou 42 mm) (exceptionnellement trou 52 mm 2586 B)
	200 mm parabolique glace Saphir 500	voir page 9	5-73-14	5-71-14		exceptionnellement (trou 52 mm) 2372		
	200 mm spécial Juvaquatre Renault	voir page 1	2932	4211				
502	162 mm à encastrer glace bombée, Saphir 500	voir page 2 peut être remplacé par ⊙ E2 117 (même type)	voir verso page 2	4273	—	—	Standard 4-50-03 Panhard 4-50-05	lampe 3 ergots 4476
	180 mm aérodynamique bloc optique serti	à remplacer par A.B.T.P. 502 (Ø 152 mm) ou A.B.T.P. 500 (Ø 200 mm)	4474	—	—	4477	4477	lampe 2 ergots 9-00-04
	152 mm aérodynamique bloc serti, flamme basculante	voir page 5	jonc chromé 5-43-02 jonc poli 5-44-02	—	—	—	Optique sans jonc 2 CV 4-40-07 Moto 4-40-08	2 CV 4476 Motos 4486
	Transformation pour voitures étrangères	voir page 7	voir page 7	—	—	—	4477	lampe 3 ergots 4476
521	162 mm à encastrer glace concave, Saphir 500	voir page 2 peut être remplacé par ⊙ E2 101 (même type)	voir verso page 2	4273	—	—	Standard 4-50-02 Panhard 4-50-08 Lloyd 4-50-11	lampe 2 ergots 9-00-04 Spécial Lloyd 9-00-37
	Transformation pour voitures étrangères	voir page 7	voir page 7	—	—	—	4-50-10	
522	200 mm à encastrer glace concave, Saphir 500	voir page 1 peut être remplacé par ⊙ E2 106 (même type)	voir verso page 1	—	—	—	Standard 4-70-04 ID/DS 19 4-70-12	lampe 3 ergots 4486 id., ID/DS 19 9-00-12
	Transformation pour voitures étrangères	voir page 7	voir verso page 7	—	—	—	4-70-15	lampe 2 ergots 9-00-27
530	200 mm à encastrer DS 19 et ID 19 Citroën	voir page 1 peut être remplacé par ⊙ E2 105 (Réf. 71-15-18)	5-73-03	—	—	—	4-70-02	9-00-12

PROJECTEURS "ROUTE ET CODE EUROPÉEN" (Suite et fin)
(Faisceau asymétrique)

Numéros d'homologation	PROJECTEURS COMPLETS		PIECES DETACHEES PRINCIPALES					Observations
	Désignation	Indications pour remplacement du projecteur	PORTES ou ENJOLIVEURS		GLACES	MIROIRS	OPTIQUES SERTIES	
			Chromés	Non chromés				
(E2) 115	Optique 180 mm pour voitures américaines glace concave	voir page 8	_____	_____	ergot d'orientation en bas 1-60-05	trou d'orientation en bas 3-60-02	Pour circulation à droite 66-70-19	_____
"Transformation euro-péenne" sur projecteur de 200 mm à encastrer CIBIE glace concave	voir page 1	cercles extérieurs 5-73-09 cercles intérieurs 5-7-15 enjolveurs voir verso page 1	ergot d'orientation sur Ø horiz. 1-60-04	trou d'orientation sur Ø horiz. 3-60-05	Pour les deux sens de circ. 66-70-20			
(E2) 117	162 mm à encastrer glace bombée	voir page 2	voir verso page 2	noirs 42-73	_____	_____	4-50-13	sur demande peuvent être livrés avec optiques prévues pour les deux sens de circulation
152 mm aérodynamique bloc sert, flamme basculante	voir page 5	jonc chromé 5-43-02 jonc poli 5-44-02	_____	_____	_____	4-40-11 ou 4-40-12		
Transformation pour voitures étrangères	voir page 7	voir page 7	_____	_____	_____	4-50-15		
(E2) 118	Projecteurs non encore commercialisés	_____	_____	_____	_____	_____	_____	_____
(E2) 119		_____	_____	_____	_____	_____	_____	
(E2) 120		_____	_____	_____	_____	_____	_____	
(E2) ↔ 123	Optique 130 mm Circulation à droite et à gauche pour Jeep et voitures américaines à 4 projecteurs	voir page 3	_____	_____	_____	_____	36-70-04	_____





**PROJECTEURS
200 mm.
A ENCASTRER**

PROJECTEURS 200 mm. A ENCASTRER

Depuis 1952, **CIBIE** a mis au point des optiques dans tous les diamètres, répondant aux nouvelles spécifications du faisceau européen à faisceau code asymétrique.

LA RÉGLEMENTATION

Le nouveau système n'est pas obligatoire. Il présente, cependant, beaucoup d'avantages tant au point de vue sécurité (gain de portée de 20 à 30 m. en faisceau de croisement) qu'au point de vue administratif. Nous savons déjà qu'il remplacera en équipement d'origine l'ancien système.

LES TRANSFORMATIONS "CODE EUROPEEN" ... Pour projecteurs de 200 mm. montés sur des véhicules actuellement en circulation.

Cette adaptation est immédiatement disponible. Elle comprend une optique de 180, deux cercles d'adaptation qui remplacent l'optique d'origine **CIBIE**, et le connecteur permettant l'amènée du courant à la lampe.

RÉFÉRENCES COMMERCIALES

PROJECTEURS 200 mm. A ENCASTRER — CODE EUROPEEN

PARTICULARITÉS DU MODÈLE		Numéro d'homologation	RÉFÉRENCE
Glace	Désignation		
Glace semi- bombée	Citroën DS 19 - ID 19	E) 105	71-15-18
	Peugeot		71-15-19
Glace concave	Standard	E) 106	71-15-17
	Opel-Olympia 53-54-55 Opel-Rekord 56-58		71-25-03

PROJECTEURS 200 mm. A ENCASTRER — CODE CLASSIQUE

PARTICULARITÉS DU MODÈLE		Numéro d'homologation	ENJOLIVEUR	
Glace	Désignation		Chromé	Noir
Glace bombée	Standard Irizone	A.B.T.P.431	n'est plus livré	
	Standard avec enjol. visière		312 F	112 F
	Opel-Record - Cuvél. spécial		71-15-08	—
	Peugeot		n'est plus livré	
Glace semi- bombée	Enjoliveur grand modèle	A.B.T.P.440	71-15-05	—
	Alfa-Roméo		71-15-02	—
	Ford-Simca		71-15-01	—
	Opel antérieure à 1955		312 OPG	—
Glace concave	Peugeot	A.B.T.P.530	71-15-07	—
	Citroën DS 19 - ID 19		71-15-03	—
	Standard enjoliveur normal		71-15-06	—
	Opel Kapitän 56		71-15-10	—
Juaquatre Renault (avant Nov. 57 "après Nov. 57)		A.B.T.P.349 A.B.T.P.500 A.B.T.P.402	n'est plus livré 76-23-01 76-21-01 voir page 2	
Armée, Optique 180 mm. (Vert armée)		A.B.T.P.451X	71-17-09	

**TRANSFORMATIONS CODE EUROPEEN SUR PROJECTEURS 200 mm.
A ENCASTRER CODE CLASSIQUE**

PARTICULARITÉS DU MODÈLE		Numéro d'homologation	RÉFÉRENCE
Glace	Désignation		
Glace bombée	Pour circulation à droite	E) 102	76-15-01
	Mixte pour circulation à droite et à gauche		76-15-02
Glace concave	Pour circulation à droite	E) 115	76-15-03
	Mixte pour circulation à droite et à gauche		76-15-04

LAMPES ET CONNECTEURS

Lampes classiques et lampes européennes. Connecteur.
(Voir page 18).



200 - Glace semi-bombée - "Code Européen"
Saphir 500 - Réf. 71-15-19

MONTAGE

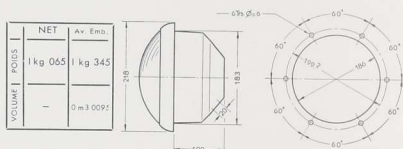

DÉMONTAGE DE L'OPTIQUE

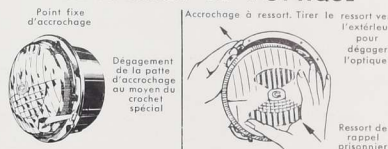

Projecteurs antérieurs
à juin 1954

Projecteurs postérieurs à juin 1954
(Accrochage automatique)

RÉGLAGE



Les réglages en hauteur
et en direction sont
rigoureusement indépendants.

PROJECTEURS CIBIE

SOCIÉTÉ ANONYME AU CAPITAL DE 115.800.000 FRANCS
Siège Social : 17, RUE VALENTINE - BOBIGNY (Seine)
Téléphone : VILlette 29-00 +

R. C. SEINE 54 B.2.62

ENJOLIVEURS



Standard
Chromé 431.5
Noir 4314



Grand modèle
Chromé 441.5



Peugeot à trou
pour vis de réglage
Chromé 5.7.3.0.2



Citroën DS.19
Alu poli
5.7.3.0.3



Visière
standard
n'est plus livrée



Visière
Simca-Versailles
n'est plus livrée

BLOCS OPTIQUES

Standard 0.00.71
VIS
Longue (DS) 0.02.76



Frein de vis
0.00.72

Code 2 vis et
classique 2 freins
0.00-16



ABTP 449
4399



Standard
ABTP 440
4599
Peugeot 4.70.05



Standard ABTP 522
pour DS 19 4.70.12



Porte-lampe

lampe
française
4486
isole
9.00-57



Connecteur



ABTP 530
4.70-02



Porte-lampe

Origine Citroën DS 19

Code 2 vis et
européen pour DS 19
0.00-57

E 103
4.70-17

E 105
Citroën 4.70-20
Peugeot 4.70-21

E 106
4.70-18

Standard 0.02.29
p DS 19 0.02-18

CUVELAGES

Accrochage
mobile
0.00-47



Standard
4316



Sans fond
6.71.07



Fixation Opel
pour 312 OPG
6.71.06



Joint
Standard 8.00-02
Ford 8.00-02
Opel 335



Passe fil

Trou Ø 25
27.50

Vis de fixation
6 vis 0.00-20
7 vis Parker 0.00-35



Spécial DS 19
6.71.08
Enveloppe seule
0.00-48

Code européen - Peugeot 6.71-14

TRANSFORMATION CODE EUROPÉEN SUR CODE CLASSIQUE



Cercle extérieur
d'adaptation
5.7.3.0.9



Glace concave
E 115
1.60-04



Glace bombée
E 102
1.60-03



Joint
caoutchouc
8.00-03



MIROIR
Pour circulation
à droite uniquement
3.60-04



Miroir
Mixte pour circulation
à droite et à gauche
3.60-05

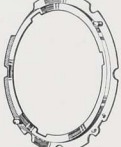

Cercle intérieur
d'adaptation
5.71-15



Connecteur
0.02-29

JUVAQUATRE RENAULT



Porte
Avant Chromée 2932
Mai 56 Noire 4211
Après Chromée 2932
Mai 56 Noire 4211



Glace
ABTP 349 Z
2713



Miroir
(Trou de 52 mm.)
2372
(Trou de 42 mm.)
3.70-01



Ressort
2933

Porte-lampe
Ø 52 mm.
2586 B
2933 Ø 42 mm.
4486

Après voir verso page 2, Projecteur identique à celui pour 4 CV Renault.

MODÈLES ANTERIEURS A 1948 - (ne sont plus livrés)



Enjoliveur
Chromé 4243
avec porte Noire 4234



Porte
Chromée 4242
Noire 4223



Glace
ABTP 349 Y
4.226



Miroir
29.19



Porte-lampe
25.86 B

PROJECTEURS
CIBIE

PROJECTEURS
162 mm.
A ENCASTRER

PROJECTEURS 162 mm. A ENCASTRER

Depuis 1952 **CIBIE** a mis au point des optiques dans tous les diamètres, répondant aux nouvelles spécifications du faisceau européen ou faisceau asymétrique.

LA RÉGLEMENTATION

Le nouveau système n'est pas obligatoire. Il présente cependant, beaucoup d'avantages tant au point de vue sécurité (gain de portée de 20 à 30 m. en faisceau de croisement) qu'au point de vue administratif au passage des frontières. Il remplacera en premier équipement l'ancien système.

TRANSFORMATIONS — CODE EUROPÉEN

Pour faire bénéficier des avantages du "Code Européen" les voitures sorties avant Mars 1958, il est nécessaire de remplacer les **deux** projecteurs complets par des "Code Européen" **CIBIE** (voir réf. ci-dessous).

Pour les voitures équipées d'origine en Cibié sorties d'usine après Mars 1958, il suffit simplement de remplacer les deux optiques par des optiques "Code Européen" (voir réf. au verso).

Pour la "Dauphine" Renault, il suffit de remplacer les deux optiques, si la voiture est sortie d'usine après Juillet 1957, par des optiques 4-50-12 et de monter des connecteurs 0-02-29.

RÉFÉRENCES COMMERCIALES

Tous ces projecteurs sont livrés avec enjoliveur chromé.

PROJECTEURS 162 mm. A ENCASTRER — CODE EUROPÉEN

PARTICULARITÉS DU MODÈLE		Numero d'homologation	RÉFÉRENCE
Glace	Désignation		
Glace bombée	Standard	E 117	51-5-09
	A correcteur - Visière		51-15-10
Glace concave	Renault - Dauphine	E 101	51-25-06

PROJECTEURS 162 mm. A ENCASTRER — CODE CLASSIQUE

PARTICULARITÉS DU MODÈLE		Numero d'homologation	RÉFÉRENCE
Glace	Désignation		
Glace Bombée	Standard - Glace trizone	AB.T.P. 421 AB.T.P. 442	n'est plus livré
	Standard - Glace Saphir 500	AB.T.P. 502	51-15-03
	Standard - Enjoliveur à visière	502	51-15-04
	Avec correcteur de réglage en fonction de la charge - Enjoliveur aluminium	AB.T.P. 442	n'est plus livré
	Idem - Enjoliveur à visière	502	51-14-01
Glace Concave	Gentil - Cuvelage à voyant navette isolée	AB.T.P. 502	51-15-05
			51-15-02
	Standard - Enjoliveur normal / Visière	AB.T.P. 521	51-15-08 51-15-06
	A correcteur - Visière		51-15-07
	Spéciaux	Fiat 600 Lloyd Renault - Dauphine	51-35-01 51-25-04 51-25-01

PROJECTEURS 162 mm. Spéciaux

Sans optique pour U.S.A.	Panhard-Dyna Renault - 4 cv (Cuvelage)	Néant	51-25-07
	Dauphine av. Sept.57 ap. Sept.57		42-71 51-25-03 51-25-08
24 volts	Code 24 volts	B.T.P. 423	341
	Route 24 volts		311 A
Projecteur de complément	Anti-brouillard longue portée	Néant	voir page 14

LAMPES ET CONNECTEURS

Lampes classiques et lampes européennes. Connecteur. Voir page 18.



Pour Dauphine
162 - Glace concave - "Code Européen"
Saphir 500 - Ref. 51-25-06
Visière - Réf. 5-53-09

Poids brut : 0 kg 850 | Poids net : 0 kg 770 | Volume : 0 m³ 0057

MONTAGE

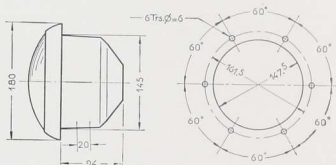

DÉMONTAGE DE L'OPTIQUE

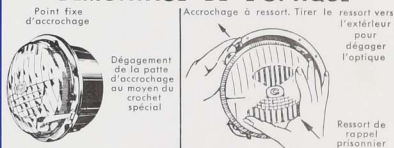

Projecteurs antérieurs à juin 1954

Projecteurs postérieurs à juin 1954 (Accrochage automatique)

RÉGLAGE

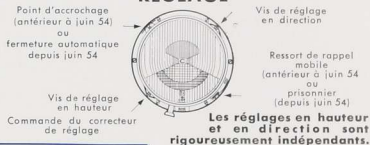

PROJECTEURS CIBIE

SOCIÉTÉ ANONYME AU CAPITAL DE 115.800.000 FRANCS

Siège Social : 17, RUE VALENTINE - BOBIGNY (Seine)

Téléphone : VILlette 29-00 +

R. C. SEINE 54 B 8262

ENJOLIVEURS



Enjoliveur Standard
Chromé 42.74
Noir 42.73



Enjoliveur Panhard
aluminium poli
Projecteur à correcteur
5-54-01



Visière chromée
5-53-07



Standard
5-53-03



Visière
5-53-09

DAUPHINE RENAULT

BLOCS OPTIQUES

Via de réglage
Standard 0-02-73
Courbe 0-02-75
Vis. inférieure
pour correcteur



Frein 0-00-72

A.B.T.P. 421 ou 422
Standard ou
Spécial Panhard
n'est plus livré

Code
classique

Code
européen



A.B.T.P. 502
Standard 4-50-03
Panhard 4-50-05

117

Standard 4-50-13
Panhard 4-50-18



A.B.T.P. 521
Standard 4-50-02
Panhard 4-50-08
Lloyd 4-50-11

101

Standard 4-50-12



PORTE-LAMPE
Standard 44-76
Sp. Gentil 9-00-13
Lloyd 9-00-37
Isale 9-00-56

CONNECTEUR

Standard
0-02-29



B.T.P. 423
"Code 24 volts"
42.84



ROUTE 24 VOLTS
43.84



PORTE-LAMPE
Code 42.94
Route 44.02

CUVELAGES

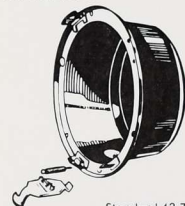

Standard 42.75
Patte et ressort
communs à tous
les modèles
0-00-43

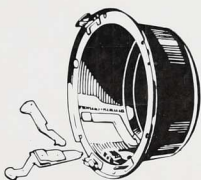

Pièces
du correcteur
0-00-32

Spécial
"à correcteur"
6-51-01



Dauphine Renault
6-51-02



Voyant
0-00-89



Passes-fils
0-01-56

Pièces de projecteurs
des voitures exportées aux
États-Unis.
Lloyd-Panhard-Renault
(nous consulter)

MODÈLE ANTÉRIEUR A 1948

152 - Réf. 381 B (n'est plus livré)



ENJOLIVEUR
Chromé 42.60
Noir 42.20



GLACE
ABT 415 Y
42.47



MIROIR
42.48



PORTE-LAMPE
25.86 B

PROJECTEURS
CIBIE

PROJECTEURS AÉRODYNAMIQUES

DE 200 mm. - 220 mm.

Depuis 1952, **CIBIE** a mis au point des optiques dans tous les diamètres, répondant aux nouvelles spécifications du faisceau européen à faisceau code asymétrique.

LA RÉGLEMENTATION

Le nouveau système n'est pas obligatoire. Il présente, cependant, beaucoup d'avantages tant au point de vue sécurité (gain de portée de 20 à 30 m. en faisceau de croisement) qu'au point de vue administratif. Nous savons déjà qu'il remplacera en équipement d'origine l'ancien système.

LES TRANSFORMATIONS " CODE EUROPÉEN " pour véhicules en circulation

Sans changer les cuvelages, ces voitures, en particulier toutes les T.A. Citroën 11-15 cv peuvent bénéficier des avantages du Code Européen. Il suffit de remplacer les portes et les optiques par les portes montées indiquées ci-dessous. Il est nécessaire, pour avoir un bon rendement, de vérifier la tension au lampes. Si la tension est inférieure à 5,8 volts-6 volts, moteur tournant à son régime normal, il faut monter un relais et brancher des fils de masse.

RÉFÉRENCES COMMERCIALES

SÉRIE GRAND LUXE - CODE EUROPÉEN

DIAMÈTRE →	200 mm.	220 mm.
N° D'HOMOLOGATION →	(E) 105	(E) 105
Entièrement chromé	79-83-03	89-83-01
Porte et cillier chromés corps noir	79-85-03	89-85-01

SÉRIE STANDARD - CODE CLASSIQUE

DIAMÈTRE →	200 mm.	220 mm.
N° D'HOMOLOGATION →	ABTP 349 Z ABTP 500	ABTP 348
Porte chromée, corps noir	n'est plus livré 79-85-01	59 83 B

OPTIQUES A FAISCEAU CODE EUROPÉEN

Ces optiques permettent de doter les projecteurs des séries "Grand Luxe" et "Standard" actuellement en service (200 mm. AB.T.P. 349 z et 500, et 200 mm. AB.T.P. 348 et 449) des avantages du Code Européen, (gain de portée en code 20 à 30 m.)

DIAMÈTRE →	200 mm.	220 mm.
N° D'HOMOLOGATION →	(E) 105	(E) 105
Porte montée avec optique européenne	4-73-29	4-83-01

LAMPES ET CONNECTEURS

Lampes classiques et lampes européennes, Connecteur. Voir page 18.



220 mm.
Série grand luxe
CODE EUROPÉEN

COTES D'ENCOMBREMENT

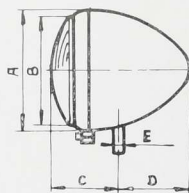

Type	200	220
A	205	218
B	184	197
C	130	133
D	137	150
Poids kg	1,725	1,900
Volume m ³	0,017	0,017

RÉGLAGE

Pour éclairer efficacement en route, pour que le faisceau code ait une portée suffisante sans éblouir, ces projecteurs doivent être correctement réglés.

Puis encore que les projecteurs encastrés, ils sont sujets au dérèglement, par desserrage spontané du boulon de la rotule. Ils doivent être réglés souvent (au moins tous les 5.000 kms)

Seul le **RÉGOSCOPE CIBIE** permet un réglage très précis. La coupure du faisceau code doit être placée dans la bande 2 de l'écran. Le maximum du faisceau route doit être centré sur le point 0 de ce même écran.

PROJECTEURS CIBIE

SOCIÉTÉ ANONYME AU CAPITAL DE 115.800.000 FRANCS

Siège Social : 17, RUE VALENTINE - BOBIGNY (Seine)

Téléphone : VILlette 29-00 +

R. C. SEINE 54 B 262

SÉRIE GRAND LUXE
CODE EUROPÉEN ET CODE CLASSIQUE

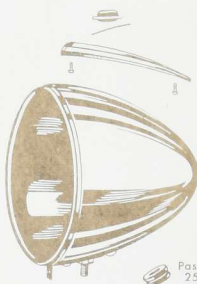

Voyant pour cimier 43.76

Cimier avec voyant et vis de fixation 200 mm. 43.70
220 mm. 43.71

Cuvelage chromé complet avec cimier et voyant 200 mm. 44.72
220 mm. 44.73

CODE CLASSIQUE	Diamètre du Projecteur	Homologation	Porte montée	Porte seule	Optique seule	Porte-lampe ou Connecteur
			200 mm.	AB.T.P. 449	n'est plus livré	5-73-08
		AB.T.P. 500	Vair ci-dessous 200 mm. standard AB.T.P. 500			
	220 mm.	AB.T.P. 449	26.34 F	5-83-01	45.19	44.86
CODE EUROPÉEN	200 mm.	(E) 105	4-73-29	5-73-08	4-70-22	0-02-57
	220 mm.	(E) 105	4-83-01	5-83-01	4-70-22	0-02-57

SERIE 900 AÉRODYNAMIQUE
CODE CLASSIQUE



Ressort 21.59



Voyants

26.00 A

26.00 B

26.00 C



Passe-fil 25.50

Diamètre du projecteur	Número d'homologation	Porte chromée avec vis de fixation	Glace	Miroir	Porte-lampe	Cuvelage
200 mm.	AB.T.P. 349 Z	25.35 B	27.13	Trou 52 mm. 23.72	Ø 52 25.86 B	Chromé / ne sont plus livrés Noir
		Porte montée n'est plus livrée				
	25.35 B	1-70-01	Trou 42 mm. 3-70-01	Ø 42 44.86		
	AB.T.P. 500	Porte montée 4.73-01				
220 mm.	AB.T.P. 348	25.36 B	27.23	Trou 52 mm. 23.82	Ø 52 25.87 B	Chromé / n'est plus livré Noir
		Porte montée 26.34 B				





**PROJECTEURS
AUTO ET MOTO
180 mm.**

180 mm. FIXATION SUR ROTULE

Ce projecteur plus spécialement destiné aux voitures a été cependant jusqu'à ces dernières années monté sur motocyclettes. Actuellement, toutes les motos sont équipées de projecteurs fixés par **Tourillons**.

180 mm. FIXATION PAR TOURILLONS

Destinés exclusivement aux motos, ces projecteurs ont été livrés soit avec trou de compteur, soit sans. Le code de la route prescrivant le montage d'un compteur kilométrique (Art. 173 du Décret 54-724 du 10 juillet 1954), nous livrons pour les principaux modèles existants des cuvelages pour montage de compteur de 60 mm.

RÉFÉRENCES COMMERCIALES

180 AVEC PORTE

Fixation sur **Rotule** (A. B. T. P. 421, 442 ou 502).

Entièrement chromé	39.87 B
Porte chromée, cuvelage noir	59.87 B
Avec trou de compteur et trou d'ampèremètre Porte chromée, cuvelage noir	59.67 B

180 AVEC PORTE

Fixation par **Tourillons** (A. B. T. P. 421, 442 ou 502).

Avec trou de compteur 60 mm. Porte chromée, cuvelage noir	59.27 B
Avec trou de compteur et d'ampèremètre entièrement chromé	39.37 B
Porte chromée cuvelage noir	59.37 B

Spécial Peugeot prévu pour montage de compt. de 60, voyant, clé de contact, commutateur. Appareils non fournis. Porte chromée, cuvelage, peinture d'apprêt ..	69.17 V
--	---------

Des projecteurs à ampèremètre sans trou de compteur peuvent être livrés sur demande. Prière de nous consulter.

LAMPES

Voir page 18.



59.27 B

COTES D'ENCOMBREMENT FIXATION SUR ROTULE.

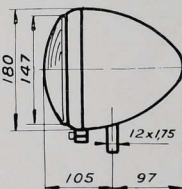

Poids brut : 1 kg 150
Poids net : 1 kg 350
Volume : 0 m³ 009

FIXATION PAR TOURILLONS.

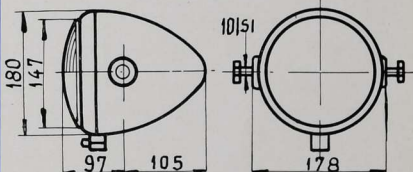

RÉGLAGE

Les projecteurs Moto tout comme ceux d'Auto ont besoin d'être réglés d'autant plus souvent que les vibrations sur la moto sont plus importantes. Le **Régloscope CIBIE** peut seul permettre un réglage précis. Les projecteurs à tourillons ne peuvent être réglés en direction. Dans ce cas la bûche du **Régloscope** est retirée et le réglage en hauteur s'effectue comme sur une voiture. La moto n'étant pas sur béquille et son conducteur étant assis sur la selle.

PROJECTEURS CIBIE

SOCIÉTÉ ANONYME AU CAPITAL DE 115 800 000 FRANCS

Siège Social : 17, RUE VALENTINE - BOBIGNY (Seine)

Téléphone : VILlette 29-00 +

R. C. SEINE 54 B 2.262

180 A BLOC OPTIQUE SERTI

FIXATION SUR ROTULE ET PAR TOURILLONS

6 ressorts
0-00-12



Voyant
44.55



Caoutchouc
ampèremètre
n'est plus livré



Caoutchouc
sous compteur
n'est plus livré



Vis de
fixation
25.38



Bloc optique
A B. T. P. 421 ou 442
ou 502
44.77



Porte-lampe
44.76



Posse-fil
25.50



Posse-fil
25.50

2 vis
et rondelles
de fixation
0-00-19

Cuvelage sur rotule
ne sont plus livrés

Cuvelage à tourillons
chromé n'est plus livré
noir 44.64
Avec trou de compteur de 60
chromé 6-63-01
noir 6-61-01
Avec trou de compteur
et d'ampèremètre
noir 6-61-02

180 SANS PORTE

(n'est plus livré)



Glace A. B. T. P. 392
40.37



Miroir
43.49



Bouchon
9-00-20

Voyant
n'est plus livré

PROJECTEURS
CIBIE

PROJECTEURS
152/900 A JONC

"152/900 A JONC"

Le bloc optique sert, entouré d'un jonc poli est fixé à sa base par une languette qui pénètre dans une fente aménagée dans le cuvelage et en haut par la *flamme basculante* qui verrouille *automatiquement* le bloc.

152 900 Code Européen

Destinés uniquement aux 4 roues, procurent un gain de portée en éclairage de croisement de 20 à 30 mètres.

152 900 Code Classique

Peuvent être, lorsqu'ils sont récents, transformés en Code Européen par remplacement du bloc optique.

RÉFÉRENCES COMMERCIALES

PROJECTEUR 152 900 A JONC POLI — CODE EUROPÉEN

PARTICULARITÉS DU MODÈLE		Numero d'homologation	RÉFÉRENCES
Fixation	Désignation		
Sur Rotule	Cuvelage gris souris (spécial 2 cv).....	E 117	49-84-06
	Cuvelage métallisé (véhicule H).....		49-84-06 H

PROJECTEUR 152 900 A JONC POLI — CODE CLASSIQUE

PARTICULARITÉS DU MODÈLE		Numero d'homologation	RÉFÉRENCES
Fixation	Désignation		
Sur Rotule	Cuvelage gris souris (spécial 2 cv).....	A.B.T.P. 502	49-84-02
	Cuvelage métallisé (véhicule H).....		49-84-02 H
Sur Tourillons	Avec trou de compteur de 60 mm., jonc poli, cuvelage couleur à désigner.....	A.B.T.P. 502	49-84-05
	Avec trou de compteur de 60 mm., jonc poli, cuvelage couleur à désigner.....		49-84-05
	Avec trou compteur triangulaire, jonc poli, cuvelage couleur à désigner.....		49-54-07
	Avec trou compteur triangulaire, jonc poli, cuvelage couleur à désigner.....		49-54-05
SPECIAL PEUGEOT	Avec trou de compteur de 60 mm., trou contact et commutateur, jonc poli, cuvelage couleur à désigner.	A.B.T.P. 502	49-54-06

PROJECTEUR 152 900 — SPÉCIAL CODE 24 VOLTS

PARTICULARITÉS DU MODÈLE		Numero d'homologation	RÉFÉRENCES
Fixation	Désignation		
Sur Rotule	Jonc poli, cuvelage tronqué, noir. Spécial RENAULT et SOMUA REMPLACE LE 59-81 C	B.T.P. 423	49-84-04

LAMPES ET CONNECTEURS

Lampes classiques et lampes européennes. Connecteur. (Voir page 18).



49-84-02 pour Citroën 2 cv.
49-84-02 H pour Citroën Véhicules H

COTES D'ENCOMBREMENT

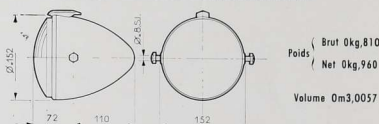

DÉMONTAGE DU 152 A JONC

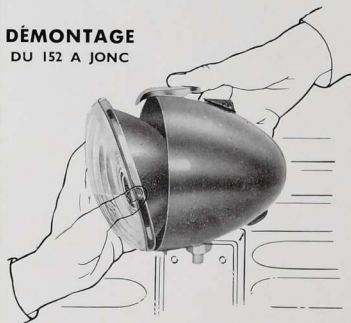

RÉGLAGE. — Tous ces projecteurs et toutes ces portes montées sont homologués. Pour éclairer efficacement sans éblouir ils doivent être correctement réglés. Seul le **RÉGLSCOPE CIBIE** permet un réglage précis et rapide.

PROJECTEURS CIBIE

SOCIÉTÉ ANONYME AU CAPITAL DE 115.000.000 FRANCS
Siège Social: 17, RUE VALENTINE - BOBIGNY (Seine)
Téléphone: VILlette 29-00+

R. C. SEINE 54 B 262

PROJECTEURS AUTOMOBILE

152/900 — A JONC

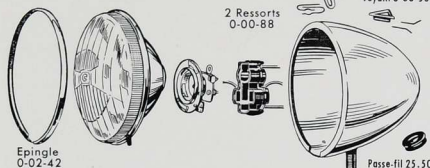

PROJECTEURS MOTO

152/900 — A JONC — (CODE CLASSIQUE)

A B.T.P. 502

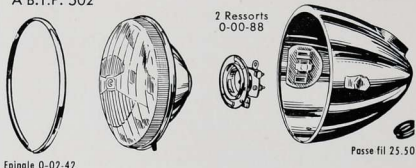

	Jonc	Bloc optique profond	Porte-lampe	Connecteur
Code classique	Chromé 5-43-02 Poli 5-44-02	A B.T.P. 502 sans jonc 4-40-07 jonc poli 4-44-04	44.76	—
Code européen	Chromé 5-43-02 Poli 5-44-02	E ₁ 117 sans jonc 4-40-11 etc. poli 4-44-12	—	0.02-77

Cuvelage à rotule
Gris souris 2 cv. 6-47-12
Gris métallisé Véhicule H 6-47-12 H

	Jonc	Bloc optique plat	Porte-lampe	Cuvelages sur tourillons
	—	A B.T.P. 502 Sans jonc 4-40-08 A jonc chromé 4-43-06	44.86	Avec trou compteur 60 ^{mm} Noir 6-41-08 Spécial Peugeot 6-41-07
	Chromé 5-43-02 Poli 5-44-02	A jonc poli 4-44-06		

"152 SANS PORTE" MODÈLE 1954 (n'est plus livré)

A B.T.P. 442 X

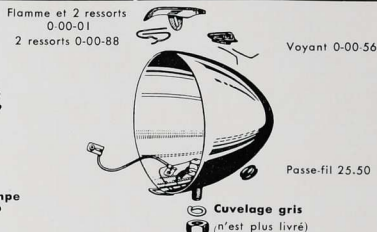
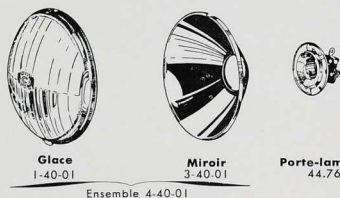

"152 SANS PORTE" MODÈLES ANTERIEURS à 1954

A B.T.P. 415X 442Y

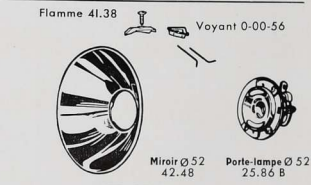

Ensemble 41.62 Ø42 (pour porte-lampe de 42 mm.)

Ensemble 41.62 Ø52 (pour porte-lampe de 52 mm.)

152/900 A JONC — AVEC COMPTEUR

A B.T.P. 421 - 442 (Miroir plat)

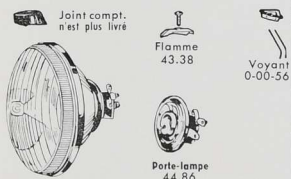

Bloc optique nu	45.77
Bloc opt. av. jonc chromé	45.33
Jonc chromé	44.14
Porte-lampe	44.86

152/900 A JONC — Code 24 volts - B.T.P. 423

Ancien modèle 39.81 C — 59.81 C (n'est plus fabriqué)

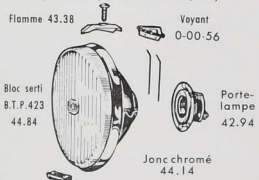

Bloc optique serié B.T.P. 423	44.84
Jonc chromé	44.14
Porte-lampe	42.94
Bloc caoutchouc	43.27

Nouveau modèle fermeture automatique

Réf. 49-84-04

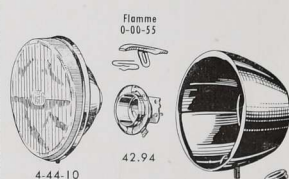

Bloc optique avec jonc poli	4-44-10
Jonc poli	5-44-02
Porte-lampe	42.94

PROJECTEURS
CIBIE

PROJECTEURS
130 BOULE
130 AÉRODYNAMIQUE

130 AÉRODYNAMIQUE A TOURILLONS

Le projecteur **130 mm. aérodynamique** est monté d'origine sur les vélomoteurs.

Le nouveau Code de la Route indiquant que tous les vélomoteurs et motos doivent être munis d'un compteur kilométrique, les cuvelages de ces projecteurs sont percés de trous permettant le montage de compteur de 60 mm., 52 mm. ou triangulaire. - Le porte-lampe prévoit le montage de la navette (éclairage ville).

130 BOULE SUR ROTULE

Le projecteur **130 mm. Boule** se monte sur les cyclomoteurs vélomoteurs, scooters, triporteur et tracteurs agricoles et en général tous les véhicules dont la vitesse ne dépasse pas 80 kms. Il existe des variantes de ce projecteur : la fixation par rotule horizontale orientée à gauche ou à droite pour tracteur, et un projecteur à voyant rouge et porte-lampe à clignotant pour voiture ISETTA-VELAM. Les TRIPORTEURS sont équipés de **130 mm. Boule**.

RÉFÉRENCES COMMERCIALES

TYPE DU PROJECTEUR	PARTICULARITÉS DU MODÈLE	RÉFÉRENCES
130 mm. Aérodynamique Sur tourillons ABTP 494 X Vélocoteur	Avec trou compteur de 60 mm. Noir porte chromée sans visière.....	39-55-11
	Avec trou compteur de 52 mm. Noir porte chromée à visière.....	39-55-07
	Avec trou compteur triangul. Noir porte chromée à visière.....	39-55-08
	Noir porte chromée sans visière.....	39-55 13
Spécial MANURHIN	Fixation au fond sans compteur Peinture d'apprêt.....	39-36-02
	Fixation sur rotule verticale Entièrement noir.....	33-81-11
130 mm. BOULE ABTP 494 X Scooters Tracteurs Triporteurs	Noir porte chromée.....	33-85-11
	Tracteur M. Cornick porte-lampe 2 pl	33-87-20
	Tracteur M. Cornick porte-lampe 1 pl	33-87-21
	Projecteur à grille pare-pierre, Gris-vert	33-87-23
	Triporteur Peugeot	33-81-17
Fixation sur rotule horizontale Entièrement noir projecteur gauche Entièrement droit projecteur droit..		33-81-14
		33-81-15
Spécial ISETTA	Fixation attache au fond Noir porte chromée.....	33-35-03
	Projecteur à clignoteur gauche... Projecteur à clignoteur droit.....	33-88-12 33-88-13

PORTES MONTÉES 130 pour Scooters

Toutes ces portes sont équipées de la même glace et du même miroir. Seuls la porte, les organes de fixation et le porte-lampe diffèrent d'un modèle à l'autre (Voir page 7).

SUPPORT SPÉCIAL 130 Boule et Tracteurs

Support spécial pour fixation sur une paroi verticale.
Voir aussi les supports pour anti-bruillard page 17.

47.02

LAMPES (voir page 18).

Ne pas oublier que les lampes de 18 - 18 watts ne sont pas homologuées.



COTES D'ENCOMBREMENT 130 AÉRODYNAMIQUE

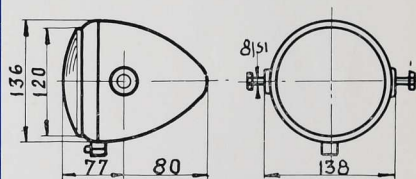

130 BOULE

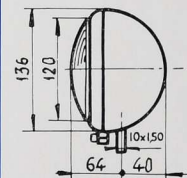

130 Aéro	Poids brut : 0 kg 680
	Poids net : 0 kg 810
	Volume : 0 ^m 0037
130 Boule	Poids brut : 0 kg 510
	Poids net : 0 kg 620
	Volume : 0 ^m 0027

RÉGLAGE

Tous ces projecteurs et toutes ces portes montées sont homologués (A. B. T. P. 494 X). Pour éclairer efficacement sans éblouir ils doivent être correctement réglés. Seul le RÉGLOSCOPE CIBIE permet un réglage précis et rapide.

PROJECTEURS CIBIE

SOCIÉTÉ ANONYME AU CAPITAL DE 115.000.000 FRANCS

Siège Social : 17, RUE VALENTINE - BOBIGNY (Seine)

Téléphone : VILlette 29-00 +

R. C. SEINE 54 B 8.262

130 AÉRODYNAMIQUE ET 130 BOULE

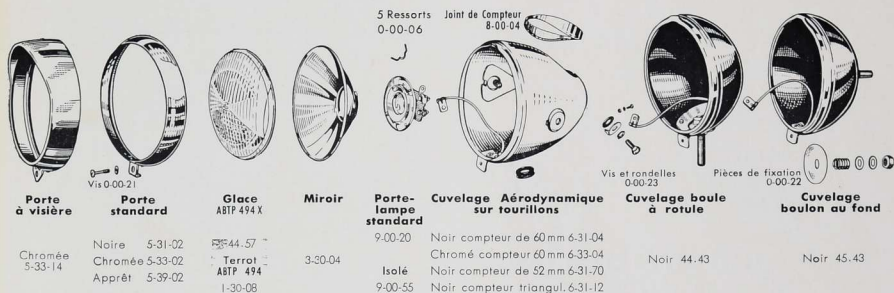

Porte à visière

Chromée
5-33-14

Porte standard

Noire 5-31-02
Chromée 5-33-02
Apprêt 5-39-02

Glace ABTP 494 X

44.57
Terral
ABTP 494
1-30-08

Miroir

3-30-04

Porte-lampe standard

9-00-20
Isolé
9-00-55

Cuvelage Aérodynamique sur tourillons

Noir compteur de 60 mm 6-31-04
Chromé compteur 60 mm 6-33-04
Noir compteur de 52 mm 6-31-70
Noir compteur triangul. 6-31-12

Cuvelage boule à rotule

Noir 44.43

Cuvelage boulon au fond

Noir 45.43

130 BOULE A ROTULE HORIZONTALE POUR TRACTEURS

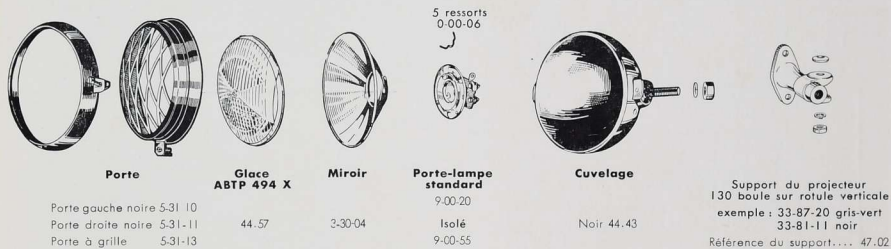

Porte

Porte gauche noire 5-31-10
Porte droite noire 5-31-11
Porte à grille 5-31-13

Glace ABTP 494 X

44.57

Miroir

3-30-04

Porte-lampe standard

9-00-20
Isolé
9-00-55

Cuvelage

Noir 44.43

Support du projecteur 130 boule sur rotule vérifiable
exemple : 33-87-20 gris-vert
33-81-11 noir
Référence du support... 47-02

PROJECTEURS DE 130 SPÉCIAUX



MANURHIN

Projecteur aérodynamique — fixation au fond — corps chromé, porte chromée

39-36-02

Porte standard chromée..... 5-33-02
Glace A.B.T.P. 494 X 44.57
Miroir 3-30-04
Porte-lampe 9-00-20
Cuvelage, peinture d'apprêt..... 6-36-14

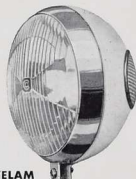

ISETTA-VELAM

Projecteur boule — fixation latérale spéciale — clignotants et feu arrière blanc porte chro.

Côté gauche 33-88-12
Côté droit 33-88-13

Porte standard chromée.. 5-33-02
Glace A.B.T.P. 494 X 44.57
Miroir 3-30-04
Porte-lampe 9-00-46
Cuvelage 6-37-08
Voyant rouge 6-37-09
0-00-82



TRI-PORTEUR PEUGEOT

Projecteur boule — fixation à tige longue et entretoise — noir

33-81-17

Porte standard noire 5-31-02
Glace A.B.T.P. 494 X 44.57
Miroir 3-30-04
Porte-lampe 9-00-20
Cuvelage noir 6-31-10

AB. T. P. 421 - 442X - 502

PROJECTEURS DE 180 mm. A PORTE



PROJECTEURS			PORTE	OPTIQUE	PORTE-LAMPE	CUVELAGE à trou de compteur de 60 mm.	
DÉSIGNATION	Rotule	Tourillons					
Noir porte chromée	59.87 B	59.57 B	Chromée 44.74	Sans porte-lampe 44.77	44.76	Noir tourillons	6-61-01
Trou compteur de 60 mm.						Noir sur rotule	6-61-03
Noir porte chromée	59.47 B	59.27 B				Joint de compteur de 60 mm.....	42.67
Spécial PEUGEOT avec trous voyant, commutateur et contact		69.17 V					

AB.T.P. 421 - 442X - 502

**PROJECTEURS DE 152/900 A JONC
A FERMETURE AUTOMATIQUE**

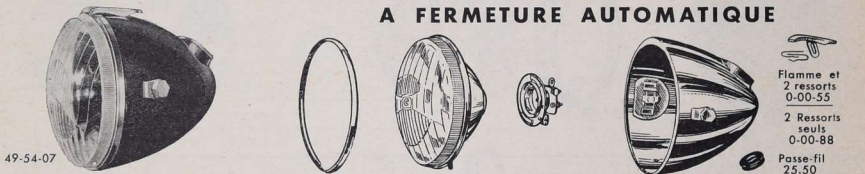

PROJECTEURS			JONCS	OPTIQUE	PORTE-LAMPE	CUVELAGE	
DÉSIGNATION	Rotule	Tourillons					
Trou de compteur de 60 mm. Bleu RAF ou noir, jonc poli.....	49-84-05	49-54-07	Poli 5-44-02	Sans jonc 4-40-08 A jonc poli 4-44-06	44.86	Avec trou compteur 60 mm.	6-41-08
Trou de compteur triangulaire Noir, jonc poli		49-54-05				Spécial PEUGEOT	6-41-07
PEUGEOT compteur de 60 mm. Trou de contact et commutateur Bleu RAF ou noir, jonc poli.....		49-54-06				Avec trou compteur triangulaire	6-41-05

PIÈCES DÉTACHÉES DES ANCIENS MODÈLES 152/900

152/900 A JONC (MIROIR PLAT)

AB.T.P. 442X

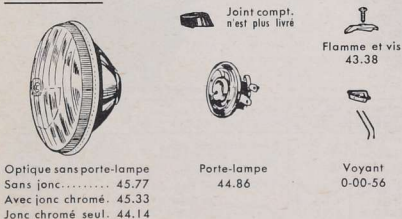

152/900 SANS PORTE

AB.T.P. 415 - 415X - 442Y

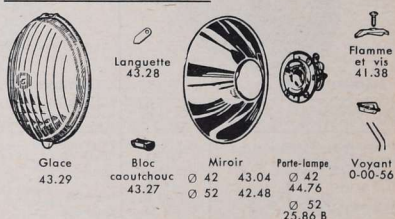

PROJECTEURS CIBIE

SOCIÉTÉ ANONYME AU CAPITAL DE 115.800.000 FRANCS
Siège Social : 17, RUE VALENTINE - BOBIGNY (Seine)
Téléphone : VILlette 29-00 +

PROJECTEURS DE 130 mm.

AÉRODYNAMIQUES



39-55-08



5 ressorts 0-00-06

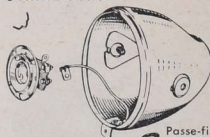

Posse-fil
25.50

PROJECTEURS		PORTE	GLACE	MIROIR	PORTE-LAMPE	CUVELAGES (à tourillons)
DÉSIGNATION	Référence					
FIXATION SUR TOURILLONS						
Trou de compteur 52 mm.				Miroir plat (depuis Oct. 56) 3-30-04	Pour miroir plat (depuis Oct. 56) 9-00-20	Trou compteur de 60 mm. 6-31-04
Noir, visière chromée.....	39-55-07	à visière chromée 5-33-14	AB.T.P. 494X			Trou compteur de 52 mm. 6-31-07
Trou de compteur triangulaire				Miroir profond (avant Oct. 56) 44.48	Pour miroir profond (avant Oct. 56) 44.56	Trou compteur triangul. 6-31-12
Noir, porte standard chromée	39-55-13	Stand. chromée 5-33-02	44.57			
Noir, visière chromée.....	39-55-08					
Trou de compteur de 60 mm.						
Noir, porte standard chromée	39-55-11					PEUGEOT trou compteur triangulaire, contact et commutat., R.A.F. 6-37-16
PEUGEOT 125, compt. triangul.						
Contact et commutateur.....	39-58-10	Vis de fixation 0-00-21				

BOULES

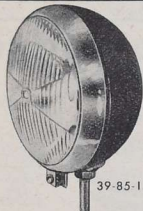

39-85-11



5 ressorts 0-00-06



PROJECTEURS		PORTE	GLACE	MIROIR	PORTE-LAMPE	CUVELAGE
DÉSIGNATION	Référence					
FIXATION SUR ROTULE						
Entièrement noir.....	33-81-11	Standard noire 5-31-02	AB.T.P. 494X	Miroir plat (depuis Oct. 56) 3-30-04	Pour miroir plat (depuis Oct. 56) 9-00-20	Sur rotule, noir... 44.43
Noir, porte standard chromée	33-85-11	Standard chrom. 5-33-02	44.57	Miroir profond (avant Oct. 56) 44.48	Pour miroir profond (avant Oct. 56) 44.56	Bouillon au fond, noir... 45.43
		Vis de fixation 0-00-21				

SPÉCIAUX



MANURHIN



ISETTA-VELAM

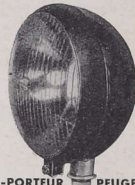

TRI-PORTEUR PEUGEOT

Projecteur aérodynamique - fixation au fond - corps apprêt, porte chromé	39-36-02	Projecteur boule - fixation latérale spéciale - alignants et feu arrière blanc porte chromé.	Côté gauche 33-88-12	Côté droit 33-88-13	Projecteur boule - fixation à tige longue et entretoise - noir	33-81-17
Porte standard chromée.....	5-33-02	Porte standard chromée.....	5-33-02		Porte standard noire.....	5-31-02
Glace AB.T.P. 494X.....	44.57	Glace AB.T.P. 494X.....	44.57		Glace A. B. T. P. 494X.....	44.57
Miroir (depuis Oct. 56).....	3-30-04	Miroir (depuis Oct. 56).....	3-30-04		Miroir (depuis Oct. 56).....	3-30-04
Miroir (avant Oct. 56).....	44.48	Miroir (avant Oct. 56).....	44.48		Miroir (avant Oct. 56).....	44.48
Porte-lampe (depuis Oct. 56).....	9-00-20	Porte-lampe (depuis Oct. 56).....	9-00-46	9-00-47	Porte-lampe (depuis Oct. 56).....	9-00-20
Porte-lampe (avant Oct. 56).....	44.56	Cuvelage.....	9-00-17	9-00-18	Porte-lampe (avant Oct. 56).....	44.56
Cuvelage, peinture d'apprêt.....	6-36-14	Voyant rouge.....	6-37-08	6-37-09	Cuvelage noir.....	6-31-10
			0-00-82			

PORTES MONTÉES DE 130 mm.

BERNARDET Scooter Guépar

PIÈCES DÉTACHÉES		Modèle avant Oct. 56	Modèle après Oct. 56
	Miroir	44.48	3-30-04
	Porte-lampe	9-00-08	9-00-40
	Porte seule, chromée	5-33-02	5-33-02
	Glace	44.57	44.57
	Fixation de la porte	0-00-21	0-00-21
	5 ressorts du miroir	0-00-06	0-00-06
Porte montée 36-23-22			

LAMBRETTA Type LD à Visière

PIÈCES DÉTACHÉES		Modèle avant Oct. 56	Modèle après Oct. 56
	Miroir	—	3-30-04
	Porte-lampe	—	9-00-49
	Porte seule, chromée	—	5-33-14
	Porte seule, grise	—	5-37-14
	Glace	—	44.57
	Fixation de la porte	—	0-00-21
	5 ressorts du miroir	—	0-00-06
Porte montée chromée 36-23-30 — — grise 36-27-30			

LAMBRETTA Type GL à Batterie

PIÈCES DÉTACHÉES		Modèle avant Oct. 56	Modèle après Oct. 56
	Miroir	44.48	3-30-04
	Porte-lampe	44.56	9-00-20
	Porte seule, chromée	5-33-09	5-33-09
	Glace	44.57	44.57
	Fixation de la porte	0-00-65	0-00-65
	5 ressorts du miroir	0-00-06	0-00-06
Porte montée 36-23-16			

LAMBRETTA Type LD sans Visière

PIÈCES DÉTACHÉES		Modèle avant Oct. 56	Modèle après Oct. 56
	Miroir	44.48	3-30-04
	Porte-lampe	9-00-09	9-00-39
	Porte seule, chromée	5-33-05	5-33-05
	Glace	44.57	44.57
	Fixation de la porte	0-00-21	0-00-21
	5 ressorts du miroir	0-00-06	0-00-06
Porte montée 36-23-20			

PEUGEOT Scooter

PIÈCES DÉTACHÉES		Modèle avant Oct. 56	Modèle après Oct. 56
	Miroir	44.48	3-30-04
	Porte-lampe	44.56	9-00-20
	Porte seule, chromée	44.60 P	44.60 P
	Glace	44.57	44.57
	Fixation de la porte	0-00-29	0-00-29
	5 ressorts du miroir	0-00-06	0-00-06
Porte montée 36-23-19			

PEUGEOT Scooter à Visière

PIÈCES DÉTACHÉES		Modèle avant Oct. 56	Modèle après Oct. 56
	Miroir	44.48	3-30-04
	Porte-lampe	9-00-11	9-00-43
	Porte seule, chromée	5-33-06	5-33-06
	Glace	44.57	44.57
	Fixation de la porte	7-00-02	7-00-02
	5 ressorts du miroir	0-00-39	0-00-39
Porte montée 36-23-27			

PUCH Scooter

PIÈCES DÉTACHÉES		Modèle avant Oct. 56	Modèle après Oct. 56
	Miroir	44.48	3-30-04
	Porte-lampe	44.56	9-00-20
	Porte seule, chromée	5-43-01	5-43-01
	Glace	44.57	44.57
	Fixation de la porte	0-00-24	0-00-24
	5 ressorts du miroir	0-00-26	0-00-26
Porte montée 36-23-18			

MOTO PUCH 125 cm³

PIÈCES DÉTACHÉES		Modèle avant Oct. 56	Modèle après Oct. 56
	Miroir	44.48	3-30-04
	Porte-lampe	44.56	9-00-20
	Porte seule, chromée	49.60	49.60
	Glace	44.57	44.57
	Fixation de la porte	7-00-01	7-00-01
	5 ressorts du miroir	0-00-17	0-00-17
Porte montée 46-73-03			

TERROT Scooter

PIÈCES DÉTACHÉES		Modèle avant Oct. 56	Modèle après Oct. 56
	Miroir	44.48	3-30-04
	Porte-lampe	44.56	9-00-20
	Porte seule, chromée	46.60	46.60
	Glace	44.57	44.57
	Fixation de la porte	0-00-25	0-00-25
	5 ressorts du miroir	0-00-06	0-00-06
Porte montée 36-23-21			

TERROT Motorette 125 cm³ Type EDL

PIÈCES DÉTACHÉES		Modèle avant Oct. 56	Modèle après Oct. 56
	Miroir	44.48	3-30-04
	Porte-lampe	44.56	9-00-20
	Porte seule, chromée	5-33-04	5-33-04
	Glace	44.57	44.57
	Fixation de la porte	0-00-37	0-00-37
	5 ressorts du miroir	0-00-26	0-00-26
Porte montée 36-23-15			

VESPA Scooter à Visière

PIÈCES DÉTACHÉES		Modèle avant Oct. 56	Modèle après Oct. 56
	Miroir	44.48	3-30-04
	Porte-lampe	9-00-11	9-00-43
	Porte seule, chromée	5-33-06	5-33-06
	Glace	44.57	44.57
	Fixation de la porte	7-00-02	7-00-02
	5 ressorts du miroir	0-00-39	0-00-39
Porte montée 36-23-27			

Les portes montées **CIBIÉ** sont livrées avec porte-lampe.
 Pour obtenir les mêmes portes montées sans porte-lampe sur la commande faire précéder la référence des lettres S.P.
 ex.: 36-23-27 Porte montée Vespa avec porte-lampe.
 S.P. 36-23-27 Porte montée Vespa sans porte-lampe.

Le tarif S. P... ne figure pas sur le Tarif Général.
 Le demander à notre Service Commercial.

PORTES MONTÉES ET ADAPTATION POUR MOTOS

Adaptation GILLET-HERSTAL

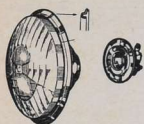

Porte montée 46-72-01

PIÈCES DÉTACHÉES

Cercle Alu.....	5 50 02
Bloc optique serti.....	45.77
Porte-lampe.....	44.86
Ressorts de fixation.....	0 00-27

JONGHI

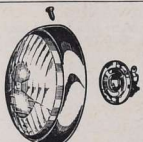

Porte montée 56-03-02

PIÈCES DÉTACHÉES

Porte seule chromée.....	5-53-01
Couronne d'assemblage...	5-52-05
Bloc optique serti.....	45.77
Porte-lampe.....	44.86
Ressorts de fixation.....	0-00-12
Fixation de la porte.....	7-00-03

MONET-GOYON

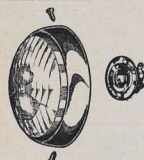

Porte montée 56-03-01

PIÈCES DÉTACHÉES

Porte seule chromée.....	5-53-01
Bloc optique serti.....	45.77
Porte-lampe.....	44.86
Ressorts de fixation.....	0-00-12
Fixation de la porte.....	7-00-03

MOTO PUCH 250 cm³

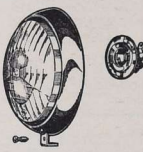

Porte montée 46.50

PIÈCES DÉTACHÉES

Porte seule chromée.....	45.74
Bloc optique serti.....	44.77
Porte-lampe.....	44.76
Ressorts de fixation.....	0-00-12
Fixation de la porte.....	7-00-01

Adaptation MOTOS FN Optique MILLER

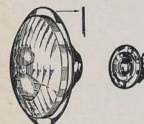

Porte montée 45.40

PIÈCES DÉTACHÉES

Cercle alu.....	45.41
Bloc optique serti.....	44.77
Porte-lampe.....	44.76
Ressorts de fixation.....	0-00-27

Adaptation MOTOS Allemandes, Anglaises et Américaines

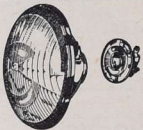

Bloc optique 66-70-01

PIÈCES DÉTACHÉES

Bloc optique.....	66-70-01
(sans porte-lampe)	
Porte-lampe.....	9-00-20
Ressorts de fixation.....	0-00-12
(éventuellement)	

" 95 ANTI-BROUILLARD " POUR MOTOS ET SCOOTERS

RÉFÉRENCES COMMERCIALES

PROJECTEURS - Tous chromés

Fixation verticale.....	38-70
Fixation horizontale.....	38-20

PIÈCES DÉTACHÉES

Glace blanche avec écran.....	46.95
Flamme avec vis.....	44-70
Vis de flamme.....	44-71

SUPPORTS SPÉCIAUX

Sur pare-choc.....	43-82
Sur tube garde-jambe.....	43-85
Support DUO chromé.....	43-83

LAMPES

6 volts 15 watts.....	20-15
6 volts 25 watts.....	20-13
12 volts 25 watts.....	20-14

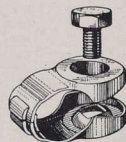

Support sur tube
protège-jambe de moto
43.85

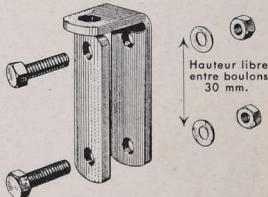

Support sur ferrure
43.82

Hauteur libre
entre boulons
30 mm.



38.70



38.20





**OPTIQUES de 130 et 180 mm.
pour VOITURES ET MOTOS
AMÉRICAINES, ANGLAISES
ET RUSSES**

ENSEMBLE OPTIQUE de 130 ET 180 mm.

POUR VOITURES AMÉRICAINES, ANGLAISES ET RUSSES

Optique à faisceau Code Européen.

Ces optiques destinées à recevoir les lampes à culot européen (voir page 18) donnent, en éclairage route, un faisceau puissant et homogène, en éclairage code, un faisceau à coupure horizontale à gauche et relevé de 15° à droite, permettant un accroissement de portée de 20 à 25 m., sans augmentation de l'éblouissement.

Deux versions de ces optiques peuvent être livrées :

- 1°) Optiques destinées aux véhicules roulant dans des pays à **circulation à droite** exclusivement.
- 2°) Optiques permettant, *par simple manœuvre d'un levier de passer du faisceau européen-circulation à droite, au faisceau européen-circulation à gauche*. Ces optiques sont donc plus particulièrement destinées à la Grande-Bretagne et aux Pays Scandinaves (Danemark, Norvège Suède).

Optique à faisceau Code Classique.

Remplacées par les précédentes, ces optiques ne sont plus livrées.

RÉFÉRENCES COMMERCIALES

OPTIQUES A FAISCEAU CODE EUROPÉEN

Ø	Glace	Particularités	Homologation	Référence
130	Glace	Pour circulation à droite	E ₁	36-70-01
	Bombée	Mixte pour circulation à droite et à gauche	114	36-70-04
180	Glace	Pour circulation à droite	E ₁	66-70-18
	Bombée	Mixte pour circulation à droite et à gauche	102	66-70-17
	Glace Concave	Pour circulation à droite et à gauche	E ₁	66-70-19
			115	66-70-20

OPTIQUES A FAISCEAU CODE CLASSIQUE

Attention : Ces optiques ne sont plus livrées, voir pièces détachées au verso.

Consulter les listes d'affectation par marques de véhicules.

Voir au début du catalogue :

Feuilles jaunes : véhicules français

Feuilles bleues : véhicules étrangers

Feuilles roses : véhicules à 2 roues

LAMPES

(Voir page 18 Fig. 1)



Optique 130 mm.
bombée
36-70-01



Optique 180 mm.
concave
66-70-19

COTES DE MONTAGE

VUE ARRIÈRE DE L'ENSEMBLE DE 130 mm.

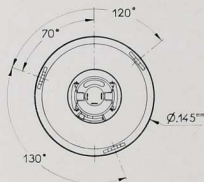

Poids : 0,260 kg

Pour les véhicules à projecteurs jumelés, les blocs optiques de 130 mm. se montent indifféremment dans les ajours Type 1 (Route) et 2 (Code et Route) des normes SAE.

VUE ARRIÈRE DE L'ENSEMBLE DE 180 mm.

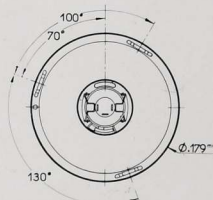

Cotes conformes
aux Normes SAE

Poids brut : 0 kg 490
Poids net : 0 kg 600
Volume : 0 m³ 005

PROJECTEURS CIBIE

SOCIÉTÉ ANONYME AU CAPITAL DE 115.800.000 FRANCS

Siège Social : 17, RUE VALENTINE - BOBIGNY (Seine)

Téléphone : VILlette 29-00 +

R. C. SEINE 54 B. 262

OPTIQUES A FAISCEAU CODE EUROPEEN

Homologuées E_1 102 et E_2 115



Ergot d'orientation
sur axe :
y



Glace concave
 E_1 115



Joint
caoutchouc



Pour circulation à droite uniquement



Miroir

Mixte pour circulation à droite et à gauche

Vertical..... n'est plus livrée..... 8-00-03..... Ne sont plus livrés.....
Horizontal..... 1-60-04..... 1-60-03..... 8-00-19..... 3-60-04..... 3-60-05

OPTIQUES A FAISCEAU CODE CLASSIQUE

A B.T.P. 451 X — A B.T.P. 535



Glace concave
A B.T.P. 535
1-60-01



Glace bombée
A B.T.P. 451 X
46.58



Joint
caoutchouc
8-00-03

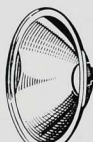

Miroir
46.38



Type français ou américain



livré par CIBIE

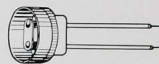

d'origine
Type anglais

3 ressorts d'assemblage
0-00-08

Lampe	Veuillez	Fixation des fils		
		à écrou type français	à broche type américain	à ressort type anglais
3 ergots	avec	9-00-20	44.59	—
	sans	—	9-00-32	—
2 ergots	avec	9-00-02	9-00-03	—
	sans	—	—	9-00-31
Colerette	sans	—	—	—

ANCIENS MODÈLES (Miroir collé dans la glace)

A B.T.P. 392



Glace A B.T.P. 392
" 42.58 bombée "
" 42.58 peu bombée "

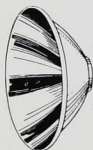

Miroir
Trou 52 mm. 40.38
Trou 42 mm. 43.49



Porte-lampe
Ø 52 mm. 42.59
Ø 42 mm. (ci-dessus)

A B.T.P. 451



Glace A B.T.P. 451
44.58

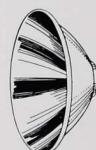

Miroir
(trou 42 mm.)
44.38



Porte-lampe
(voir ci-dessus)





PROJECTEURS PARABOLIQUES

Depuis 1952, **CIBIE** a mis au point des optiques dans tous les diamètres, répondant aux nouvelles spécifications du faisceau européen à faisceau code asymétrique.

LA RÉGLEMENTATION

Le nouveau système n'est pas obligatoire. Il présente, cependant, beaucoup d'avantages tant au point de vue sécurité (gain de portée de 20 à 30 m. en faisceau de croisement) qu'au point de vue administratif. Nous savons déjà qu'il remplacera en équipement d'origine l'ancien système.

RÉFÉRENCES COMMERCIALES

SÉRIE 780 B

Glace bombée ou concave

CODE EUROPÉEN

PARTICULARITÉS DU MODELE			Numéro d'homologation	RÉFÉRENCES
Diamètre	Glace	Désignation		
200 mm.	Bombée	Porte chromée Cuvelage noir	E1 105	77-85-03
	Concave	Porte chromée Cuvelage noir		

CODE CLASSIQUE

PARTICULARITÉS DU MODELE			Numéro d'homologation	RÉFÉRENCES
Diamètre	Glace	Désignation		
200 mm.	Bombée	Entièrement noir	AB.T.P. 500	17.82 B
		Porte chromée Cuvelage noir		57.82 B
220 mm.	bombée	Entièrement noir	AB.T.P. 348	17.83 B
		Porte chromée Cuvelage noir		57.83 B
240 mm.	Bombée	Entièrement noir	AB.T.P. 363	n'est plus livré
		Porte chromée Cuvelage noir		57.84 B

SÉRIE 780

Glace plate

Fixation sur rotule

CODE CLASSIQUE

PARTICULARITÉS DU MODELE			Numéro d'homologation	RÉFÉRENCES
Diamètre	Désignation			
200 mm.	Entièrement noir		AB.T.P. 286	17.82 S
220 mm.	Entièrement noir		AB.T.P. 287	17.83 S

LAMPES ET CONNECTEURS

Lampes classiques et lampes européennes. Connecteurs.

(Voir page 18.)

PARABOLIQUES A GLACE PLATE OU BOMBÉE (Série 780 et 780 B)

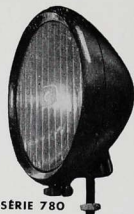

SÉRIE 780

à code classique

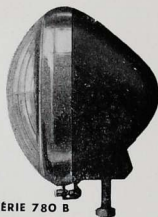

SÉRIE 780 B

à code européen
ou à code classique

COTES D'ENCOMBREMENT

PARABOLIQUE GLACE PLATE SÉRIE 780

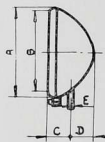

Type	200	220
A	205	218
B	170	185
C	60	65
D	55	61
Poids	1k.120	1k.220
Volume	0m³ 0085	

PARABOLIQUE GLACE BOMBÉE SÉRIE 780 B

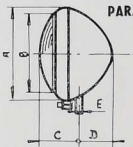

Type	200	220	240
A	205	218	240
B	170	183	212
C	111	118	127
D	55	61	66
Poids	1k.150	1k.370	1k.650
Volume	0m³ 0083		

RÉGLAGE

Pour éclairer efficacement en route, pour que le faisceau code ait une portée suffisante sans éblouir, ces projecteurs doivent être correctement réglés.

Puis encore que les projecteurs encastrés, ils sont sujets au dérèglement, par desserrage spontané du boulon de la rotule. Ils doivent être réglés souvent (au moins tous les 5.000 kms).

Seul le **RÉGLOSCOPE CIBIE** permet un réglage très précis. La coupure du faisceau code doit être placée dans la bande 2 de l'écran. Le maximum du faisceau route doit être centré sur le point 0 de ce même écran.

PROJECTEURS CIBIE

SOCIÉTÉ ANONYME AU CAPITAL DE 115.800.000 FRANCS

Siège Social : 17, RUE VALENTINE - BOBIGNY (Seine)

Téléphone : VILlette 29-00 +

R. C. SEINE 54 B 8262

PARABOLIQUES - Glace plate - Série 780

Ressort 23 73

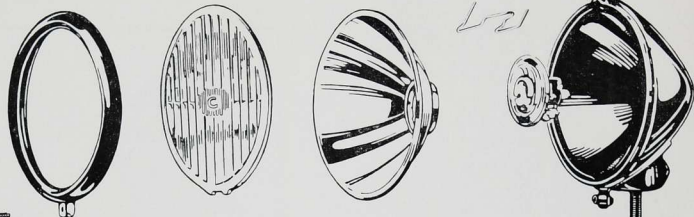

Vis de fixation
25 38

	Porte		Glace	Miroir	Porte lampe	Cuvelage
	noire	chromée				
200 AB.T.P. 286	24.69	—	23.71	3-70-01 (Trou Ø42)	9-00-19	23.76
220 AB.T.P. 287	24.70	—	23.81	23.72	25.86 S	23.86
240 AB.T.P. 280	24.71	—	23.91	23.92	25.88 S	n'est plus livré
260 AB.T.P. 285	27.40	24.41	24.43	24.44	25.89	n'est plus livré
280 AB.T.P. 301	—	—	25.65	n'est plus livré	n'est plus livré	n'est plus livré

PARABOLIQUES - Glace bombée - Série 780 B

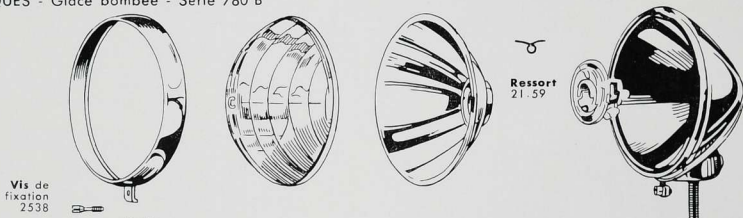

Vis de fixation
25 38

Ressort
21.59

Code	Code classique	Code européen	Porte		Glace	Miroir	Porte-lampe ou connecteur	Cuvelage
			chromée	noire				
200	AB.T.P. 500	5-73-14	5-71-14	1.70.01	3-70.01 (Trou Ø42)	—	44.86	6-71-19
220	AB.T.P. 349	5-73-14	5-71-14	27.13	23.72 (Trou Ø52)	—	25.86 B	23.76
240	AB.T.P. 348	24.39 B	n'est plus livré	27.23	23.82	—	25.87 B	23.86
	AB.T.P. 363	24.40 B	n'est plus livré	27.33	23.92	—	25.88 B	n'est plus livré
	200 Bombé (E) 105	5-73-21	—	optique 4-70-22		—	0-02-57	6-71-19
				porte montée 4-73-28				
	200 (caveau) (E) 106	5-73-21	—	optique 4-70-23		—	0-02-57	6-71-19
				porte montée 4-73-27				

SEMI AÉRODYNAMIQUE - Série 480 - Diamètre 200 mm.
(Projecteurs retirés de fabrication)

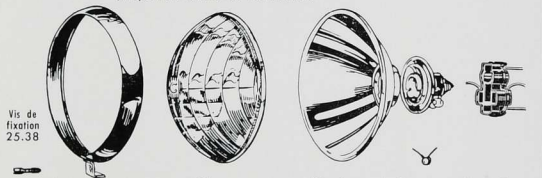

Vis de fixation
25-38

Code	Code classique	Code européen	Porte chromée	Glace	Miroir	Ressort	Porte-lampe ou Connecteur
			25-35 B	AB.T.P. 349 27.13	23.72	21.59	25.86 B
			Porte montée : n'est plus livré				
			5-73-08	1/2 bombée (E) 105		21.59	0-02-57
			optique 4-70-22				
			Porte montée : 4-73-29				

BOULE — Série 380 B — Diamètre 200 mm.
(Projecteurs retirés de fabrication)

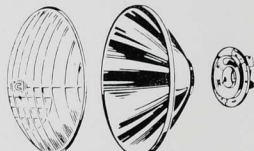

Glace AB.T.P. 402 29.18
Miroir 29.19
Porte-lampe 25.86 S



PROJECTEUR DE TRAVAIL

pour
Machines agricoles — Tracteurs — Chariots de manutention — Bateaux — Chantiers — Installations fixes...

Deux types d'éclairage

- 1^{er} type** — Faisceau étroit à grande portée.
 Ø 130 mm. — portée supérieure à 300 m.
 Ø 200 mm. — » » 400 m.
- 2^e type** — Faisceau très large, très épais et homogène
 Ø 130 mm. — portée maximum 50 m.
 Largeur du faisceau à 25 m. — 20 m.
 Hauteur du faisceau à 25 m. — 10 m.

Voir ci-dessous les différentes présentations de ces projecteurs.

RÉFÉRENCES COMMERCIALES

PROJECTEURS ORIENTABLES

Projecteurs orientables. Pour lampe BNA 21s (un plot) incolore. Fixation verticale en Ø 200 mm., horizontale en Ø 130 mm. Sur demande spéciale, avec supplément, la masse du porte-lampe peut être isolée.

Type d'éclairage	1 ^{er} Type	2 ^e Type
Diamètre du projecteur	130 mm.	200 mm.
Gris vert avec interrupteur	33-67-09	77-67-01
» sans interrupteur	33-67-08	—
Corps noir - porte chromée	—	33-67-07
avec interrupteur	33-65-09	—
sans interrupteur	33-65-08	—
		33-65-06

Projecteurs Ø 130 - orientables - fixation sur le toit du véhicule, **orientation commandée de l'intérieur de l'habitacle.** Pour lampe BNA 21s (un plot) incolore

Éclairage 2 ^e type (diffusant)	
Projecteur entièrement bleu	33-67-14
Éclairage 1 ^{er} type (longue portée)	
Projecteur entièrement bleu	33-67-15

PROJECTEURS DE TRAVAIL (non orientables)

Projecteurs Ø 130 mm. - non orientables, devant se fixer à l'arrière d'un tracteur ou sur un engin de manutention, ou bien pour être tenu à la main.

Fixation à rotule - lampe 1 plot	
Éclairage 2 ^e type (diffusant)	
Tracteur Renault - Jaune Curitiba	33-87-22
Autres utilisations - Noir	33-81-22
Monté sur tige formant poignée	
Éclairage 1 ^{er} type (longue portée)	
Noir - Porte chromée	33-05-02

PROJECTEUR A GLACE ROUGE

Projecteur Ø 130 mm. - Cuvelage boule - Pour lampe BNA 21s (un plot) incolore.

Cuvelage noir - Porte chromée	33-85-16
-------------------------------	----------

Ce projecteur peut se faire à **glace bleue.** Nous consulter. **LAMPES** (Voir page 18).

SUPPORTS (Verso de cette feuille et verso page 17).



130 orientable
2^e type (diffusant)



130
à glace rouge

COTES D'ENCREMBREMENT ET DE FIXATION

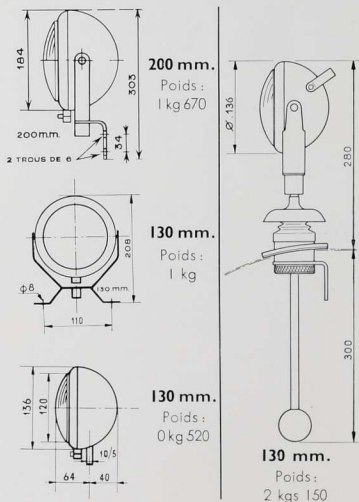

PROJECTEURS CIBIE

SOCIÉTÉ ANONYME AU CAPITAL DE 115.800.000 FRANCS
Siège Social : 17, RUE VALENTINE - BOBIGNY (Seine)
Téléphone : VILlette 29-00 +

R. C. SEINE 54 B 9262

Ø 200 ORIENTABLE (Éclairage I^m type)

1 Ressort 21.59
(8 par projecteur)

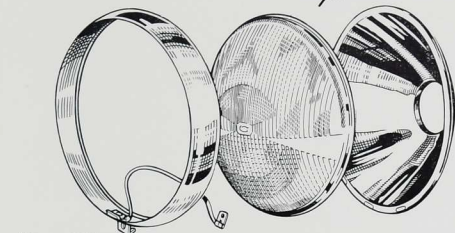

Vis
0-00-21

Porte
Chromée 3-73-14
Gris-vert 5-77-14

Glace
1-70-01

Miroir
trou Ø 42 3-70-01
trou Ø 52 23.72

Porte-lampe
1 plot Ø 42 9-00-28
2 plots Ø 52 25.86 B

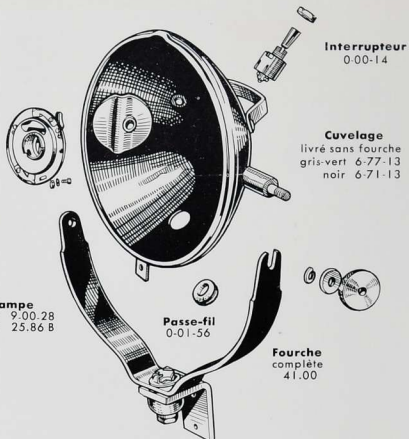

Interrupteur
0-00-14

Cuvelage
livré sans fourche
gris-vert 6-77-13
noir 6-71-13

Passerelle
0-01-56

Fourche
complète
41.00

Ø 130 ORIENTABLE (Éclairage 1^{er} et 2^e type)
Ø 130 DE TRAVAIL NON ORIENTABLE

Jeu de 5 ressorts
0-00-06



Vis
0-00-21

Porte
Chromée 5-33-02
Noire... 5-31-02
Apprêt... 5-39-02
Couleurs : 5-37-02 gris-vert
 5-37-02 bleu
spécifier 5-37-02 Jaune Curitiba



Glace
1^{er} type
1-30-01



Glace
2^e type
47.47



Glace
rouge 1-30-02
bleue 1-30-06

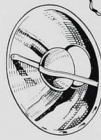

Miroir
Plat... 3-30-03
Profond 47.48

Porte-lampe
1 plot pour
stand... 9-00-38
miroir plat... 9-00-53
miroir profond 43.58



Cuvelage
Noir 44.43
Couleur 44.43 bleu

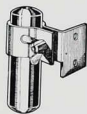

Support
à main
43.33

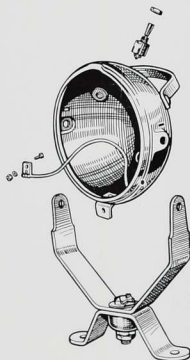

Interrupteur
0-00-14

Cuvelage
Avec Interrupteur } noir 6-31-01
 } gris-vert 6-37-01
Sans Interrupteur } 47.82 noir
 } 47.82 gris-vert
 } 47.82 bleu

Fourche
complète
47.01

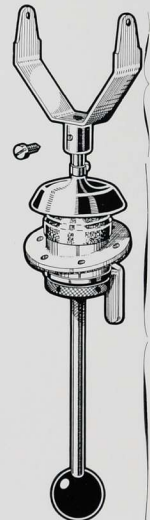

Fourche
0-00-50

Support
sans la
fourche
0-00-53





ANTI-BROUILLARD
85 à VISIÈRE
et
80 à ENCASTRER

85 à VISIÈRE

et

Miroir NYLON-SAPHIR

Anti-brouillard Rectangulaire

A partir du 1^{er} Juin 1957,
tous les anti-brouillard type 85
seront livrés avec passe-fil étanche.

La **VISIÈRE** du "85 Cibié" provoque en avant de la glace un remous d'air. Le matelas d'air ainsi formé diminue considérablement le dépôt des poussières, de boue et des gouttes d'eau sur la glace.

Le faisceau lumineux n'est plus affaibli par ces dépôts et la visière arrête les rayons lumineux montants dus à la diffusion des gouttes d'eau qui auront pu, malgré le remous d'air, se déposer sur la glace.

Le **Miroir NYLON**, moulé sous pression et aluminé sous vide par le procédé **SAPHIR** a fait ses preuves sur le modèle précédent "80 Cibié" rectangulaire sans visière. Il permet d'obtenir un faisceau lumineux intense aussi efficace que celui donné par un miroir rond

RÉFÉRENCES COMMERCIALES

PROJECTEURS.

85 à Visière fixation sur rotule	Boulon court (30 mm.)	Standard (lampe 1 filament) Entièrement chromé..... Noir, visière chromée.....	12-83-01 12-85-01
		A clignotant (lampe 2 filaments) Entièrement chromé..... Noir, visière chromée.....	12-83-06 12-85-06
	Boulon long (50 mm.)	Standard (lampe 1 filament) Entièrement chromé..... Noir, visière chromée.....	12-83-03 12-85-03
Borne étanche pour montage en dessous..... (Depuis le 1 ^{er} Juin 57, les 85 sont livrés avec passe-fil étanche).			0-00-81
85 à Visière boulon au fond	Standard	Entièrement chromé..... Noir, visière chromée.....	12-33-01 12-35-01
	Citraën D. S. - I. D. 19	Entièrement chromé..... Noir, visière chromée.....	12-33-02 12-35-02
80 sans visière	Boulon au fond	Entièrement noir.....	n'est plus livré
	Dyna-Panhard	Optique spéciale et sa fixation.....	46,53

LAMPES.

Voir page 18.

SUPPORTS.

Pour "85 à VISIÈRE".

Voir page 17.

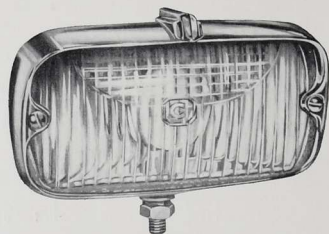

85 à VISIÈRE

MONTAGE du "85" à VISIÈRE

Des supports spéciaux (voir page 17) permettent le montage du **85 à VISIÈRE** sur toutes voitures françaises et étrangères. Parmi ces supports le 43.62 à mâchoires est le plus courant. Il se fixe sur les ferrures de pare-choc.

COTES D'ENCOMBREMENT

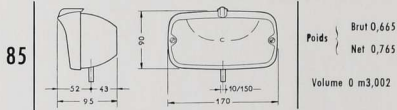

RÉGLAGE

Pour être pleinement efficace un anti-brouillard doit être correctement réglé.

La coupure ou séparation entre la nappe de lumière et la zone non éclairée doit être légèrement rabattue.

Au "RÉGOSCOPE CIBIE" la coupure doit être placée à la limite des zones marquées 3 et 4 de l'écran.

PROJECTEURS CIBIE
SOCIÉTÉ ANONYME AU CAPITAL DE 115.800.000 FRANCS
Siège Social : 17, RUE VALENTINE - BOBIGNY (Seine)
Téléphone : VILlette 29-00 +
R. C. SEINE 54 B 8262

MODÈLE "85 A VISIÈRE" Référence 12-85-01 et 12-83-01.
(1955) 12-85-03 et 12-83-03.
12-85-06 et 12-83-06.

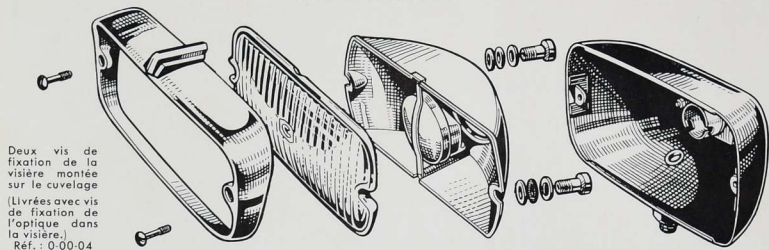

Deux vis de fixation de la visière montée sur le cuvelage (Livrées avec vis de fixation de l'optique dans la visière.) Ref. : 0-00-04

Visière avec optique montée chromée seule..... 4-13-01
Glace 1-10-01
Miroir 2-10-01

Vis de fixation de l'optique dans la visière et vis de fixation de la visière sur le cuvelage 0-00-04

Cuvelage chromé. 6-13-01
standard noir... 6-11-01
Écrou et rondelles de fixation du projecteur 0-00-03

Borne étanche 0-00-81
Pour projecteurs fabriqués avant Juin 57



Passé-fil étanche 8-00-16
Pour projecteurs fabriqués depuis Juin 57

MODÈLE "85 VISIÈRE" Référence 12-33-01 - 12-35-01.

MODÈLE, pour I D 19 et D S 19 - Réf. 12-35-02 - 12-33-02.

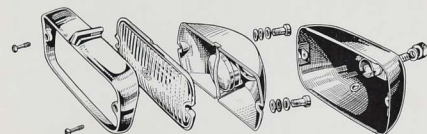

Visière chromée

avec optique monté 4-13-01
seule. 5-13-01

Glace 1-10-01

Miroir 2-10-01

Cuvelages

Standard Chromé 6-13-04
Noir 6-11-04
Spécial DS 19 Noir 6-11-06

SPECIAL DYNA-PANHARD 1954 — Référence 46.53.
(1954)

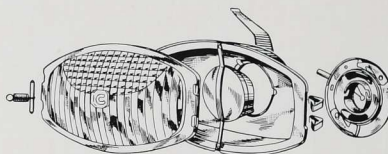

2 ressorts de fixation de l'ensemble sur l'enjoliveur Panhard 0-00-09

Glace 47.55

Miroir 46.56

4 ressorts d'assemblage glace sur miroir 0-00-08

Bouchon porte-lampe 47.58

MODÈLE "80 A ENCASTRER" — Référence 12.30.
(1954)

ANCIEN MODÈLE "80" A ROTULE — N'est plus livré.
(1952)

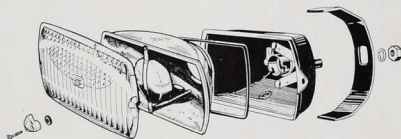

2 vis et oreilles de fixation de l'ensemble optique sur le cuvelage 0-00-10

Glace 45.55

Miroir 45.56

Joint caoutchouc 8-00-01

Cuvelage n'est plus livré

Etrier, écrou et rondelles de fixation du projecteur encastré 0-00-11

Ensemble collé Glace-Miroir 45.53





**"95" ANTI-BROUILLARD
POUR MOTOS ET SCOOTERS**

"95 ANTI-BROUILLARD"

pour
MOTOS-SCOOTERS ET PETITES VOITURES

De faible encombrement (diamètre 95 mm.), léger, ce projecteur se monte sur motocyclettes, scooters et petites voitures.

Malgré son faible diamètre, l'éclairage de ce projecteur est remarquable, il permet :

- 1^o) De rouler malgré le brouillard aussi dense soit-il ;
- 2^o) De fournir un éclairage de secours lorsque la lampe du projecteur principal est hors-service. Il évite alors aux ampoules arrière de griller par surtension.

Parmi les montages possibles, signalons le montage de deux anti-brouillard en utilisant le support spécial Duo-réf. 4383.

RÉFÉRENCES COMMERCIALES

PROJECTEURS - Tous chromés.

Fixation verticale 3870

Représenté ci-contre, le 3870 se fixe sur des surfaces très inclinées ou verticales. (scooter).

Fixation horizontale 3820

La patte de fixation est coudeée et permet le montage sur des surfaces peu inclinées ou horizontales.

Fixation par boulon au fond 18-33-01

Contrairement au modèle 3830 qui n'est plus fourni, ce projecteur est sans clignoteur.

SUPPORTS SPÉCIAUX

Support sur pare-choc 4382

Permet le montage d'un 3820 sur les ferrures verticales d'un pare-choc de voiture.

Support sur tube garde-jambe de moto 4385

Permet le montage d'un 3820 sur les tubes garde-jambe des motos.

Support duo-chromé 4383

Permet le montage de deux 3870 sur scooters.

LAMPES

Les lampes du "95" étant très spéciales, il est recommandé de commander ces projecteurs avec lampe en indiquant la tension, 6 ou 12 volts, et la puissance, 15 ou 25 watts.

Lampes **Ballon jaune** - Filament transversal parallèle à la ligne des ergots - 2 ergots. Culot BNA 15 s.

6 volts	15 watts	2.015
»	25 watts	2.013
12 volts	25 watts	2.014



Modèle 3870

MONTAGE

Voir au dos le dessin des divers supports.

Le **95 Cibié** est conforme à l'arrêté du 16 Juillet 1954, Art. 34 du nouveau Code de la Route.

Il doit être monté aussi bas que possible sans que sa hauteur au-dessus du sol soit cependant inférieure à 0,25 m.

BRANCHEMENT ÉLECTRIQUE

Pour être conforme au nouveau Code de la Route, le branchement doit être effectué comme il est indiqué sur la **notice de montage n° 266** remise avec chaque appareil. Pour les scooters et motos ne disposant pas de batterie d'accumulateurs, ce branchement est impératif sous peine de mise hors service des ampoules du feu arrière.

RÉGLAGE

Pour être pleinement efficace un anti-brouillard doit être correctement réglé.

La coupure ou séparation entre la nappe de lumière et la zone non éclairée doit être légèrement rabattue.

Au "**RÉGLOSCOPE CIBIE**" la coupure doit être placée à la limite des zones marquées 3 et 4 de l'écran.

PROJECTEURS CIBIÉ

SOCIÉTÉ ANONYME AU CAPITAL DE 115.800.000 FRANCS

Siège Social : 17, RUE VALENTINE - BOBIGNY (Seine)

Téléphone : VILLETTE 29-00 +

R. C. SEINE 54 B 8.262

95 ANTI-BROUILLARD 3820 - 3870



Glace blanche
avec écran monté
4695



Flamme chromée avec vis 4470
Vis seule..... 4471



Vis de
fixation
2792

95 ANTI-BROUILLARD 18-33-01

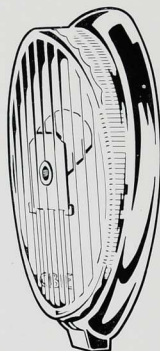

Glace blanche
avec écran monté
4795



Miroir
3-10 01

SUPPORTS

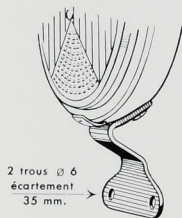

2 trous \varnothing 6
écartement
35 mm.

Fixation verticale
3870

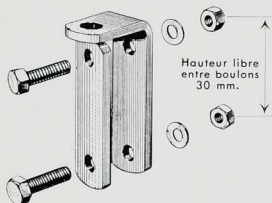

Hauteur libre
entre boulons
30 mm.

Support sur ferrule
4382
(utiliser le projecteur 3820)

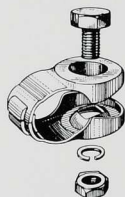

Support sur tube
protège-jambe de moto
4385
(utiliser le projecteur 3820)

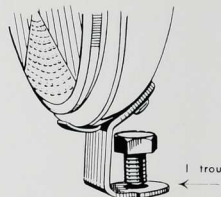

Fixation horizontale
3820

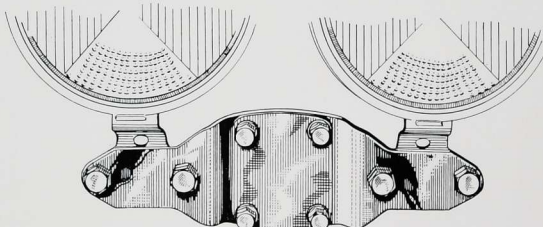

Support Duo..... 4383
Utiliser 2 projecteurs 3870

135 ANTI-BROUILLARD "INTÉGRÉ"

Ce nouveau type de projecteur est intermédiaire entre les projecteurs à rotule montage extérieur et les projecteurs encastrés dans la calandre ou la carrosserie. Le cuvelage à fond aplati est fixé directement sur la carrosserie par 2 boulons.

Les avantages du montage "intégré" sont nombreux.

- La fixation ne nécessite aucune découpe compliquée de la carrosserie. Il faut simplement percer trois petits trous : deux de fixation, un pour le passage des fils.
- Les projecteurs sont réglables après montage mais sont indéréglables spontanément. Seule une déformation de la carrosserie peut modifier le réglage.
- Les projecteurs placés très en retrait par rapport au pare-chocs sont à l'abri des chocs inévitables notamment dans les manœuvres pour se ranger.
- Un joint souple permet leur montage sur des surfaces légèrement bombées. Les modèles prévus sont :
 - "Pan-coupé-en retrait" (TYPE 2) pour montage sur surface inclinée de haut en bas vers l'avant. (type 403 Peugeot).
 - "Pan-coupé en avancé" (TYPE 1) pour montage sur surface inclinée de haut en bas vers l'arrière. (type Dyna-Panhard (sur capot), 2 CV, Juvaquatre-Dauphinoise (sur aile).
 - "Pan-coupé-latéral-droite" (TYPE 3) pour montage sur surface verticale en oblique, côté droit (camionnette Volkswagen etc.).
 - "Pan-coupé-latéral-gauche" (TYPE 3) idem pour côté gauche.

RÉFÉRENCES COMMERCIALES PROJECTEURS ANTI-BROUILLARD

135 à visière	"intégré"	Fixation à rotule	Entièrement chromé.....	38-83-01
			Noir - visière chromée...	38-85-01
			403 PEUGEOT 203 (avec signalant et feu de position)	38-03-04
			CITROEN DS 19 - ID 19 2 CV - DYNA (voir page 17)	38-03-05
			ARONDE P 60 - OPEL	38-03-09
		Véhicules utilitaires MERCEDES - DKW VOLKSWAGEN - FORD		
		côté droit	38-03-07	
		côté gauche	38-03-08	
		à encastrer	Standard chromé	38-33-01
			— noir visière chr.	38-35-01
		FREGATE à clignoteur côté droit	36-23-23	
		côté gauche	36-23-24	
		FIAT 600	38-03-01	
130 sans porté	Fixation à rotule	Entièrement chromé.....	33-70	
		— gris	73-70	
		— noir	13-70	

PROJECTEURS LONGUE PORTÉE

135 à visière	Fixation à rotule	Entièrement chromé.....	38-83-02
		Noir - visière chromée ..	38-85-02
	A encastrer	Standard chromé	38-33-02
		— noir visière chr.	38-35-02

LAMPES (Voir page 18)

SUPPORTS (Voir page 17)

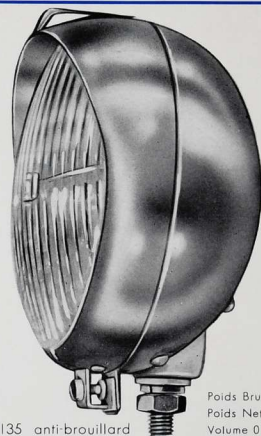

135 anti-brouillard

Poids Brut 0 kg 600
Poids Net 0 kg 700
Volume 0 m³ 003

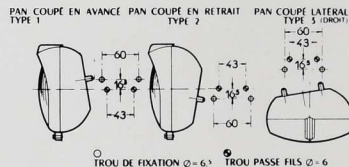

TROU DE FIXATION Ø=60 TROU PASSÉ FILS Ø=6

MONTAGE

Les 135 et 130 Anti-brouillard CIBIE sont conformes au nouveau code de la route (arrêté du 16/7/54 - Article 34) Ils doivent être placés aussi bas que possible, sans que leur hauteur au-dessus du sol soit inférieure à 0 m. 25.

L'allumage des projecteurs de croisement doit commander l'extinction des anti-brouillard ou bien un voyant lumineux doit être placé bien en vue du conducteur et doit rester allumé en même temps que les anti-brouillard.

Les LONGUE PORTÉE ne doivent être allumés qu'avec les projecteurs principaux et doivent être éteints avec eux.

RÉGLAGE DES ANTI-BROUILLARD

Pour être pleinement efficaces, les Anti-brouillard CIBIE doivent être correctement réglés.

La coupure du faisceau (séparation de la nappe de lumière et la zone d'ombre) doit être horizontale ou légèrement plongeante vers le sol.

De plus les projecteurs doivent être réglés très légèrement divergents, pour augmenter l'éclairage des bas-côtés.

PROJECTEURS CIBIE

SOCIÉTÉ ANONYME AU CAPITAL DE 115.800.000 FRANCS

Siège Social : 17, RUE VALENTINE - BOBIGNY (Seine)

Téléphone : VILlette 29-00 +

R. C. SEINE 54 B 262

"MODÈLES 135 A VISIÈRE" Anti-brouillard et Longue Portée

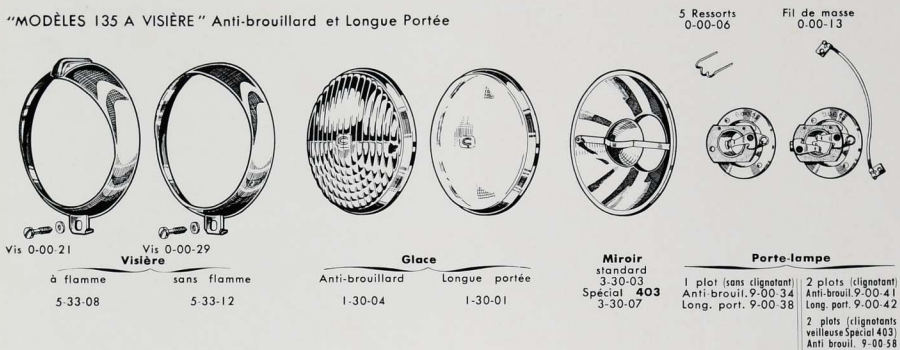

Vis 0-00-21
à flamme
5-33-08

Vis 0-00-29
sans flamme
5-33-12

Glacé
Anti-brouillard 1-30-04
Longue portée 1-30-01

Miroir standard 3-30-03
Miroir Spécial 403 3-30-07

5 Ressorts 0-00-06

Fil de masse 0-00-13

Porte-lampe

1 plot (sans clignotant) Anti-brouill. 9-00-34 Long. port. 9-00-38
2 plots (clignotant) Anti-brouill. 9-00-41 Long. port. 9-00-42
2 plots (clignotants veuilleuse Spécial 403) Anti brouill. 9-00-58

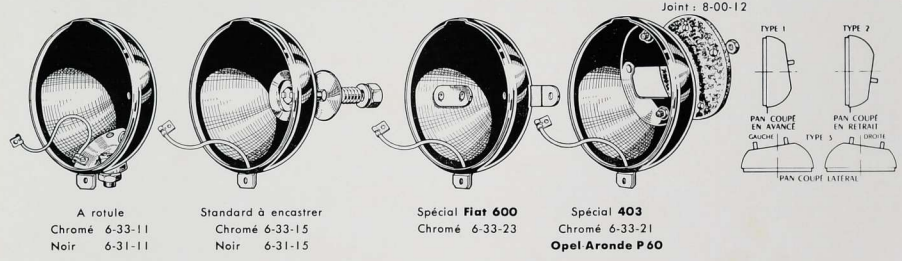

A rotule
Chromé 6-33-11
Noir 6-31-11

Standard à encastrier
Chromé 6-33-15
Noir 6-31-15

Spécial Fiat 600
Chromé 6-33-23

Spécial 403
Chromé 6-33-21
Opel Aronde P 60

MODÈLE "130 sans porte" Anti-brouillard et Longue Portée

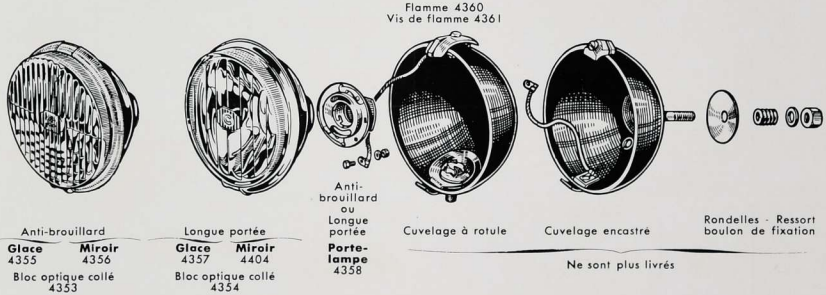

Anti-brouillard
Glacé 4355 Miroir 4356
Bloc optique collé 4353

Longue portée
Glacé 4357 Miroir 4404
Bloc optique collé 4354

Anti-brouillard ou Longue portée
Porte-lampe 4358

Cuvelage à rotule

Cuvelage encastrier

Rondelles - Ressort
boulon de fixation

Ne sont plus livrés





**PROJECTEURS 160
ANTI-BROUILLARD
ET LONGUE PORTÉE**
Fixation à rotule et encastrer

160 A ROTULE

Ces projecteurs sont plus particulièrement destinés aux camions et autocars. Ils sont étudiés pour donner l'éclairage puissant qu'exigent les "rouliers". D'une construction robuste, ils résistent aux vibrations inévitables sur les POIDS LOURDS.

ANTI-BROUILLARD. — Bien connu pour son efficacité dans le brouillard, le **160 CIBIÉ** est également d'un grand secours dans les virages. Mais il ne faut pas oublier qu'un anti-brouillard n'est pas un projecteur code, il doit être éteint pendant les croisements.

LONGUE PORTÉE. — Lorsque le véhicule n'est pas muni de projecteurs de route **CIBIÉ**, il peut être utile de pallier une insuffisance de portée par l'adjonction d'un projecteur **160 LONGUE PORTÉE**. Ce projecteur doit être éteint pendant les croisements et en cas de brouillard. Son allumage doit donc être indépendant.

160 A ENCASTRER

Ces projecteurs équipent d'origine un grand nombre de camions et d'autocars. Ils sont recommandés également pour les voitures de course et de compétition.

ATTENTION. — Ne pas confondre ce projecteur avec le 162, projecteur code 24 volts B.T.P. 423 - voir page 2.

RÉFÉRENCES COMMERCIALES

ANTI-BROUILLARD

Fixation à rotule	Entièrement chromé	33.71
	Entièrement noir	13.71
à encastrer	Sans Enjoliveur	0.51
	Enjoliveur chromé seul	42.74
	Enjoliveur à visière seul	5-53-07

LONGUE PORTÉE

Fixation à rotule	Entièrement chromé	33.81
	Entièrement noir	13.81
à encastrer	Sans enjoliveur	0.21
	Enjoliveur chromé seul	42.74
	Enjoliveur à visière seul	5-53-07

En utilisant une lampe à 2 filaments les **160 anti-brouillard** à encastrer servent aussi de feu avant clignotant. Pour cela remplacer le porte-lampe d'origine par celui portant la référence 9-00-20 pour lampe à 2 plots (voir page 18 - fig. 4).

LAMPES

Voir page 18.

SUPPORT

Voir page 17.



160 Anti-brouillard à rotule

Nouveau 160 Anti-brouillard à encastrer

COTES D'ENCOMBREMENT

160 A ENCASTRER - Poids : 0 kg 950

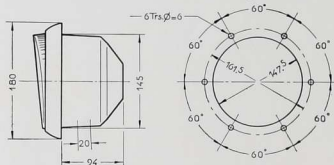

160 A ROTULE - Poids : 0 kg 975

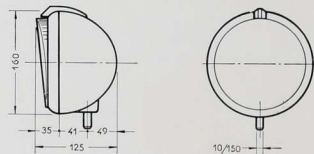

RÉGLAGE

Pour être pleinement efficace, un anti-brouillard doit être correctement réglé.

La coupure ou séparation entre la nappe de lumière et la zone non éclairée doit être légèrement rabattue.

PROJECTEURS CIBIÉ

SOCIÉTÉ ANONYME AU CAPITAL DE 115.600.000 FRANCS

Siège Social : 17, RUE VALENTINE - ROBIGNY (Seine)

Téléphone : VILlette 29-00 +

R. C. SEINE 54 B 8 262

MODÈLES ACTUELS A ROTULE — Fixation verticale — Contact au fond du cuvelage.

ANTI-BROUILLARD

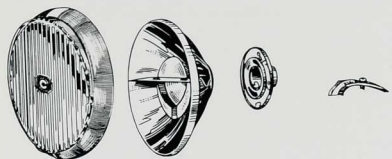

Glace 40.76
Cale 40.98
Miroir 41.03
Porte-lampe 46.92
Bloc optique complet 46.78

LONGUE PORTÉE

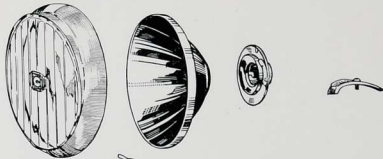

Glace 43.03
Cale 40.98
Miroir 43.04
Porte-lampe 46.93
Flamme et vis de fixation 40.70

MODÈLES ANTÉRIEURS A ROTULE — Fixation inclinée

Pas de contact au fond du cuvelage

ANTI-BROUILLARD

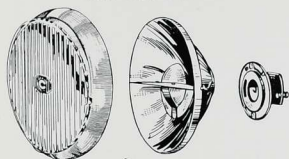

Glace 40.76
Cale 40.98
Miroir 41.03
Porte-lampe 44.92
Bloc optique complet 46.78

LONGUE PORTÉE

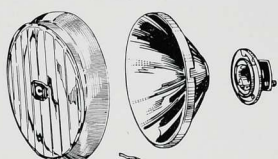

Glace 43.03
Cale 40.98
Miroir 43.04
Porte-lampe 42.93

Contact au fond du cuvelage

ANTI-BROUILLARD

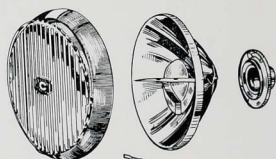

Glace 40.76
Cale 40.98
Miroir 40.63
Porte-lampe 40.58

MODÈLES ACTUELS A ENCASTER

ANTI-BROUILLARD

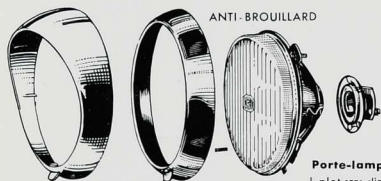

Visière chromée 5-53-07
Enjoliveur chromé 42.74
Vis de réglage 42.32
Bloc optique 42.82

LONGUE PORTÉE

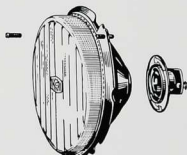

Vis de réglage 42.32
Bloc optique 42.83
Porte-lampe 42.93



Porte-lampe 1 plot sans cliquet 42.92
2 plots av. cliq. et. 9-00-20
Palle et Ressort communs à tous les modèles 0-00-43
Caoutchouc passe-fil 0-01-56

Cuvelage complet 42.75

ANTI-BROUILLARD A ENCASTER — Modèle 1947



Support universel sur ferrure de pare-chocs pour 160 ACTUEL à fixation droite 46.62

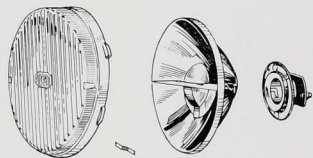

Glace 42.85
Cale 40.98
Miroir 41.03
Porte-lampe 42.92



Support universel sur ferrure de pare-chocs pour 160 ancien modèle à fixation inclinée 42.62

PROJECTEURS
CIBIE

PROJECTEUR de RECUL

D'après le Code de la Route (Arrêté du 16 Juillet 1954, Art. 35)

1°) La lumière émise doit être orange, ce qui interdit en France tous les projecteurs de recul à glace incolore.

2°) La puissance des lampes utilisées doit être au maximum de 25 watts si un seul projecteur de recul est utilisé, de 15 watts par projecteur si deux projecteurs de recul sont montés sur le véhicule.

3°) Le ou les projecteurs de recul doivent être à plus de 0 m. 40 du sol.

BRANCHEMENT : Nous recommandons le montage d'une lampe-témoin bien visible pour le conducteur et restant allumée en même temps que le ou les projecteurs de recul. Pour une puissance de lampe supérieure à 7 watts, l'allumage ne doit être possible que lorsque la marche arrière est enclenchée.

LANterne ARRIÈRE

POIDS LOURDS ET UTILITAIRES. - Le Code de la Route (Article 85) oblige tous les véhicules automobiles à être munis de deux feux rouges, et de un ou de deux feux stop. La lanterne ronde réf. 10-71-03, permettra donc d'équiper économiquement un grand nombre de véhicules. La lanterne 20-42-06 peut être utilisée soit en lanterne-stop ou lanterne-clignotant ou stop-clignotant.

RÉFÉRENCES COMMERCIALES

PROJECTEUR DE RECUL (entièrement chromé)

Pour la France	Glace orange	38-50
Pour les autres pays	Glace incolore	18-03-01

LANterne - STOP

Type Citroën	Émaillée noire	20-41-01
	Émaillée, porte-lampe isolé	20-41-03
Type Étoile	Noir sans éclairage de la plaque minéralogique	10-71-02
	Noir avec éclairage de la plaque minéralogique	10-71-03
Type Sevita	Modèle spécial sans stop	10-71-01
Poids lourds, Utilitaires Lanterne-stop ou Stop-clignotant ou Lanterne-clignotant	Livré sans joint	20-42-06
	Joint seul	8-00-14

LANterne - STOP - CATADIOPTR

Scoter Terrot	Corps matière plastique	17-98
---------------	-------------------------	-------

FEU AVANT CLIGNOTANT

Peugeot 403	Livré sans joint	20-42-05
	Joint seul	8-00-14

CATADIOPTR

"CATALUME" agréé TPV 323 - (entraxe des vis, 55mm.)	80-78
---	-------

LAMPES (Voir page 18)



MONTAGE

LANterne CITROËN

Réf. (20-41-01) (20-41-03)

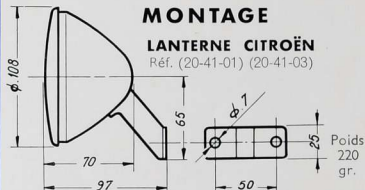

Poids
220
gr.

LANterne STANDARD

Réf.
(10-71-02) (10-71-03)

Poids : 170 gr.

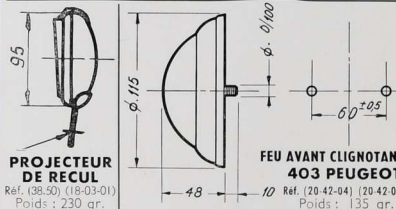
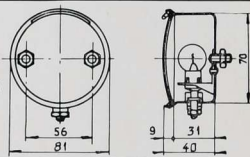

PROJECTEUR DE RECUL

Réf. (28-50) (18-05-01)
Poids : 230 gr.

FEU AVANT CLIGNOTANT 403 PEUGEOT

Réf. (20-42-04) (20-42-05)
Poids : 135 gr.

LANterne STOP, POIDS LOURDS
Réf. (20-42-06) Poids : 135 grs

PROJECTEURS CIBIE

SOCIÉTÉ ANONYME AU CAPITAL DE 115.800.000 FRANCS

Siège Social : 17, RUE VALENTINE - BOBIGNY (Seine)

Téléphone : VILlette 29-00+

R. C. SEINE 54 B 8262

LANterne-STOP POUR POIDS LOURDS Réf. 20-42-06

FEU AVANT CLIGNOTANT Peugeot 403



2 vis de fixation 0-01-51

Globe
2-20-04
(incalore)



Globe
2-20-06
(rouge)

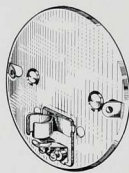

Socle monté
(lampe 2 plots)
non livré au détail



Joint (non livré avec la lanterne)
8-00-14

PROJECTEUR DE RECU
Réf. 38.50 et 18-03-01



Glace

jaune 44.95
incalore 1-10-03



Fiamme

avec vis 44.70
Vis seule 44.71

LANterne-STOP, Type Citroën
Réf. 20-41-01 — 20-41-03

Vis de montage 0-01-53



Écran complet avec douilles et vis de montage

Standard 9-00-05
Isolée 9-00-16



Globe et sa vis de fixation
2-20-01

LANterne RONDE
Type **Étoile** - Réf. 10-71-02 10-71-03
Type **Sevita** - Réf. 10-71-01



Ressort
20.78



Écran de fermeture
22.62

LANterne-STOP — Ancien modèle
LANterne-CATADIOPRE-STOP — Ancien modèle
(Ces lanternes ne sont plus livrées)

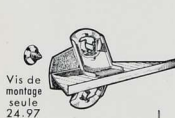

Vis de montage seule 24.97



Ressort
24.94

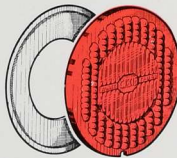

Glace et son cache
Lanterne-Stop-Catadiopre
1-10-02



Glace
Lanterne-Stop
24.95



Porte noire avec vis de fixation
24.93

Patte de fixation 25.32

Vis de fixation de la porte 24.96

LANterne-STOP-CATADIOPRE
Scooter **Terrot**
Réf. 17.98



Capot en matière plastique avec catadiopre monté et vis de fixation
2-10-02



RÉGULATEURS CONJONCTEURS-DISJONCTEURS

(voir au verso tableau d'affectation)

GARANTIE. — Les régulateurs **CIBIE** sont garantis contre tous vices de fabrication. Pour bénéficier d'un échange sous garantie les appareils doivent être retournés **plombés**. Tout appareil déplombé perd de ce fait le bénéfice de la garantie. La garantie ne peut être accordée aux appareils ayant été mis en court-circuit.

ÉCHANGE - RÉPARATION. — Un régulateur **CIBIE** neuf peut être fourni en échange d'un régulateur **CIBIE** usagé de même type, à un prix spécial (voir tarif).

BRANCHEMENT - AFFECTATION. — Voir au verso.

BATTERIE. — Tous nos appareils sont réglés pour batterie au plomb. Un réglage spécial peut être effectué sur demande pour **batterie alcaline**. Sur la commande faire suivre la désignation du modèle par la lettre X.

Exemples : H24X — BL3X — 40RC15X.



RÉGULATEUR DE TENSION CONJONCTEUR

Régulateur de tension équipant en série un grand nombre de véhicules. Chaque modèle étant prévu pour une gamme de dynamos, un petit nombre de régulateurs permet de répondre à presque toutes les demandes de la clientèle.

Voir au verso tableau d'affectation.

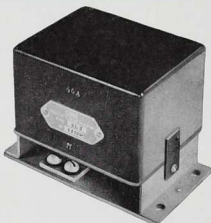

RÉGULATEUR DE TENSION LIMITEUR D'INTENSITÉ CONJONCTEUR

Régulateur			DYNAMO		
Modèle	Tension (Volts)	Intensité limitée (Amp.)	Schéma (voir au verso)	Inducteurs (Omhs)	
BL 1	6	5	(1) ou (2)	1,5 à 2	
BL 2	12	5	(3) ou (4)	sup' à 7	
BL 3	6	4	(3) ou (4)	sup' à 2,7	

Le modèle BL₁ est prévu pour dynamos Corroller.

Les modèles BL₂ et BL₃ sont prévus pour dynamos américaines.



RÉGULATEUR DE TENSION LIMITEUR D'INTENSITÉ CONJONCTEUR

Régulateur			DYNAMO		
Modèle	Tension (Volts)	Intensité limitée (Amp.)	Schéma (voir au verso)	Inducteurs (Omhs)	
40 RC15	6	40 à 55	(3) ou (4)	sup' à 2,7	
50 SC18	12	40 à 55	(3) ou (4)	sup' à 4,7	

Appareils interchangeables avec les régulateurs américains.

Le modèle 40RC15 convient particulièrement aux dynamos **Delco-Remy**, le 50SC18 aux dynamos **Auto-Lite**.

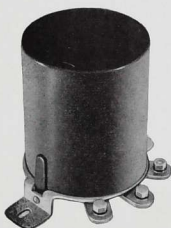

CONJONCTEURS-DISJONCTEURS 150 ampères

Conjoncteurs à très faible consommation pour dynamos produisant un courant compris entre 50 et 150 ampères

Modèle References	omihen Modèle	Tension (volts)	Tension			Consom- mation
			Conjonction	Disjonction	(volts)	
6T80	ISO R	6	6,7	6,0	1,4 %	
12T80	ISO S	12	15,8	12,4	0,6 %	
24T80	ISO T	24	27,0	24,0	0,4 %	

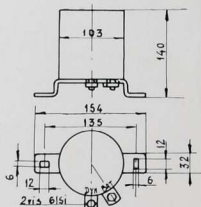

PROJECTEURS CIBIE

SOCIÉTÉ ANONYME AU CAPITAL DE 115.000.000 FRANCS
Siège Social : 17, RUE VALENTINE - BOBIGNY (Seine)
Téléphone : VILlette 29-00 +

R. C. SEINE 54 B 8.262

VOITURES		DYNAMOS		RÉGULATEUR DE TENSION CIBIE		VOITURES		DYNAMOS		RÉGULATEUR DE TENSION CIBIE						
MARQUES	TYPES	MARQUES	REPÈRES	VOIAGE	MODÈLE ACTUEL	ANCIEN MODÈLE RENNEAU	MARQUES	TYPES	MARQUES	REPÈRES	VOIAGE	MODÈLE ACTUEL	ANCIEN MODÈLE RENNEAU			
CITROËN	2 CV A et AU	Ducellier Paris-Rhône	7060 A.B.C. G. 11. R.40 G. 11. R.76	1	6 v	H 23	RENAULT	Camionnettes et camions	Ducellier	233	1	6 v	H 24	A 4.H 20		
	11 CV B et BL TA 15 CV TA	Ducellier Paris-Rhône	214247 7063 G. 11. R.52 G. 11. R.56 G. 11. R.61 G. 11. R.64	1	6 v	H 24		AL. A4 H12-H20	Camionnettes et camions	Ducellier Paris-Rhône	276 G. 11. R.45 G. 11. R.68	3	6 v	H 28 - K 21	C4 - F4	
		Citroën	259	3	6 v	H 27		—	455 VLE	Ducellier	141	1	12 v	H 34	A B	
	15 CV 6 cyl. TA	Ducellier	259	3	6 v	H 27		—	ROSEGART	Ariette LR-45 A	Ducellier	211 250 258	1	6 v	H 24	A 4.H 20
	ID 19 - DS 19	Ducellier Paris-Rhône	71167932 7158 G. 11. R. 88	3	6 v	P 30		—		Simca 6	Ducellier	104	1	12 v	H 38	—
	850 kg. HZ 1200 kg. H4 2.T. T3-423	Ducellier Paris-Rhône	7050 7060	1	6 v	H 24		A4-H20	8 - 1200	Ducellier Paris-Rhône	202 224 G. 11. R. 50	3	12 v	H 35	C B	
	T 45 - P 38 - P 45 - P 55 (essence)	Ducellier Citroën Paris-Rhône	7053 7068 G. 11. R.65	1	12 v	H 34		A B	Aronde Ariane	Ducellier Paris-Rhône	202-224 7099 G. 11. R.16 G. 11. R.53	3	12 v	H 35	C B	
	P 38 - P 45 - P 55 (Diesel)	Ducellier Paris-Rhône	131 132 G. 13. R.17	1	12 v	H 36		A 2	Simca Sport	Paris-Rhône	G. 11. R.45	3	12 v	H 35	C B	
	P 33	Citroën	—	3	12 v	H 35		C B	Verasillots Trianon Régence	Ducellier Paris-Rhône	7083 G. 11. R.72	4	6 v	H 27	—	
	202	Ducellier	177	1	12 v	H 34		A B	Idem depuis Oct. 54	Paris-Rhône	G. 11. R. 87	3	12 v	H 37	—	
203 avant 1953	Ducellier	118 119	1	12 v	H 34	A B	TALBOT	T 4 - Baby Logo Baby	Ducellier	316 205 171	1	12 v	H 34	A B		
203 depuis 1953	Ducellier	265 v	3	12 v	H 35	C B	Voiturette 4 roues	Paris-Rhône	G. 10. R.21	3	12 v	H 47	H 41			
135 - 133 - 163	Ducellier	242	1	12 v	H 34	A B	FORD	Amat Arnaux Bobiale Bourgogne Labourier Meusy-Harris Raymond	Avec moteur Peugeot 203	265-269	3	12 v	H 35	C B		
Vedette 550 CV Ford Hercules Comète 11 CV Vendôme Monte-Carlo	Paris-Rhône Ducellier	G. 11. R.40 G. 11. R.59 212-215 262-209 7059-7076 164	4	6 v	H 27	—		Pâtisier (Avec moteur Benoit)	Ducellier	265-269	3	12 v	H 35	C B		
Tous modèles montés avec les dynamos	Paris-Rhône Ducellier	G. 11. R. 58 2	6 v	H 24	A4 - H20	—		Raymond Moteur 4 CV Renault	Ducellier	7117	1	6 v	H 24	A 4.H 20		
	Paris-Rhône Ducellier	183	1	12 v	H 34	A B		Derot Moteur Dyno Panhard	Ducellier	291	3	12 v	H 35	C B		
	Paris-Rhône Ducellier	G. 11. R.53	3	12 v	H 37	C 2		Acéries du Nord	Ducellier	168 256	1 3	12 v	H 34	A B H 35 C B		
	Paris-Rhône Ducellier	G. 11. R. 18	1	12 v	H 34	A B		Agromotors	Ducellier	269	3	12 v	H 35	C B		
	Paris-Rhône Ducellier	G. 11. R.44	3	12 v	H 35	C B		Ator	Ducellier	269	3	12 v	H 35	C B		
	Paris-Rhône Ducellier	272	1	12 v	H 34	A B		Ateliers et chantiers de la Manche	Ducellier	265	3	12 v	H 35	C B		
	Paris-Rhône Ducellier	G. 11. R.12	1	12 v	H 34	A B		Bobiale Coroller	FC 2501 C	1	12 v	H 38	—			
	Paris-Rhône Ducellier	240	1	12 v	H 34	A B		Braud	Ducellier	7050	1	6 v	H 24	A 4.H 20		
	Paris-Rhône Ducellier	179	1	12 v	H 34	A B	David Brown	Ducellier	7096	3	12 v	H 35	C B			
	Paris-Rhône Ducellier	265	3	12 v	H 35	C B	Chempion Cérax	Coroller	3611 C	1	12 v	H 28	—			
	Paris-Rhône Ducellier	G. 11. R.37 G. 11. R.53	3	12 v	H 35	C B	Douge	Ducellier	172	1	12 v	H 34	A B			
	Paris-Rhône Ducellier	130	1	12 v	H 34	A B	Dugrin	Ducellier	240	1	12 v	H 34	A B			
	Paris-Rhône Ducellier	134	1	12 v	H 34	A B	Ferguson	Ducellier	7147-7096	3	12 v	H 41	—			
	Paris-Rhône Ducellier	239	1	12 v	H 34	A B	Harnet Motor	Ducellier	193	1	6 v	H 24	A 4.H 20			
	Paris-Rhône Ducellier	G. 11. R. 18	1	12 v	H 34	A B	Lolo Mignaco	Ducellier	269	3	12 v	H 35	C B			
	Paris-Rhône Ducellier	G. 11. R.44	3	12 v	H 35	C B	Le Clerc	Ducellier	265	3	12 v	H 35	C B			
	Paris-Rhône Ducellier	272	1	12 v	H 34	A B	Lotoise	Ducellier	199	1	12 v	H 34	A B			
	Paris-Rhône Ducellier	G. 11. R.12	1	12 v	H 34	A B	Mag.	Ducellier	122-223	1	12 v	H 34	A B			
	Paris-Rhône Ducellier	179	1	12 v	H 34	A B	Massey Harris	Ducellier	3611-3616	1	6 v	A 7	—			
	Paris-Rhône Ducellier	265	3	12 v	H 35	C B	Monsther	Ducellier	265	3	12 v	H 35	C B			
	Paris-Rhône Ducellier	G. 11. R.36 G. 11. R.37 G. 11. R.53	3	12 v	H 35	C B	Moreau	Ducellier	247	1	6 v	H 24	A 4.H 20			
	Paris-Rhône Ducellier	7139	1	12 v	H 27	—	Piquand	Ducellier	366	3	12 v	H 35	C B			
	Paris-Rhône Ducellier	7117-7130	1	6 v	H 24	A 4 - H 20 C4F4	Piquierres	Ducellier	366	3	12 v	H 35	C B			
	Paris-Rhône Ducellier	G. 11. R.79	3	6 v	H 28 - K 21	C4 F4	Renault	6 0 4 8 B 3	6 v	A 7	—	—				
	Paris-Rhône Ducellier	7100 7101 7102 - 1103	3	6 v	H 24	A 4 - H 20	Renault Diesel	Ducellier	224	3	12 v	H 37	C 2			
	Paris-Rhône Ducellier	7100 7101 7102 - 1103	3	6 v	H 24	A 4 - H 20	Saint-Chamond	Ducellier	266	3	12 v	H 35	C B			
	Paris-Rhône Ducellier	7139	1	12 v	H 27	—	Same	Ducellier	366	3	12 v	H 35	C B			
	Paris-Rhône Ducellier	225	3	6 v	H 27	—	Tract-Agno	Ducellier	269	3	12 v	H 35	C B			
	Paris-Rhône Ducellier	7163-7164	3	12 v	H 37	—	Tractor	Ducellier	3611-3616	1	6 v	A 7	C B			
	Paris-Rhône Ducellier	7138	1	6 v	H 27	—	Vandevre	Ducellier	269	3	12 v	H 35	C B			
	Paris-Rhône Ducellier	G. 11. R.90	3	6 v	H 24	A 4 - H 20	Verson	Ducellier	296-266-7110	3	12 v	H 35	C B			
	Paris-Rhône Ducellier	225	3	6 v	H 27	—			195	3	12 v	A 7	—			
	Paris-Rhône Ducellier	276-284 G. 11. R.68	3	6 v	H 36 - K 21	C4 - F4										

* Les régulateurs H 26 et K 31 sont globalement identiques. Seul le diamètre des bornes de ces régulateurs est différent.

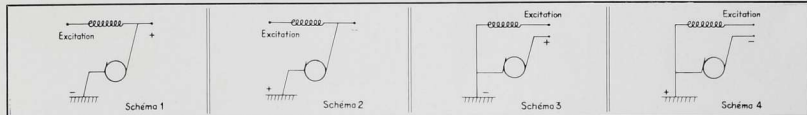

SUPPORTS POUR ANTI-BROUILLARD ET LONGUE PORTÉE (1)

SÉRIES 135 et 130 (page 13) - 85 (page 11)

Citroën	D. S. 19 - ID 19	Encastré 12-35-02, support 7-00-07	Peugeot	203	Encastré, projecteur 1230
	D. S. 19 - ID 19	Sous pare-choc, support 7-00-08		202	Extérieur, support 4367
Fiat	D. S. 19 - ID 19	Sur aile, support 7-00-09	203	Extérieur, support 4362	Encastré (voir page 13)
	11 - 15 - T. A.	Support 4362	Renault	FRÉGATE	
Ford	600	Projecteur 38-03-01 (voir page 13)		COLOREALE	Support 4362
	Ford	VEDETTE	Support 4364	DAUPHINE av. Sept. 56	Support 7-00-05
Panhard		DYNA avant 54	Support 4368	4 CV	Support 4362
	DYNA après 54	Support 4387	Simca	V	Support 4366
Peugeot	403 - 1957	Encastré (voir page 13)		VIII	Support 4362
	403 - 1956	Encastré (voir page 13)	ARONDE	Support 4366	
	403 - 1955 à 57	Extérieur, support 7-00-04			

1 - Voir aussi Feuilles Bouton d'or au début du catalogue.

ATTENTION - Sur de nombreux modèles de voitures, peuvent être montés, sans support les 135 anti-brouillard "incorporés" (Voir page 13)

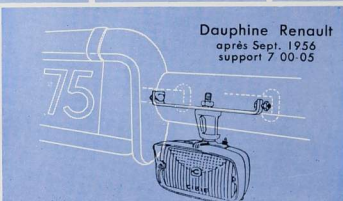
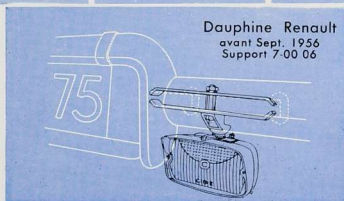
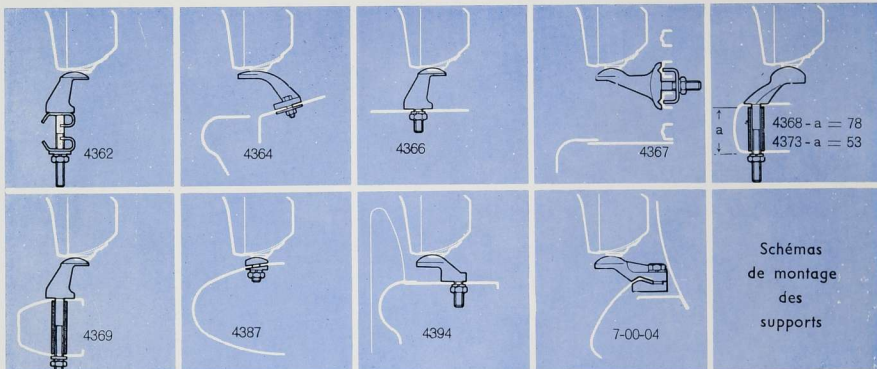
 MONTAGE EN DESSOUS
Projecteur "85" Ref. 12-83-01
Support Ref. 7-00-08

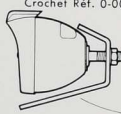
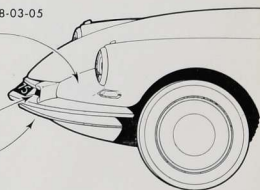
 MONTAGE ENCASTRÉ
Projecteur "85" Ref. 12-35-02
Étrier seul, Ref. 7-00-07
Crochet Ref. 0-00-54

 MONTAGE SUR L'AILE
Projecteur "135" Ref. 38-03-05
Support Ref 7-00-09

Montage sur D. S. 19 et I. D. 19 CITROEN

PROJECTEURS CIBIE

SOCIÉTÉ ANONYME AU CAPITAL DE 115.800.000 FRANCS

Siège Social : 17, RUE VALENTINE - BOBIGNY (Seine)

Téléphone : VILlette 29-00 +

R. C. SEINE 54 B B. 242

SUPPORTS POUR ANTI-BROUILLARD ET LONGUE PORTÉE - SÉRIE 160 (page 14)



Support universel sur ferrure de pare-chocs pour 160 ACTUEL à fixation droite 4662



Support universel sur ferrure de pare-chocs pour 160 ancien modèle à fixation inclinée 4262

SUPPORT POUR ANTI-BROUILLARD - SÉRIE 95 (page 12)

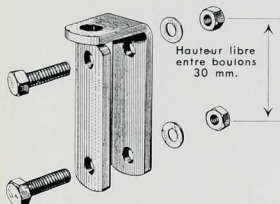

Support sur ferrure 4382
(utiliser le projecteur 3820)

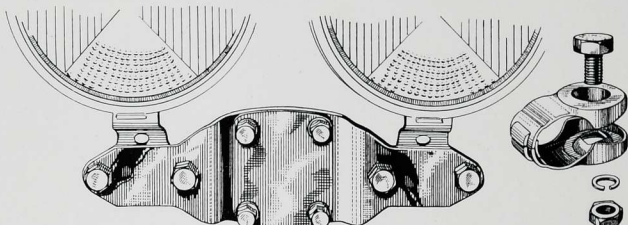

Support Duo 4383
(utiliser 2 projecteurs 3870)

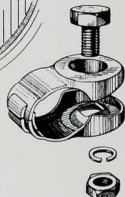

Support sur tube protège-jambe de moto 4385
(utiliser le projecteur 3820)

SUPPORTS POUR ORIENTABLES (page 10) ET PROJECTEURS DE TRACTEURS (pages 6 et 9)

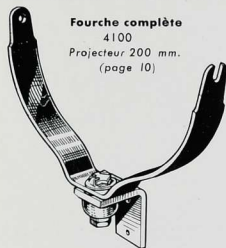

Fourche complète 4100
Projecteur 200 mm.
(page 10)



Fourche complète 4701
Projecteur 130 mm.
(page 10)

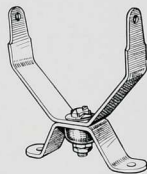

Coupelle 0-00-51



Soufflet 8-00-53

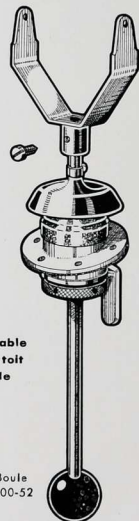

Fourche 0-00-50

Support sans la fourche 0-00-53

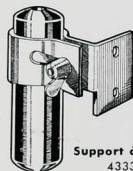

Support à main 4333
Projecteur 130 mm.
(page 10)



Support 4702
Projecteur de 130 boule
(pages 6 et 10)

Poignée et support du Projecteur orientable à fixation sur le toit et commandé de l'intérieur (page 10)

Boule 0-00-52

Voir au recto, supports pouvant être utilisés dans différents cas.



LAMPES A 2 FILAMENTS

ET CONNECTEUR

POUR PROJECTEUR	DÉSIGNATION	Fig.	CARACTÉRISTIQUES		RÉFÉRENCES		
			BALLON	PUISSANCE EN WATTS	6 VOLTS	12 VOLTS	24 VOLTS
Code et Route (Faisceau européen)	Culot européen à collerette	1	Jaune incolore	45 40 45 40	21.65 21.67	21.66 21.68	— —
Connecteur spécial pour lampe européenne		2 et 2 bis	Obligatoire pour le branchement des fils sur la lampe		Standard à bornes DS-ID 19		
Code et route (Faisceau classique)	3 ergots — 2 plots Culot BA 21d	3	Jaune incolore	36 45 36/45	21.50 21.51	21.52 21.53	— —
Anti-brouillard et clignotant	3 ergots — 2 plots Culot BA 21d	5	Jaune	45 /15	43.36	43.37	—

LAMPES A 1 FILAMENT

POUR PROJECTEUR	DÉSIGNATION	Fig.	CARACTÉRISTIQUES		RÉFÉRENCES			
			BALLON	PUISSANCE EN WATTS	6 VOLTS	12 VOLTS	24 VOLTS	
Anti-brouillard longue portée Orientable	3 ergots — 1 plot Culot BA 21s	4	Jaune incolore	45 45	22.93 43.00	22.94 43.01	43.31 43.34	
Projecteur route Projecteur code	3 ergots — 2 plots Culot BA 21d	—	Jaune	50	—	—	43.02	
95 anti-brouillard Recul Lanterne arrière	2 ergots — 1 plot Culot BA 15s	6	Jaune Jaune	15 25	20.15 20.13	— 20.14	— —	
		7	incolore	15	20.10	20.11	21.74	
Feu de position pour Projecteur Européen	2 ergots — 1 plot Culot BA 9s	8	incolore	2,4 3	21.69 —	— 21.70	— 21.73	
Feu de position	Navette Long. 39 mm. Ø ballon 10,5mm.	9	incolore	4 6	21.60 —	21.61 —	— 21.64	
		Projecteur fixe ou orientable	3 ergots — 2 plots Culot isolé	—	incolore	110 volts - 40 watts		43.23
						220 volts - 60 watts		43.24

PROJECTEURS CIBIÉ

SOCIÉTÉ ANONYME AU CAPITAL DE 115.000.000 FRANCS

Siège Social : 17, RUE VALENTINE - BOBIGNY (Seine)

Téléphone : VILlette 29-00 +

R. C. SEINE 548 B.262

Imprimé en France

18189 RESOLU & FILS IMP.

**PROJECTEURS
CIBIÉ**

**RÉTROVISEUR
ÉLIMINANT
L'ÉBLOUISSEMENT
DE NUIT**

"RETRONOX"

RÉTROVISEUR
éliminant l'éblouissement de nuit

Il est impossible d'utiliser de nuit un rétroviseur ordinaire sans être ébloui par les projecteurs des voitures roulant derrière. Le **"RETRONOX"**, rétroviseur à deux positions, breveté S.G.D.G., est aussi efficace de nuit que de jour.

De jour - Il donne une image de grande ouverture.
- L'image est nette.
- Le rétroviseur ne vibre pas.

De nuit - Il suffit d'actionner le levier placé à la partie inférieure du **"RETRONOX"** pour avoir la vision de toutes les sources lumineuses, en arrière du véhicule sans être ébloui par elle.

PRINCIPE OPTIQUE

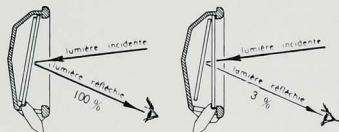

"RETRONOX"
position JOUR

"RETRONOX"
position NUIT

La glace avant bascule et joue de nuit le rôle de filtre, laissant passer au maximum 3% de la lumière incidente. Les lumières en arrière sont visibles mais n'éblouissent plus.

RÉFÉRENCES COMMERCIALES

Très important.

Le **"RETRONOX"** est livré sans support. Une série de supports différents permet de le monter sur tous les véhicules modernes. Le prix du **"RETRONOX"** doit être majoré de celui de son support.

"RETRONOX"	Ivoire.....	9.001
	Gris.....	9.002

SUPPORTS		2 CV.....	9.055
	Citroën	11 et 15 CV après Juin 55	origine
		D. S. 19.....	
	Panhard	Dyna 55.....	9.056
		203.....	9.050
	Peugeot	403.....	9.057
		4 CV.....	9.051
	Renault	Dauphine.....	9.058
		Frégate.....	9.053
		Aronde.....	9.051
	Simca	Versailles, Trianon... ..	9.054
		Autres marques, support universel	9.057



"RETRONOX"

MONTAGE DU "RETRONOX"

- Fixer le support sur la carrosserie; bloquer le contre-écrou du support.
- Visser à fond la partie filetée de la rotule du rétroviseur sur le support.



Citroën
D. S. 19, 11 et 15 CV
Support d'origine

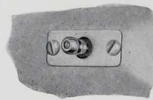

Citroën
2 CV - 9055



Renault, Dauphine-9058
Renault, 4 CV - 9051
Simca, Aronde - 9051
Simca, Versailles - 9054
Panhard, Dyna 55-9056
Renault, Dauphine-9058



Peugeot 203 - 9050

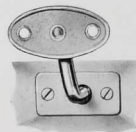

Peugeot 403 - 9057
Universel - 9057



Renault Frégate - 9053

PROJECTEURS CIBIÉ

SOCIÉTÉ ANONYME AU CAPITAL DE 115.800.000 FRANCS

Siège Social : 17, RUE VALENTINE - BOBIGNY (Seine)

Téléphone : VILlette 29-00 +

R. C. SEINE 54 B.B.262



RÉGLOSCOPE

APPAREIL MOBILE DE RÉGLAGE DES PROJECTEURS

CODE EUROPÉEN (Faisceau Asymétrique) ET CODE CLASSIQUE

UTILISATION

Le **RÉGLOSCOPE** permet :

- 1° - Le **RÉGLAGE** en plein jour des projecteurs principaux et des projecteurs anti-brouillard ou longue portée.
- 2° - Le **CONTROLÉ** de la qualité des projections données par les projecteurs.

PRINCIPE

Le système optique utilisé a pour caractéristique de former sur l'écran de l'appareil, une projection géométriquement semblable à celle que l'on obtiendrait à très grande distance en avant du projecteur.

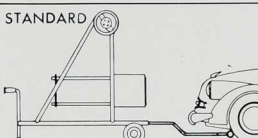
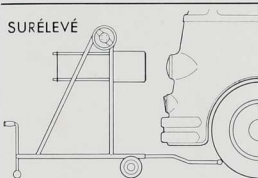
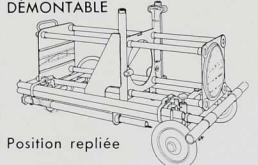
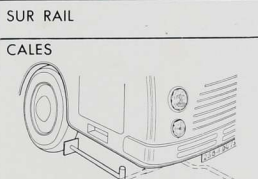
TYPES	DESIGNATION	REF.	POIDS
STANDARD 	Butée normale	10.000	42 kg
	Butée surbaissée	10.100	43 kg
	2 butées	10.200	46 kg
<i>Véhicules de tourisme. Camionnettes - Motos - Scooters français et étrangers. La plupart des poids lourds.</i>			
SURÉLEVÉ 	Butée normale	10.010	43 k 200
	Butée surbaissée	10.101	44 k 200
	2 butées	10.201	47 k 200
<i>Cars Chausson. Cars étrangers. Chars. Poids lourds spéciaux 24 v. français (Renault, etc...) Poids lourds étrangers. Véhicules spéciaux.</i>			
DÉMONTABLE  Position repliée	Démontable	10.300	42 kg
	<i>Préfecture de Police Gendarmerie Automobile Club Expert Prévention Routière, etc...</i>		
SUR RAIL	CONSULTER LES SERVICES TECHNIQUES CIBIE .		
CALES 	Cale	10.011	3 kg
	<i>(2 sont nécessaires) Cars et camions à cabines très avancées</i>		
CARNETS	Bulletins de réglage		
<i>Carnet de 50 bulletins de réglage. (bulletins que le possesseur du Régloscope remet à l'usager)</i>			

RÉGLOSCOPE

APPAREIL MOBILE DE
RÉGLAGE DES PROJECTEURS



RÉGLOSCOPE
type standard
à butée normale

CONDITIONS D'UTILISATION

LOCAL — Le local n'a pas besoin d'être dans l'obscurité ; on peut opérer même dans la rue. Il est cependant préférable qu'une lumière trop vive, ne frappe pas directement l'écran du **RÉGLOSCOPE**.

SOL — Il est essentiel que le sol soit **parfaitement plat** entre les roues arrière du véhicule et la béquille de l'appareil. Il n'est pas utile que ce sol plan soit horizontal, mais il faut qu'il soit **lisse**. Un sol correctement cimenté convient parfaitement.

MISE EN PLACE — Il faut que :

- 1° - La barre de mise en direction appuie sur les deux roues avant du véhicule.
 - 2° - Le faisceau lumineux tout entier tombe sur le système optique.
- Il n'est pas nécessaire que l'axe optique du banc soit centré sur le milieu du projecteur, de même ce dernier peut être plus ou moins loin de la lentille, sans que la précision du réglage en souffre. Cependant il est conseillé, afin de faciliter la mise en place de l'appareil de ne pas dépasser un écartement de 0 m. 50 entre système optique et projecteur.

RÉGLAGE DES CARS Cabines très avancées

Sur certains cars, "Chausson" en particulier, les roues avant sont très reculées par rapport à l'avant du véhicule et la barre d'appui ne peut arriver aux roues. Dans ce cas on utilisera deux cales spéciales que l'on place contre les roues avant. La butée utilisée peut être indifféremment normale ou surbaissée.

PROJECTEURS CIBIE

SOCIÉTÉ ANONYME AU CAPITAL DE 119.800.000 FRANCS

Siège Social : 17, RUE VALENTINE - BOBIGNY (Seine)

Téléphone : VILlette 29-00 +

R. C. SEINE 54 B. 8.262

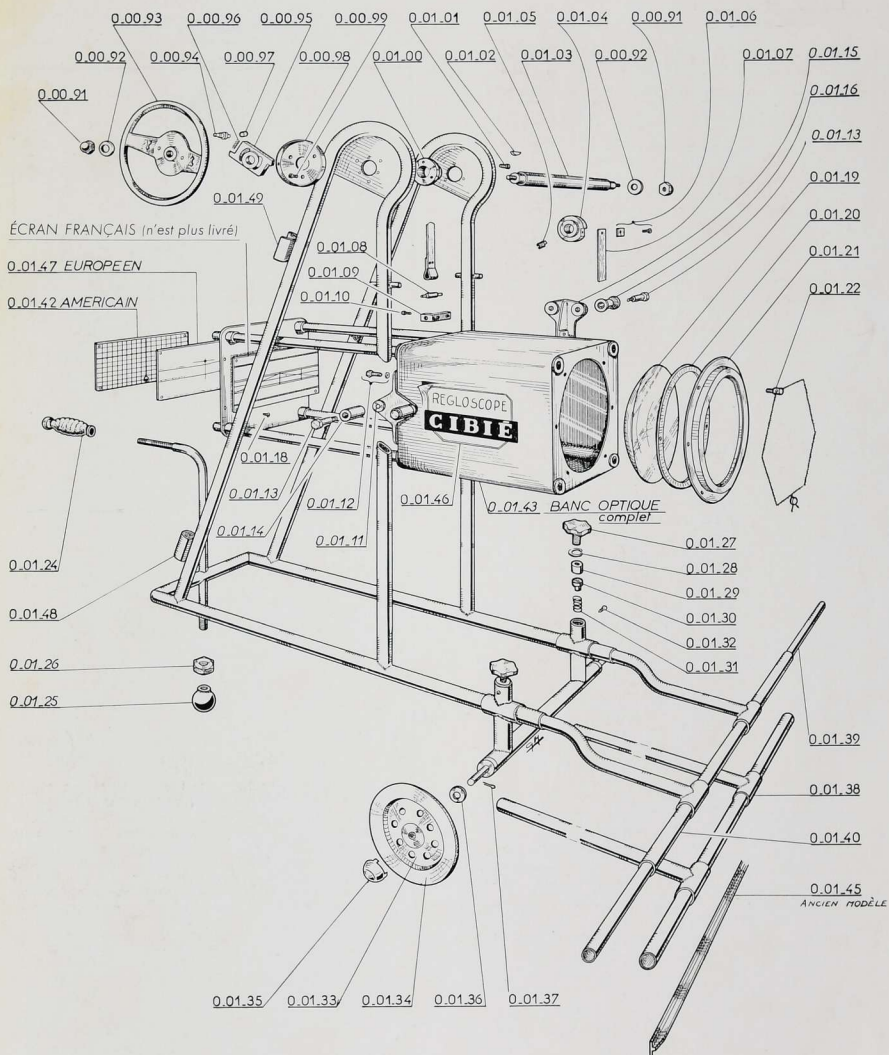

NOTA - Le remplacement des pièces dont les références sont en italique, nécessite un nouveau réglage en usine du RÉGLOSCOPE.
L'appareil doit donc être retourné pour effectuer le remplacement de ces pièces et le réglage.

Cibiérana

Bulletin
d'information

PROJECTEURS CIBIÉ, 17, RUE VALENTINE - BOBIGNY - VIL. 29.00

OMNIA ELECTRIC AUTO

N° 17

2, Allées Bouffiers

TEL. 591.59 - RAYON

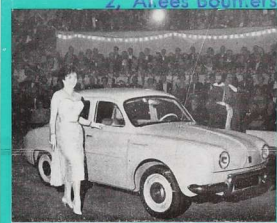

Le 8 mars dernier à une heure du matin, les projecteurs du CIRQUE d'HIVER se braquaient sur une des salles les plus brillantes de PARIS : celle du XXVIII^e GALA de l'UNION DES ARTISTES.

Sur l'initiative du Commissaire Général Robert PIZANI, vedettes de cinéma et acteurs de théâtre, se sont retrouvés une fois de plus pour un seul soir, en participant ou en assistant à des prouesses préparées une année à l'avance pour cette soirée unique.

Aux premières loges du public, Gina LOLLOBRIGIDA accompagnée de Jean MARAIS, voisinaient avec Gaby MORLAY, Maurice CHEVALIER

DU CIRQUE... A LA FOIRE

et François PERIER; l'assistance était aussi brillante que le plateau sur lequel Jean MARAIS nous apparut en Monsieur LOYAL, DEBORAH KEHR et YUL BRYNNER le Roi et Elle... Brigitte AUBER en acrobate et ROGER-PIERRE et Jean-Marc THIBAUT en Auguste.

La DAUPHINE gagnante du RALLYE de MONTE-CARLO, conduite par les vainqueurs MONRAISSE-FERET et présentée par M. LANDON, Chef du service COURSES de la RÉGIE RENAULT, a servi de préambule à la loterie tirée par Gina LOLLOBRIGIDA, dont le gros lot était une DAUPHINE offerte par les usines RENAULT, et munie d'anti-brouillard rectangulaires offerts par notre Firme.

Les centaines de forains qui avaient élu domicile sur la place de la Nation et le cours de Vincennes le mois dernier ont démonté manèges, tirs, loteries, scenic-railway ou "spoutniks", et remonté tracteurs ou chevaux, en tête de leurs attelages, pour repartir vers de lointaines directions.

La Foire du Trône qui rassemble le plus grand nombre de forains de France, a en effet fermé ses portes depuis quelques semaines.

Bien que le soleil ait favorisé dans la journée les amateurs de sensations fortes, la nuit attirait encore beaucoup plus de monde. Sans aucun doute les cris arrachés aux fanatiques de R 2000 (fameux scenic-railway monorail), étaient encore plus stridents et les couleurs des tubes multicolores qui décoraient les "spoutniks" plus vives dans l'ombre de la nuit. C'est aussi grâce à elle que les dizaines de projecteurs CIBIÉ qui équipaient avions, voitures tamponneuses, wagonnets ou monorails lançaient leurs feux les plus perçants. Enfin mai est arrivé, les Forains s'en sont allés... ainsi tourne la roue!





Le 22 mars à DUNKERQUE, la PRÉVENTION ROUTIÈRE a réuni Electriciens, Garagistes, Techniciens et Gendarmes, pour inaugurer sa campagne de sécurité " PRINTEMPS 58 ". Sur notre photo Maître Maurice GARÇON donne le résultat du concours PRÉVENTION ROUTIÈRE fait dans les écoles lors de l'année 1957.

DUNKERQUE

En s'associant avec le FIGARO une campagne de test a été lancée. Munie de 5 voitures pilotes, une équipe de Techniciens circule à travers la France, en faisant passer à tous les conducteurs intéressés un test de bonne conduite, comprenant une interrogation de code et une inspection technique de la voiture; suivant la note attribuée, on vous donne ou non le diplôme.



STRASBOURG

Le SALON de la MACHINE AGRICOLE de STRASBOURG a fermé ses portes le 3 Avril dernier sur 100.000 visiteurs.

Une grande diversité de machines s'offrait au public, mais les tracteurs retenaient naturellement l'intérêt principal. 82% de la production 57

était équipée de Diesel dont les avantages pour les agriculteurs ne sont plus à mentionner.

Sur 93.400 appareils construits en France, ceux de moyenne puissance sont les plus recherchés. 63% de la production sont constitués de tracteurs de 20 à 35 CV Chez RENAULT le D 22 de 22 CV est le plus vendu de la marque.

CIMA (Mc Cormick) a présenté pour la première fois le Farmall F 135 D de 20 CV qui prend place entre le Cub et le Farmall 235 D.

L'éclairage, comme celui des 50 autres tracteurs de ce stand, était réalisé par les Projecteurs CIBIE; il était composé de 2 projecteurs CIBIE (référence 33-87-20) fixés

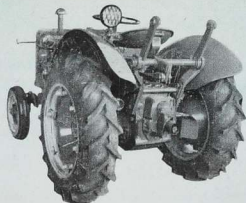

sur rotule verticale, d'un projecteur de travail fixé sur rotule orientable avec grille pare-pierres (référence 33-81-22), et d'une lanterne arrière. La production de cette firme a été de 17.000 tracteurs en 1957.

Nous avons remarqué également un curieux tracteur vigneron construit par DERO-TECHOMA qui permet de rouler à cheval sur les vignes.



L'essor pris en 1957 par les moissonneuses batteuses (10.800 machines vendues contre 5.300 en 56) a suscité la présentation de nombreuses marques. Deux tendances actuelles: la petite autotracrice type Mc Cormick F 61, ou l'appareil polyculteur avec tracteur incorporé.

Ce SALON a été une réussite tant pas le nombre de firmes exposantes qui n'ont pas hésité à se rendre à STRASBOURG, que par le nombre de visiteurs étrangers qui lui ont apporté un caractère Européen, préambule nécessaire au futur titre de STRASBOURG: Capitale de l'Europe.



L'apparition des projecteurs à faisceau Code Européen à coupure relevée de 15° sur le côté droit pose le problème de leur réglage.

En remplaçant l'écran du Régloscope CIBIÉ, il est possible d'effectuer sur le même appareil, aussi bien le réglage de ce nouveau type de faisceau que le réglage des projecteurs classiques à coupure code symétrique.

ÉCRAN UNIVERSEL POUR RÉGLOSCOPE

Il comprend d'une part une croix marquée "Route", sur laquelle doit être réglé le maximum du faisceau route, d'autre part une bande limitée à la partie inférieure par une ligne horizontale, et à la partie supérieure par une ligne inclinée de 15° sur la moitié droite de l'écran, et par une ligne horizontale sur la moitié gauche de l'écran. La figure ci-contre montre la disposition de ce nouvel écran.

Un faisceau de croisement code européen aura une coupure sensiblement parallèle à la ligne supérieure délimitée de la bande. Un faisceau code classique à coupure symétrique aura une coupure sensiblement horizontale.

La coupure, qu'elle qu'en soit la forme, doit se trouver à l'intérieur de la bande délimitée par une ligne brisée et une ligne horizontale.

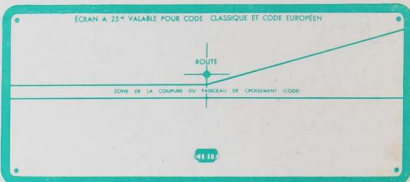

REGLOSCOPE

ET

CODE EUROPÉEN

PARTICULARITÉS DU RÉGLAGE DU FAISCEAU CODE EUROPÉEN

Il suffit à un code symétrique classique d'être bien réglé en hauteur. Le réglage en direction permet d'obtenir le maximum des faisceaux "Route" et une bonne répartition des faisceaux "Code"; par contre, il n'est pas indispensable du point de vue sécurité (éblouissement des usagers venant en face).

Les projecteurs type européen doivent par contre être réglés aussi bien en hauteur qu'en direction pour ne pas éblouir les usagers venant en face. Le réglage en hauteur s'effectue en positionnant correctement à la partie gauche de la coupure (partie horizontale). Le réglage en direction s'effectue comme dans le faisceau classique au moyen du faisceau route et l'on vérifie que la pointe du "V" formé par la coupure se trouve bien placé au centre de l'écran. Réglé trop bas ou réglé trop haut, un faisceau code européen à une portée insuffisante ou éblouit, comme le faisceau code classique. Réglé trop à gauche : le faisceau devient **éblouissant**; réglé trop à droite, le conducteur perd le bénéfice du relèvement de 15° de la coupure.

TABLEAU DE RÉGLAGE

Pour tenir compte de l'influence de la charge sur le réglage en hauteur des projecteurs, il est nécessaire de respecter, lorsque le réglage des projecteurs est effectué voiture à vide, les indications portées sur le tableau ci-contre. Il est rappelé qu'il est nécessaire qu'une voiture soit munie soit de deux projecteurs code classique, soit de deux projecteurs code européen à coupure asymétrique. Les faisceaux lumineux des projecteurs droit et gauche sont identiques, c'est la superposition de ces deux faisceaux qui donnent l'éclairage optimum.

CAS PARTICULIERS

Les cas particuliers seront étudiés dans le prochain numéro du Bulletin d'informations.

Caractéristiques des véhicules			AU RÉGLOSCOPE Indications de réglage véhicule à vide		Robottement correspondant	
Moteur	Traction	Exemple	Projecteurs à code classique	Projecteurs à faisceau Européen	à vide	Plaine charge
Avant	Arrière	Renault Frégate			2 %	1 %
		Peugeot 203-403 Simca Véhicules utilitaires Cars, camions, camionnettes			2,5 %	1 %
Avant	Avant	Citroën, sauf 2 cv. ID et DS (voir cas particuliers) SAAB.				
Arrière	Arrière	Renault, Dauphine; 4 CV Volkswagen Pour les cars à moteur et traction arrière, faire le réglage comme pour un Véhicule moteur avant.			1 %	2 %

PROJECTEURS CIBIE

QUE VENDRE AU POSSESEUR D'UNE DYNA PANHARD ?

ANTI-BROUILLARD
 Pour compléter votre 11, 120, 13, 136, votre Voiture.

VISIERES POUR PROJECTEURS PRINCIPAUX
 Pour compléter page 2 et 4 de votre Notice.

OPTIQUES "EUROPEENNES"
 Code de service "E" appliqué au 22, 23, 24, 25, 26, 27, 28, 29, 30, 31, 32, 33, 34, 35, 36, 37, 38, 39, 40, 41, 42, 43, 44, 45, 46, 47, 48, 49, 50, 51, 52, 53, 54, 55, 56, 57, 58, 59, 60, 61, 62, 63, 64, 65, 66, 67, 68, 69, 70, 71, 72, 73, 74, 75, 76, 77, 78, 79, 80, 81, 82, 83, 84, 85, 86, 87, 88, 89, 90, 91, 92, 93, 94, 95, 96, 97, 98, 99, 100, 101, 102, 103, 104, 105, 106, 107, 108, 109, 110, 111, 112, 113, 114, 115, 116, 117, 118, 119, 120, 121, 122, 123, 124, 125, 126, 127, 128, 129, 130, 131, 132, 133, 134, 135, 136, 137, 138, 139, 140, 141, 142, 143, 144, 145, 146, 147, 148, 149, 150, 151, 152, 153, 154, 155, 156, 157, 158, 159, 160, 161, 162, 163, 164, 165, 166, 167, 168, 169, 170, 171, 172, 173, 174, 175, 176, 177, 178, 179, 180, 181, 182, 183, 184, 185, 186, 187, 188, 189, 190, 191, 192, 193, 194, 195, 196, 197, 198, 199, 200, 201, 202, 203, 204, 205, 206, 207, 208, 209, 210, 211, 212, 213, 214, 215, 216, 217, 218, 219, 220, 221, 222, 223, 224, 225, 226, 227, 228, 229, 230, 231, 232, 233, 234, 235, 236, 237, 238, 239, 240, 241, 242, 243, 244, 245, 246, 247, 248, 249, 250, 251, 252, 253, 254, 255, 256, 257, 258, 259, 260, 261, 262, 263, 264, 265, 266, 267, 268, 269, 270, 271, 272, 273, 274, 275, 276, 277, 278, 279, 280, 281, 282, 283, 284, 285, 286, 287, 288, 289, 290, 291, 292, 293, 294, 295, 296, 297, 298, 299, 300, 301, 302, 303, 304, 305, 306, 307, 308, 309, 310, 311, 312, 313, 314, 315, 316, 317, 318, 319, 320, 321, 322, 323, 324, 325, 326, 327, 328, 329, 330, 331, 332, 333, 334, 335, 336, 337, 338, 339, 340, 341, 342, 343, 344, 345, 346, 347, 348, 349, 350, 351, 352, 353, 354, 355, 356, 357, 358, 359, 360, 361, 362, 363, 364, 365, 366, 367, 368, 369, 370, 371, 372, 373, 374, 375, 376, 377, 378, 379, 380, 381, 382, 383, 384, 385, 386, 387, 388, 389, 390, 391, 392, 393, 394, 395, 396, 397, 398, 399, 400, 401, 402, 403, 404, 405, 406, 407, 408, 409, 410, 411, 412, 413, 414, 415, 416, 417, 418, 419, 420, 421, 422, 423, 424, 425, 426, 427, 428, 429, 430, 431, 432, 433, 434, 435, 436, 437, 438, 439, 440, 441, 442, 443, 444, 445, 446, 447, 448, 449, 450, 451, 452, 453, 454, 455, 456, 457, 458, 459, 460, 461, 462, 463, 464, 465, 466, 467, 468, 469, 470, 471, 472, 473, 474, 475, 476, 477, 478, 479, 480, 481, 482, 483, 484, 485, 486, 487, 488, 489, 490, 491, 492, 493, 494, 495, 496, 497, 498, 499, 500, 501, 502, 503, 504, 505, 506, 507, 508, 509, 510, 511, 512, 513, 514, 515, 516, 517, 518, 519, 520, 521, 522, 523, 524, 525, 526, 527, 528, 529, 530, 531, 532, 533, 534, 535, 536, 537, 538, 539, 540, 541, 542, 543, 544, 545, 546, 547, 548, 549, 550, 551, 552, 553, 554, 555, 556, 557, 558, 559, 560, 561, 562, 563, 564, 565, 566, 567, 568, 569, 570, 571, 572, 573, 574, 575, 576, 577, 578, 579, 580, 581, 582, 583, 584, 585, 586, 587, 588, 589, 590, 591, 592, 593, 594, 595, 596, 597, 598, 599, 600, 601, 602, 603, 604, 605, 606, 607, 608, 609, 610, 611, 612, 613, 614, 615, 616, 617, 618, 619, 620, 621, 622, 623, 624, 625, 626, 627, 628, 629, 630, 631, 632, 633, 634, 635, 636, 637, 638, 639, 640, 641, 642, 643, 644, 645, 646, 647, 648, 649, 650, 651, 652, 653, 654, 655, 656, 657, 658, 659, 660, 661, 662, 663, 664, 665, 666, 667, 668, 669, 670, 671, 672, 673, 674, 675, 676, 677, 678, 679, 680, 681, 682, 683, 684, 685, 686, 687, 688, 689, 690, 691, 692, 693, 694, 695, 696, 697, 698, 699, 700, 701, 702, 703, 704, 705, 706, 707, 708, 709, 710, 711, 712, 713, 714, 715, 716, 717, 718, 719, 720, 721, 722, 723, 724, 725, 726, 727, 728, 729, 730, 731, 732, 733, 734, 735, 736, 737, 738, 739, 740, 741, 742, 743, 744, 745, 746, 747, 748, 749, 750, 751, 752, 753, 754, 755, 756, 757, 758, 759, 760, 761, 762, 763, 764, 765, 766, 767, 768, 769, 770, 771, 772, 773, 774, 775, 776, 777, 778, 779, 780, 781, 782, 783, 784, 785, 786, 787, 788, 789, 790, 791, 792, 793, 794, 795, 796, 797, 798, 799, 800, 801, 802, 803, 804, 805, 806, 807, 808, 809, 810, 811, 812, 813, 814, 815, 816, 817, 818, 819, 820, 821, 822, 823, 824, 825, 826, 827, 828, 829, 830, 831, 832, 833, 834, 835, 836, 837, 838, 839, 840, 841, 842, 843, 844, 845, 846, 847, 848, 849, 850, 851, 852, 853, 854, 855, 856, 857, 858, 859, 860, 861, 862, 863, 864, 865, 866, 867, 868, 869, 870, 871, 872, 873, 874, 875, 876, 877, 878, 879, 880, 881, 882, 883, 884, 885, 886, 887, 888, 889, 890, 891, 892, 893, 894, 895, 896, 897, 898, 899, 900, 901, 902, 903, 904, 905, 906, 907, 908, 909, 910, 911, 912, 913, 914, 915, 916, 917, 918, 919, 920, 921, 922, 923, 924, 925, 926, 927, 928, 929, 930, 931, 932, 933, 934, 935, 936, 937, 938, 939, 940, 941, 942, 943, 944, 945, 946, 947, 948, 949, 950, 951, 952, 953, 954, 955, 956, 957, 958, 959, 960, 961, 962, 963, 964, 965, 966, 967, 968, 969, 970, 971, 972, 973, 974, 975, 976, 977, 978, 979, 980, 981, 982, 983, 984, 985, 986, 987, 988, 989, 990, 991, 992, 993, 994, 995, 996, 997, 998, 999, 1000.

FEUILLE TECHNIQUE N° 2010
 MISE A JOUR DE FEV. 1953

DYNA PANHARD
 PROJECTEURS PRINCIPAUX
 ANTI-BROUILLARD
 VISIERES POUR PROJECTEURS PRINCIPAUX
 OPTIQUES
 PROJECTEURS DE RECUL
 RETROVISEUR ANTI-BROUSSANT

PROJECTEURS CIBIE
 17, RUE VILLETTE - BOULEVARD
 TELEPHONE 2 - BOULEVARD

1 - PROJECTEURS PRINCIPAUX

ENSEMBLES ET PIECES DETACHEES	REFERENCES	
	CODE EUROPEEN	CODE CIBIE
Projecteur simple (sans boîtier) - Homologué à usage	51-14-01	51-13-01
	51-13-02	51-15-01
Éclairage - 1. éclairage	5-28-01	5-28-01
	5-22-07	5-23-01
Clapnet avec miroir interne au verre	5-20-02	5-20-02
Pièce de base du projecteur	44-76	44-76
Lampe 12 volts - 100W	21-13	21-13
	21-21	21-21

2 - ANTI-BROUILLARD ET LONGUE-PORTÉE

ENSEMBLES ET PIECES DETACHEES	REFERENCES
135 - 135 avec boîtier - 120 mm diamètre - 120 mm	20-12-01
135 - 135 - 142 mm - 120 mm	22-84
Clapnet d'origine	44-31
PROJECTEUR LONGUE-PORTÉE	Noté homologué

3 - PROJECTEUR DE RECUL

ENSEMBLES ET LAMPES	REFERENCES
Projecteur grand coupe orange	18-50
Projecteur grand orange	18-50-01
Lampe 12 volts - 15 watts - orange	20-11

4 - "RETROVISOX"

ENSEMBLES ET SUPPORTS	REFERENCES
RETROVISOX - Éclairage - 3,5 x 3,5 x 1,5 cm - 120 mm	90-51
RETROVISOX - Éclairage - 3,5 x 3,5 x 1,5 cm - 120 mm	90-52
Support verre - 30 mm	50-54

AVERTISSEMENT : NE PAS UTILISER LES PROJECTEURS LONGUE-PORTÉE SANS VÉRIFICATION DES INDICATEURS

PROJECTEURS CIBIE

SEUL LE "RELEVOSCOP" CIBIE PERMET UN RÉGLAGE PRÉCIS ET RAPIDE

FEUILLES TECHNIQUES

Les Projecteurs CIBIE éditent et diffusent auprès de leur clientèle : garagistes, électriciens, et concessionnaires de marques, des feuilles techniques imprimées sur papier jaune. Ces feuilles sont destinées à tenir au courant de l'évolution technique, les professionnels de l'automobile et de leur donner des précisions de montage des projecteurs, anti-brouillard et régulateurs montés et pouvant être montés sur les principaux modèles de voitures de grande diffusion.

Pour recevoir ces feuilles, il suffit d'écrire aux Projecteurs CIBIE.



Une série de présentoirs aux vives couleurs est actuellement mise en place à Paris, dans des vitrines particulièrement visibles pour le public.

Le montage de ces présentoirs est tel qu'ils peuvent être placés dans des vitrines de dimensions très différentes.

En principe, ces présentoirs ne restent qu'un mois dans une vitrine et sont ensuite changés d'emplacement.

De nouveaux supports exposition sont actuellement en cours de réalisation. Les uns sont destinés à recevoir les projecteurs anti-

PRESENTOIRS

brouillard types 85 ou 135 : ils portent la référence 20.121, d'autres figurant au milieu de l'illustration ci-contre peuvent recevoir des projecteurs Code Européen d'un diamètre de 162 mm (référence 20.119) ou d'un diamètre de 200 mm (référence 20.120).

Ces présentoirs sont fournis équipés, sur simple demande. Seuls, les projecteurs sont facturés aux conditions normales.

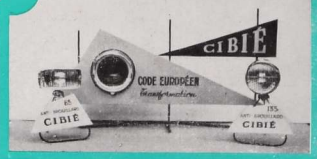

Toutes les informations données par le présent bulletin peuvent être reproduites librement sous réserve de faire suivre l'information de la mention : « Extrait du Bulletin d'information des Projecteurs CIBIE ».

BUT DE CES FEUILLES.

- Vous tenir au courant de l'évolution de la technique, en particulier de celle de l'éclairage.
- Vous informer des modifications de la réglementation et vous aider à en tirer les incidences commerciales.
- Vous donner des précisions techniques concernant des montages sur les principaux types des grandes marques.
- Vous indiquer rapidement les références des accessoires (projecteurs, anti-brouillard, recul, régulateur, "Retronox") par marque et type de véhicule.

POUR RECEVOIR LES FEUILLES TECHNIQUES "CIBIÉ".

- Nous écrire pour vous faire inscrire. Vous recevrez ces feuilles gratuitement dès leur parution. Les dates de parution ne sont pas régulières, ne pas s'en inquiéter.

COMMENT LES CLASSER.

- Par ordre numérique ; de cette façon les feuilles se rapportant à un même sujet ou à une même marque se trouveront automatiquement regroupées.
- Lorsque deux feuilles portent le même numéro, la plus récente (voir en haut et à droite) remplace les plus anciennes qui doivent être détruites sans crainte car tous les renseignements donnés par ces anciennes feuilles sont repris et complétés sur la plus récente.

TABLE DES MATIERES. (Mise à jour au 1^{er} septembre 1957 - Voir au verso.)

N°	MISE A JOUR	DESIGNATION
1		Le Code de la Route — Résumé des prescriptions.
2		Les visières.
3		Les glaces concaves.
4		Les anti-brouillards — Théorie — Arguments de vente.
100		Citroën DS 19 - ID 19 - Projecteur code européen - Anti-brouillard - Recul.
101		Citroën 2 CV. — d* —
102		Citroën utilitaire 800 et 1.200 kg. — d* —
200		Panhard — Dyna - 6 places — d* —
300	Octobre 1957	Peugeot 403. — d* —
301	Octobre 1957	Peugeot 203. — d* —
400		Renault - 4 CV. — d* —
401		Renault - Dauphine - Dauphinoise. — d* —
402	Octobre 1957	Renault - Frégate. — d* —
403		Renault - Colorale. — d* —
404		Renault - Juvaquatre. — d* —
500		
501		
601		
700		Véhicules anglais — Américains — Russes — Adaptations.
800		Equipement pour poids lourds, en particulier autocar.
810		Equipement pour tracteurs.
900		Motos et Scooters — Anti-brouillard.

QUE VENDRE AU POSSESSEUR D'UNE DS 19 ou ID 19?

ANTI-BROUILLARD

Voir catalogue pages 11 et 13 et § 3 de cette feuille.

OPTIQUES "EUROPÉENNES"

Gain de portée "en code" de 20 à 30 mètres.

Voir catalogue page 1 et § 1 de cette feuille.

PROJECTEUR DE RECUL

Voir catalogue page 15 et § 4 de cette feuille.

RETROVISEUR ANTI-ÉBLOISSANT

Voir catalogue page 19 et § 5 de cette feuille.

DS19 CITOËN ID19

PROJECTEURS PRINCIPAUX

RÉGULATEUR DE TENSION

ANTI-BROUILLARD

LONGUE-PORTÉE

PROJECTEUR DE RECUL

RÉTROVISEUR

1 - PROJECTEURS PRINCIPAUX.

ENSEMBLES ET PIÈCES DÉTACHÉES	RÉFÉRENCES	
	GLACE SEMI-BOMBÉE AB. T.P. 530	CODE EUROPÉEN E2 105
PROJECTEUR COMPLET AVEC PORTE-LAMPE } DS. 19 OU CONNECTEUR (sans lampe) } DS. 19	71-19-03 71-15-03	71-15-18 71-15-18
Enjoliveur } chromé peinture d'apprêt	5-73-03 5-79-03	5-73-03 5-79-03
Optique sans porte-lampe ou sans connecteur	4-70-02 9-00-12	4-70-20 0-02-18
Lampe 6 volts } jaune Lampe de position } incolore	21.50 21.51 21.60	21.65 21.67 21.69

AVANTAGES DU CODE EUROPÉEN A FAISCEAU ASYMETRIQUE

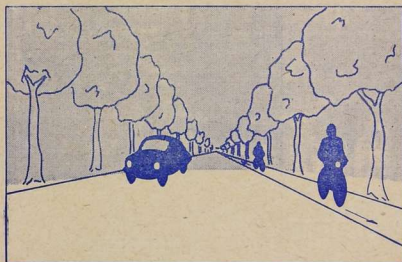

Code normal à coupure symétrique. La portée du faisceau du côté droit de la route est limitée à 60 mètres environ. Le cycliste le plus éloigné n'est pas vu.



Code Européen à coupure asymétrique. La portée du côté droit de la route est augmentée de 20 à 30 mètres. Le cycliste le plus éloigné est parfaitement vu. Cycliste et conducteur venant en sens inverse ne sont pas éblouis.

MONTAGE DU CODE EUROPÉEN. — Si la DS ou l'ID19 est équipée de projecteurs CIBIE :

remplacer le bloc optique d'origine par l'optique Réf. 4-70-20 et monter le connecteur spécial Réf. 0-02-18 (à commander séparément).

Si la DS ou l'ID 19 est équipée de projecteurs d'autres marques : remplacer ceux-ci par les projecteurs CIBIE Réf. 71-15-18.

DANS TOUS LES CAS, CE SONT LES DEUX PROJECTEURS QUI DOIVENT SUBIR LA TRANSFORMATION

PROJECTEURS CIBIE

SOCIÉTÉ ANONYME AU CAPITAL DE 115.800.000 FRANCS

Siège Social : 17, RUE VALENTINE - BOBIGNY (Seine)

TÉLÉPHONE : VILLETTE 29-00 +

R. C. SEINE 54 B 8.262

2 - RÉGULATEUR DE TENSION.

SUR DYNAMOS	REFERENCES
Paris-Rhône G 11-R.88	P 30



3 - ANTI-BROUILLARD ET LONGUE-PORTÉE.

Pour les PROJECTEURS LONGUE-PORTÉE nous consulter.

MONTAGE DANS LES OUIES

PROJECTEUR "85" 12-35-02
(noir, visière chromée).
SUPPORT (livré av. le projecteur)
7-00-07.

Montage idéal ne gênant en rien
le refroidissement du moteur.

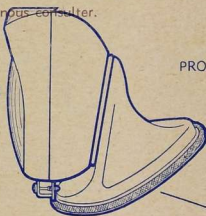

MONTAGE SUR L'AILE

PROJECTEUR "135" 38-03-05 (chromé).
SUPPORT (à commander séparément) 7-00-09.

Les anti-brouillard peuvent être réglés en agissant
sur deux vis que l'on découvre en retirant la
porte et son optique.

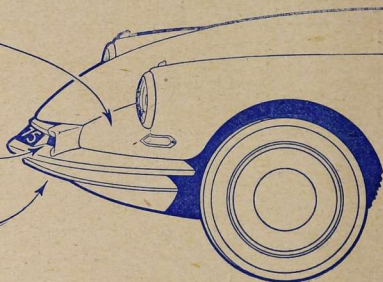
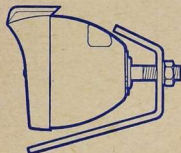

MONTAGE SOUS LE PARE-CHOC

PROJECTEUR "85" 12-83-01 (chromé) ou
12-85-01 (noir, visière chromée).

SUPPORT (à commander séparément) 7-00-08
Montage déconseillé, les projecteurs étant vulnérables
et trop bas pour donner leur efficacité maximum.

RÉGLAGE

Quel que soit le montage choisi, les
anti-brouillard doivent être réglés la
voiture en position "route" moteur
tournant à son régime de croisière.

4 - PROJECTEUR DE REcul.

ENSEMBLES ET LAMPES	REFERENCES
Projecteur glace jaune orange	38.50
Projecteur glace incolore	18-03-01
Lampe 12 volts - 15 watts - incolore	20.11



MONTAGE

- Se monte sur la
plage arrière.
- Plier la patte selon
dessin ci-contre.
- Fixation par 2 vis
Ø 6.

PRINCIPE OPTIQUE

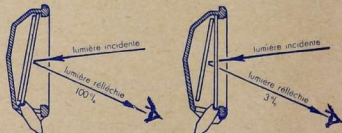

RETRONOX
position JOUR

RETRONOX
position NUIT

5 - "RÉTRONOX."

RETROVISEUR ELIMINANT
L'ÉBLOUISSEMENT DE NUIT

ENSEMBLES ET SUPPORTS	REFERENCES
RETROVISEUR / couleur ivoire - sans support	90.01
RETROVISEUR / couleur grise - sans support	90.02
Support DS. 19 - ID. 19.	d'origine

Montage - Le levier de manœuvre en haut.

APRÈS TOUTS TRAVAUX SUR LES PROJECTEURS
UNE VÉRIFICATION EST INDISPENSABLE



SEUL LE "RÉGLOSCOPE" CIBIE
PERMET UN RÉGLAGE PRÉCIS ET RAPIDE

QUE VENDRE AU POSSESSEUR D'UNE 2 CV ?

ANTI-BROUILLARD

Voir catalogue pages 11 et 13 et § 3 de cette feuille.

OPTIQUES "EUROPENNES"

Gain de portée "en code" de 20 à 30 mètres.

Voir catalogue page 1 et § 1 de cette feuille.

PROJECTEUR DE REcul

Voir catalogue page 15 et § 4 de cette feuille.

RETROVISEUR ANTI-EBLOUISSANT

Voir catalogue page 19 et § 5 de cette feuille.

Les informations données par cette feuille sont valables pour tous les véhicules 2 CV tourisme et utilitaires.



2 CV CITROËN
PROJECTEURS PRINCIPAUX
RÉGULATEUR DE TENSION
ANTI-BROUILLARD
LONGUE-PORTÉE
PROJECTEUR DE REcul
RETROVISEUR

1 - PROJECTEURS PRINCIPAUX.

ENSEMBLES ET PIÈCES DÉTACHÉES	RÉFÉRENCES		
	GLACE BOMBÉE AB. T. P. 502	ADAPT. CODE EUROPÉEN E2 117	CODE EUROPÉEN E2 117
PROJECTEUR COMPLET AVEC PORTE-LAMPE OU CONNECTEUR (sans lampe)	49-84-02	—	49-84-06
Jonc } poli } chromé	5-44-02	5-44-02	5-44-02
Optique sans porte-lampe ou connecteur - jonc poli	5-43-02	5-43-02	5-43-02
Porte-lampe ou connecteur	4-44-04	4-44-12	4-44-12
	44-76	0-02-29	0-02-29
Lampe 6 volts } jaune } incolore	21-50	21-65	21-65
Lampe de position	21-51	21-67	21-67
	21-60	21-69	21-69

AVANTAGES DU "CODE EUROPÉEN" A FAISCEAU ASYMETRIQUE

Voir feuille technique n° 100 (n° en haut et à droite de la feuille).

EQUIPEMENT EN "CODE EUROPÉEN" D'UNE 2 CV.

2 CV SORTIES D'USINE AVANT SEPTEMBRE 1955.

Remplacer les deux projecteurs par deux projecteurs CIBIE réf. 49-84-06.

2 CV SORTIES D'USINE APRES SEPTEMBRE 1955.

1° Munies d'origine de projecteurs CIBIE :

Ne remplacer que les optiques (glace, miroir, porte-lampe) par les optiques CIBIE réf. 4-44-12 et commander des connecteurs 0-02-29 non livrés avec les optiques.

2° Non équipées en CIBIE :

Remplacer les projecteurs complets par les projecteurs CIBIE " Code européen". Réf. 49-84-06 (livrés avec connecteurs).

DANS TOUS LES CAS CE SONT **LES DEUX** PROJECTEURS QUI DOIVENT SUBIR LA TRANSFORMATION OU L'ECHANGE

PROJECTEURS CIBIE

SOCIÉTÉ ANONYME AU CAPITAL DE 115.800.000 FRANCS

Siège Social : 17, RUE VALENTINE - BOBIGNY (Seine)

TELEPHONE : VILLETTE 29-00 +

R. C. SEINE 04 B R. 262

2 - RÉGULATEUR DE TENSION.

SUR DYNAMOS	REFERENCES
Citroën Ducellier 7060 A - 7060 B - 7060 C Paris-Rhône G. 11-R.60 - G. 11-R.76	H.23



3 - ANTI-BROUILLARD ET LONGUE-PORTÉE.

ENSEMBLES ET PIÈCES DÉTACHÉES	REFERENCES
135 à visière chromée (fixation sur l'aile)	38-03-05
85 à visière chromée	12-83-01
85 à visière chromée et clignotant	12.-83-06
Support	43.69
Lampe 6 volts - 42 watts - Jaune	22.93
Lampe 6 volts - 45-15 W - Jaune Clignotant	43.36
PROJECTEUR LONGUE-PORTÉE	Nous consulter

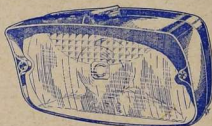
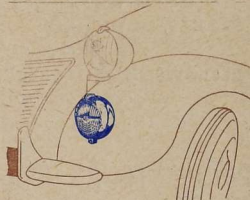

4 - PROJECTEUR DE REcul.

ENSEMBLES ET LAMPES	REFERENCES
Projecteur glace jaune orange	38.50
Projecteur glace incolore	18-03-01
Lampe 6 volts - 15 watts - incolore	20.10



MONTAGE

- Se monte sur la plage arrière.
- Plier la patte selon dessin ci-contre.
- Fixation par 2 vis \varnothing 6.

PRINCIPE OPTIQUE

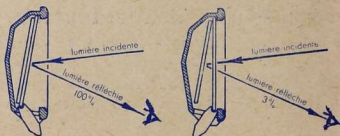

RETRONOX
position JOUR

RETRONOX
position NUIT

5 - "RÉTRONOX."

RETROVISEUR ELIMINANT
L'ÉBLOUISSEMENT DE NUIT

ENSEMBLES ET SUPPORTS	REFERENCES	
RETRONOX {	couleur ivoire - sans support	90.01
	couleur grise - sans support	90.02
Support spécial 2 CV.	90.55	

APRÈS TOUTS TRAVAUX SUR LES PROJECTEURS
UNE VÉRIFICATION EST INDISPENSABLE

Imp. Louchet Chesnay et Cie - Paris



SEUL LE "RÉGLOSCOPE" CIBIE
PERMET UN RÉGLAGE PRÉCIS ET RAPIDE

Imprimé en France



QUE VENDRE AU POSSESSEUR D'UNE 403 ?

ANTI-BROUILLARD

Voir catalogue pages 11, 13 et § 4 de cette feuille.

OPTIQUES "EUROPEENNES"

Gain de portée "en code" de 20 à 30 mètres.
Voir catalogue page 1 et § 1 de cette feuille.

PROJECTEUR DE RECUL

Voir catalogue page 15 et § 5 de cette feuille.

RETROVISEUR ANTI-EBLOUISSANT

Voir catalogue page 19 et § 6 de cette feuille.

FEUILLE TECHNIQUE N° 300

MISE A JOUR : 1^{er} JANV. 1958

403 PEUGEOT

PROJECTEURS PRINCIPAUX
FEU AVANT, CLIGNOTANT
RÉGULATEUR DE TENSION
ANTI-BROUILLARD
LONGUE-PORTÉE
PROJECTEUR DE RECUL
RÉTROVISEUR

1 - PROJECTEURS PRINCIPAUX.

ENSEMBLE ET PIÈCES DÉTACHÉES	RÉFÉRENCES		
	403 avant septembre 1957	Après Sept. 1957	
	CODE	TRANSF. CODE EUROPÉEN	CODE EUROPÉEN
	NORMAL	(E2)	(E2)
	AB.T.P. 440	102	105
Projecteur complet avec connecteur ou porte-lampes (sans lampe) Transformation Code Européen avec connecteur (sans lampe)	71-15-07	—	71-15-19
	—	76-15-01	—
Enjoliveur standard chromé	5-73-02	43.15	43.15
Optique (miroir et glace sertie)	4-70-05	66-70-18	4-70-21
Porte-lampe ou connecteur.	44.86	0-02-29	0-02-29
Cercle extérieur de transformation.	—	5-73-09	—
Cercle intérieur de transformation.	—	5-71-15	—
Lampe 12 volts { jaune	21.52	21.66	21.66
{ incolore	21.53	21.68	21.68
Lampe de position.	21.61	21.70	—

TRANSFORMATION "CODE EUROPÉEN"

Les 403 montées d'origine en CIBIE peuvent être équipées de Code Européen (gain de portée de 20 à 30 m, en code) en remplaçant les optiques par la Transformation ci-contre, Réf. 76-15-01.

Cependant, pour ces voitures, comme pour celles non montées en CIBIE d'origine, il est préférable de remplacer les projecteurs complets par les projecteurs Code Européen Réf. 71-15-19, ceci afin de conserver toutes ses qualités au faisceau route, en particulier sa portée.

Dans tous les cas ce sont les deux projecteurs qui doivent subir la transformation.

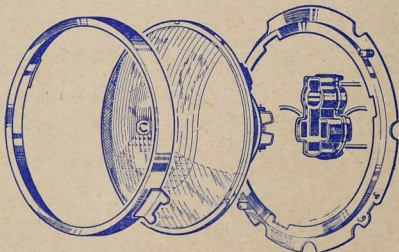

TRANSFORMATION COMPLETE

pour 403 sortie avant septembre 1957. Réf. 76-15-01

CODE EUROPÉEN D'ORIGINE

(403 après septembre 1957)

Montage

Pays à circulation à droite

Pays à circulation à gauche



PROJECTEURS CIBIE

SOCIÉTÉ ANONYME AU CAPITAL DE 115.800.000 FRANCS

Siège Social : 17, RUE VALENTINE - BOBIGNY (Seine)

TELEPHONE : VILLETTE 29-00 +

R. C. SEINE 54 B 228

2 - FEU AVANT CLIGNOTANT ET FEU DE POSITION.

ENSEMBLES ET PIÈCES DÉTACHÉES

Feu complet sans joint
Joint caoutchouc
Globe
Vis de fixation du globe (par 2)

RÉFÉRENCES	
AV. SEPT. 1957	APR. SEPT. 1957
Clignotant seul	Clignotant et ville
*	20-42-05
*	8-00-14
2-20-04	2-20-04
0-01-51	0-01-51

* Ces feux sont à remplacer par les feux pour 403 après septembre 1957

Sans aucune modification de carrosserie, ces feux peuvent être remplacés par des Anti-brouillard CIBIE, voir § 4.

3 - RÉGULATEUR DE TENSION.

SUR DYNAMOS

Ducellier 265 C.
Paris-Rhône G 11-R.53

RÉFÉRENCES

H 35
(ou C 8)

4 - ANTI-BROUILLARD ET LONGUE-PORTÉE.

ENSEMBLES ET PIÈCES DÉTACHÉES

Semi-encasté
Anti-brouillard clignotant et feu de position
Lampe 12 V - 42-15 W jaune (2 filaments : anti-brouillard et clignotant)
Lampe 12 V - 4 W - ville

RÉFÉRENCES

38-03-04
43.37
-21.71

Ces anti-brouillard se montent à la place du clignotant avant.

Extérieur

135 à visière, chromé
85 à visière, chromé
Support sur pare-chocs
Lampe 12 V - 42 W - jaune (1 filament anti-brouillard)

38-83-01
12-83-01
7-00-04
22.94

PROJECTEUR LONGUE-PORTÉE

Se monte en tous les modèles.
Nous consulter.

5 - PROJECTEUR DE RECU.

ENSEMBLES ET LAMPES

Projecteur glace jaune orange
Projecteur glace incolore
Lampe 12 volts - 15 watts - incolore

RÉFÉRENCES

38.50
18-03-01
20-11

6 - "RÉTRONOX."

RETROVISEUR ELIMINANT L'ÉBLOUISSEMENT DE NUIT

ENSEMBLES ET SUPPORTS

Rétronox - Couleur Grise - Sans support
Support spécial Peugeot 403

RÉFÉRENCES

90.02
90.57

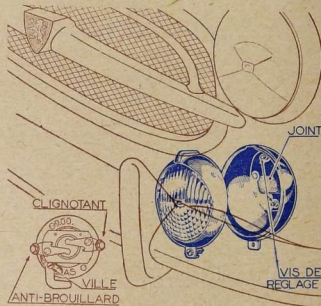
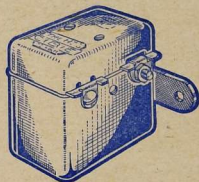
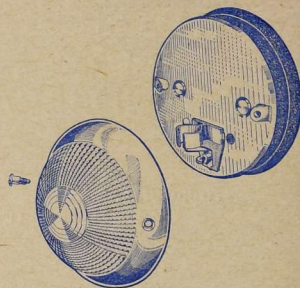

MONTAGE

- Se monte sur la plage arrière.
- Plier la patte selon dessin ci-contre.
- Fixation par 2 vis Ø 6.



APRÈS TOUS TRAVAUX SUR LES PROJECTEURS UNE VÉRIFICATION EST INDISPENSABLE



SEUL LE "RÉGLOSCOPE" CIBIE PERMET UN RÉGLAGE PRÉCIS ET RAPIDE

QUE VENDRE AU POSSESSUR D'UNE 203 ?

ANTI-BROUILLARD

Voir catalogue pages 11, 13 et § 3 de cette feuille.

OPTIQUES "EUROPEENNES"

Gain de portée "en code" de 20 à 30 mètres.

Voir catalogue page 1 et § 1 de cette feuille.

PROJECTEUR DE RECUL

Voir catalogue page 15 et § 4 de cette feuille.

RETROVISEUR ANTI-EBLOUISSANT

Voir catalogue page 19 et § 5 de cette feuille.

1 - PROJECTEURS PRINCIPAUX.

203 PEUGEOT
PROJECTEURS PRINCIPAUX
RÉGULATEUR DE TENSION
ANTI-BROUILLARD
LONGUE-PORTÉE
PROJECTEUR DE RECUL
RÉTROVISEUR

ENSEMBLES ET PIÈCES DÉTACHÉES	RÉFÉRENCES				
	GLACE BOMBÉE AB.T.P. 449	GLACE SEMI- BOMBÉE AB.T.P. 440	GLACE CONCAVE AB.T.P. 522	TRANSF. CODE EUROPEEN E2 102	CODE EUROPEEN E2 105
Projecteur complet avec porte-lampe ou connecteur (sans lampe)	71-15-04	71-15-07	71-15-12	76-15-01	71-15-19
Enjoliveur standard chromé	5-73-02	5-73-02	5-73-02	43.15	43.15
Optique sans porte-lampe ni connecteur	43.99	4-70-05	4-70-04	66-70-18	4-70-21
Porte-lampe ou connecteur	44.86	44.86	44.86	0-02-29	0-02-29
Cercle extérieur de transformation	—	—	—	5-73-09	—
Cercle intérieur de transformation	—	—	—	5-71-15	—
Lampe 12 volts } jaune	21.52	21.52	21.52	21.66	21.66
} incolore	21.53	21.53	21.53	21.68	21.68
Lampe de position	21.61	21.61	21.61	21.70	21.70

TRANSFORMATION "CODE EUROPEEN"

Les 203 montées d'origine en CIBIE peuvent être équipées de Code Européen (gain de portée de 20 à 30 m, en code) en remplaçant les optiques par la Transformation ci-contre, Réf. 76-15-01.

Cependant, pour ces voitures, comme pour celles non montées en CIBIE d'origine, il est préférable de remplacer les projecteurs complets par les projecteurs Code Européen Réf. 71-15-19, ceci afin de conserver toutes ses qualités au faisceau route, en particulier sa portée.

Dans tous les cas ce sont les **deux** projecteurs qui doivent subir la transformation.

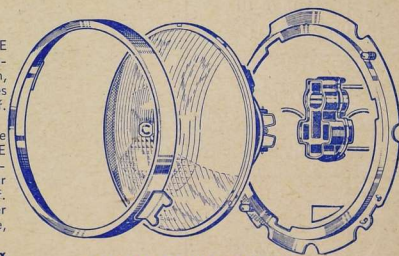

TRANSFORMATION COMPLETE
pour 203 sortie avant septembre 1957. Réf. 76-15-01

CODE EUROPEEN D'ORIGINE

(203 après septembre 1957)

Montage

Pays à
circulation
à droite

Pays à
circulation
à gauche



PROJECTEURS CIBIE

SOCIÉTÉ ANONYME AU CAPITAL DE 115.800.000 FRANCS

Siège Social: 17, RUE VALENTINE - BOBIGNY (Seine)

TELEPHONE: VILLETTE 29-00 +

R. C. SEINE 54 B 9.262

2 - RÉGULATEUR DE TENSION.

SUR DYNAMOS	REFERENCES
Ducellier 129 - 179 - 272 Paris - Rhône G 11.R 18	H. 34 (ou A 8)
Ducellier 265 C Paris - Rhône G 11.R 36 - G 11.R 37	H. 35 (ou C 8)

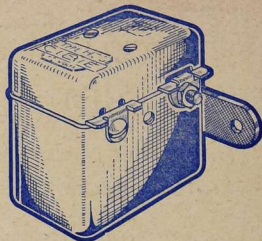

3 - ANTI-BROUILLARD ET LONGUE-PORTÉE.

ENSEMBLES ET PIÈCES DÉTACHÉES	REFERENCES	
EXTERIEUR	135 à visière chromée	38-83-01
	85 à visière chromée	12-83-01
	85 à visière chromée et clignotant	12-83-06
	Support sur calandre	43.67
	Lampe 12 V - 42 W - Jaune	22.94
Lampe 12 V - 42 W - Jaune - Clignotant	43.37	
80 sans visière à encastrer	12.30	
PROJECTEUR LONGUE - PORTÉE	Nous consulter.	

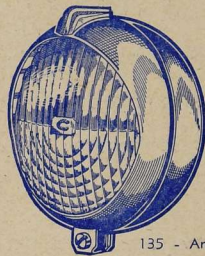

135 - Anti-brouillard

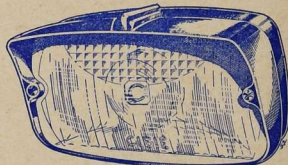

85 - Anti-brouillard

4 - PROJECTEUR DE REcul.

ENSEMBLES ET LAMPES	REFERENCES
Projecteur glace jaune orangé	38.50
Projecteur glace incolore	18-03-01
Lampe 12 volts - 15 watts - Incolore	20.11



MONTAGE

- Se monte sur la plage arrière.
- Plier la patte selon dessin ci-contre.
- Fixation par 2 vis Ø 6.

5 - "RÉTRONOX."

RETROVISEUR ELIMINANT L'ÉBLOUISSEMENT DE NUIT

ENSEMBLES ET SUPPORTS	REFERENCES	
RETRONOX	couleur ivoire - sans support	90.01
	couleur grise - sans support	90.02
Support spécial Peugeot 203	90.50	



APRÈS TOUS TRAVAUX SUR LES PROJECTEURS
UNE VÉRIFICATION EST INDISPENSABLE



SEUL LE "RÉGLOSCOPE" CIBIE
PERMET UN RÉGLAGE PRÉCIS ET RAPIDE

QUE VENDRE AU POSSESEUR D'UNE 4 CV ?

ANTI-BROUILLARD

Voir catalogue pages 11 et 13 et § 3 de cette feuille.

VISIERES POUR PROJECTEURS PRINCIPAUX

Voir catalogue page 2 et § 1 de cette feuille.

OPTIQUES "EUROPEENNES"

Gain de portée "en code" de 20 à 30 mètres.

Voir catalogue page 2 et § 1 de cette feuille.

PROJECTEUR DE RECUL

Voir catalogue page 15 et § 4 de cette feuille.

RETROVISEUR ANTI-EBLOUISSANT

Voir catalogue page 19 et § 5 de cette feuille.

4 CV RENAULT
PROJECTEURS PRINCIPAUX
RÉGULATEUR DE TENSION
ANTI-BROUILLARD
LONGUE-PORTÉE
PROJECTEUR DE RECUL
RETROVISEUR

1 - PROJECTEURS PRINCIPAUX.

ENSEMBLES ET PIÈCES DÉTACHÉES	RÉFÉRENCES		
	GLACE BOMBÉE	GLACE CONCAVE	CODE EUROPÉEN
	A.B.T.P. 502	A.B.T.P. 521	E2 117
PROJECTEUR COMPLET AVEC CONNECTEUR OU PORTE-LAMPE (sans lampe) enjoliveur standard	51-15-03	51-15-08	51-15-09
Enjoliveur { standard à visière	42.74	42.74	42.74
Optique sans porte-lampe ou connecteur	5-53-07	5-53-07	5-53-07
Porte-lampe ou connecteur	4-50-03	4-50-02	4-50-13
	44.76	44.76	0-02-29
Lampe 6 volts { jaune incolore	21.50	21.50	21.65
Lampe de position	21.51	21.51	21.67
	21.60	21.60	21.69

AVANTAGES DU "CODE EUROPÉEN" A FAISCEAU ASYMETRIQUE

Le faisceau de croisement du nouveau "Code Européen" est relevé de 15 degrés du côté droit donnant ainsi un gain de portée de 20 à 30 mètres.

EQUIPEMENT EN "CODE EUROPÉEN" D'UNE 4 CV

4 CV sortie d'usine avant mars 1958

Remplacer les 2 projecteurs par 2 projecteurs Cibie
Réf. 51-15-09.

4 CV sortie d'usine après mars 1958

Ne remplacer que les optiques (glace - miroir - porte-lampe) par les optiques Cibie, réf. 4-50-13 et commander des connecteurs 0-02-29 non livrés avec les optiques.

Dans tous les cas ce sont les **deux** projecteurs qui doivent subir la transformation.



Visière
Réf. 5-53-07

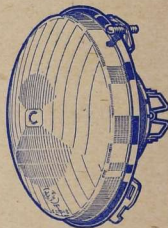

Bloc optique
"Code Européen"
Réf. 4-50-13



Connecteur
Réf. 0-02-29

PROJECTEURS CIBIE

SOCIÉTÉ ANONYME AU CAPITAL DE 118.800.000 FRANCS

Siège Social : 17, RUE VALENTINE - BOBIGNY (Seine)

TELEPHONE : VILLETTE 29-00 +

R. C. SEINE 54 98.888

2 - RÉGULATEUR DE TENSION.

SUR DYNAMOS		REFERENCES
DUCELLIER 109-110-133-198-248 7117-7130		H 24 (ou A4-H 20)
DUCELLIER 7101		H 26-K 21* (ou C4-F4)
DUCELLIER 7138-7139		H 27
PARIS-RHÔNE G 11-R 79		H 26-K 21* (ou C4-F4)
PARIS-RHÔNE G 11-R 90		H 27

* Les régulateurs H 26 et K 21 sont rigoureusement identique. Seul le diamètre des bornes de ces régulateurs est différent.

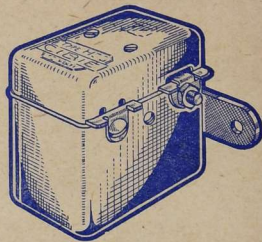

3 - ANTI-BROUILLARD ET LONGUE-PORTÉE.

ENSEMBLES ET PIÈCES DÉTACHÉES		REFERENCES
EXTÉRIEUR	135 à visière chromée	38-83-01
	85 à visière chromée	12-83-01
	85 à visière chromée et clignotant	12-83-06
	Support	43.62
	Lampe 6 volts - 42 watts - Jaune	22.93
	Lampe 6 V - 42 W - Jaune - Clignotant	43.36
	PROJECTEUR LONGUE-PORTÉE	Nous consulter



4 - PROJECTEUR DE RECU.

ENSEMBLES ET LAMPES	REFERENCES
Projecteur glace jaune orangé	38,50
Projecteur glace incolore	18-03-01
Lampe 6 volts - 15 watts - Incolore	20,10



MONTAGE

- Se monte sur l'alle arrière.
- Fixation par vis Ø 6.

5 - "RÉTRONOX".

RETROVISEUR ELIMINANT L'ÉBLOUISSEMENT DE NUIT

ENSEMBLES ET SUPPORTS	REFERENCES	
RETRONOX	couleur ivoire - sans support	90.01
	couleur grise - sans support	90.02
Support spécial 4 CV	90.51	



APRÈS TOUTS TRAVAUX SUR LES PROJECTEURS UNE VÉRIFICATION EST INDISPENSABLE



SEUL LE "REGLOSCOPE" CIBIE PERMET UN REGLAGE PRÉCIS ET RAPIDE

QUE VENDRE AU POSSESSEUR D'UNE DAUPHINE ?

DAUPHINE

PROJECTEURS PRINCIPAUX
RÉGULATEUR DE TENSION
DNR
ANTI-BROUILLARD
LONGUE PORTÉE
PROJECTEUR DE RECOL
RETROVISEUR

ANTI-BROUILLARD

Voir catalogue pages 11 et 13 et § 3 de cette feuille.

VISIERES POUR PROJECTEURS PRINCIPAUX

Voir catalogue page 2 et § 1 de cette feuille.

OPTIQUES "EUROPEENNES"

Gain de portée "en code" de 20 à 30 mètres.

Voir catalogue page 2 et § 1 de cette feuille.

PROJECTEUR DE RECOL

Voir catalogue page 15 et § 4 de cette feuille.

RETROVISEUR ANTI-EBLOUISSANT

Voir catalogue page 19 et § 5 de cette feuille.

1 - PROJECTEURS PRINCIPAUX.

ENSEMBLES ET PIECES DETACHEES	REFERENCES	
	GLACE CONCAVE AB.T.P. 521	CODE EUROPEEN E2 101
PROJECTEUR COMPLET AVEC PORTE-LAMPE OU CONNECTEUR (sans lampe)	51-25-01	51-25-06
Enjoliveur } Standard à visière	5-53-03	5-53-03
Optique sans porte-lampe ou connecteur	5-53-09	5-53-09
Porte-lampe ou connecteur	4-50-02	4-50-12
	44.76	0-02-29
Lampe 6 volts } jaune incoloro	21.50	21.65
Lampe de position	21.51	21.67
	21.60	21.69

TRANSFORMATION "CODE EUROPEEN"

"Dauphine" sorties d'usine avant juillet 1957.

Remplacer les 2 projecteurs d'origine par 2 projecteurs. Réf. 51-25-06.

"Dauphine" sorties d'usine après juillet 1957.

Remplacer les 2 optiques par 2 optiques. Réf. 4-50-12 et fixer sur les faisceaux de fils les connecteurs Réf. 0-02-29, qui ne sont pas livrés avec les optiques.

Dans tous les cas ce sont les deux projecteurs qui doivent subir la transformation

Projecteurs pour "Dauphine" destinées à l'exportation aux U.S.A.
Voir les notices CIBIE 451 et 453 (à demander aux PROJECTEURS CIBIE, 17, rue Valentine, Bobigny, Seine).



PROJECTEURS CIBIE

SOCIÉTÉ ANONYME AU CAPITAL DE 115.800.000 FRANCS

Siège Social : 17, RUE VALENTINE - BOBIGNY (Seine)

TELEPHONE : VILLETTE 29-00 +

R. C. SEINE 04 B 0.203

2 - RÉGULATEUR DE TENSION.

SUR DYNAMOS	REFERENCES
Ducellier 7117 A - 7130	H. 24
Ducellier 7138 - AI Paris-Rhône G11R.90	H. 27
Paris-Rhône G11R.79	H.26 ou K.21



3 - ANTI-BROUILLARD ET LONGUE-PORTÉE.

ENSEMBLES ET PIÈCES DÉTACHÉES		REFERENCES
EXTÉRIEUR	85 à visière chromée*	12-83-01
	85 à visière chromée et clignotant*	12-83-06
	Support - Dauphine avant sept. 1956	7-00-06
	Support - Dauphine après sept. 1956	7-00-05
	Lampe 6 volts - 42 watts - Jaune	22.93
	Lampe 6 V - 42 W - Jaune - Clignotant	43.36
PROJECTEUR LONGUE-PORTÉE		Nous consulter

*Démontez le bloc optique (sans démontage de la glace) et le retourner.

4 - PROJECTEUR DE REcul.

ENSEMBLES ET LAMPES	REFERENCES
Projecteur glace jaune orangé	38.50
Projecteur glace incolore	18-03-01
Lampes 6 volts - 15 watts - Incolore.	20.10

Dauphine Renault avant Sept. 1956 - support 7-00-06



Dauphine Renault après Sept. 1956 - support 7-00-05



5 - "RÉTRONOX".

RÉTROVISEUR ÉLIMINANT
L'ÉBLOUISSEMENT DE NUIT

ENSEMBLES ET SUPPORTS	REFERENCES	
RETRONOX couleur ivoire - sans support	90-01	
	couleur grise - sans support	90-02
	Support spécial Dauphine	90.58

MONTAGE



- Se monte sur le longeron (côté gauche) à l'intérieur du coffre moteur.
- Plier la patte selon dessin ci-contre.
- Fixation par 2 vis Ø 6.



APRÈS TOUTS TRAVAUX SUR LES PROJECTEURS
UNE VÉRIFICATION EST INDISPENSABLE

Imp Louchet, Chassigny et Cie - Paris



SEUL LE "REGLOSCOPE" CIBIE
PERMET UN RÉGLAGE PRÉCIS ET RAPIDE

Imprimé en France

QUE VENDRE AU POSSESSUR D'UNE FRÉGATE ?

ANTI-BROUILLARD

Voir catalogue pages 11 et 13 et § 3 de cette feuille.

OPTIQUES "EUROPEENNES"

Gain de portée "en code" de 20 à 30 mètres.

Voir catalogue page 1 et § 1 de cette feuille.

PROJECTEUR DE REcul

Voir catalogue page 15 et § 4 de cette feuille.

RETROVISEUR ANTI-EBLOUISSANT

Voir catalogue page 19 et § 5 de cette feuille.

FRÉGATE.
PROJECTEURS PRINCIPAUX
RÉGULATEUR DE TENSION
ANTI-BROUILLARD
LONGUE-PORTÉE
PROJECTEUR DE REcul
RETROVISEUR

1 - PROJECTEURS PRINCIPAUX.

ENSEMBLES ET PIÈCES DÉTACHÉES	RÉFÉRENCES			
	GLACE BOMBÉE AB.T.P.449	GLACE CONCAVE AB.T.P.522	TRANSFORMATION CODE EUROPEEN E2 115	CODE EUROPEEN E2 106
PROJECTEUR COMPLET (Sans lampe)	312 F	71-15-06	76-15-03	71-15-17
Enjoliveur standard chromé	43.15	43.15	43.15	43.15
Optique sans porte-lampe ni connecteur	43.99	4-70-04	66-70-19	4-70-18
Porte-lampe ou connecteur	44.86	44.86	0-02-29	0-02-29
Cercle extérieur de transformation.	—	—	5-73-09	—
Cercle intérieur de transformation.	—	—	5-71-15	—
Glace seule	—	—	1-60-04	—
Lampe 6 volts jaune	21.50	21.50	21.65	21.65
incolore	21.51	21.51	21.67	21.67
Lampe de position	21.60	21.60	21.69	21.69

TRANSFORMATION "CODE EUROPEEN"

Le faisceau de croisement du nouveau Code Européen est relevé de 15 degrés du côté droit, donnant ainsi un gain de 20 à 30 mètres.

Cette transformation (dessin ci-contre) permet de faire bénéficier de cet avantage des véhicules sortis avant septembre 1957.

Cependant, pour ces voitures, comme pour celles non montées en CIBIE d'origine, il est préférable de remplacer les projecteurs complets par les projecteurs Code Européen Réf. 71-15-17, ceci afin de conserver toutes ses qualités au faisceau route, en particulier sa portée.

Dans tous les cas ce sont les deux projecteurs qui doivent subir la transformation.

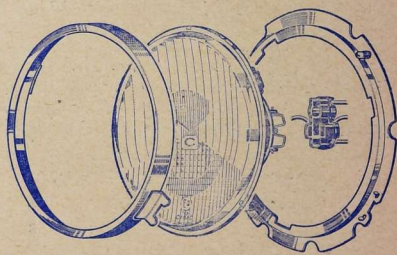

TRANSFORMATION COMPLETE pour Frégate. Réf. 76-15-03

PROJECTEURS CIBIE

SOCIÉTÉ ANONYME AU CAPITAL DE 115.800.000 FRANCS

Siège Social : 17, RUE VALENTINE - BOBIGNY (Seine)

TÉLÉPHONE : VILLETTE 29-00 +

R. C. SEINE 84 B 8.263

2 - RÉGULATEUR DE TENSION.

SUR DYNAMOS		REFERENCES
6 volts	Ducellier 225	H.27
	Paris - Rhône G 11 R 80	
12 volts	Paris - Rhône G 11 R 94	H.37

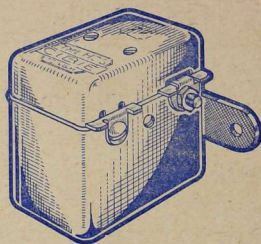

3 - ANTI-BROUILLARD ET LONGUE-PORTÉE.

ENSEMBLES ET PIÈCES DÉTACHÉES		REFERENCES
EXTERIEUR	135 à visière chromée	38-83-01
	85 à visière chromée	12-83-01
	85 à visière chromée et clignotant	12-83-06
	Support	43.94
	Lampe 6 volts - 42 watts - Jaune	22.93
	Lampe 6 V - 42W - Jaune - Clignotant	43.36
ENCASTRE	135 à visière chromée - Clignotant droit	36-23-23
	135 à visière chromée - Clignotant gauche	36-23-24
PROJECTEUR LONGUE-PORTÉE		Nous consulter



135 Anti-brouillard

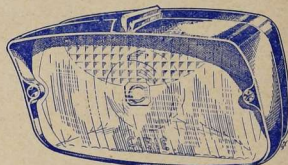

85 - Anti-brouillard

4 - PROJECTEUR DE REcul.

ENSEMBLES ET LAMPES	REFERENCES
Projecteur glace jaune orangé	38.50
Projecteur glace incolore	18-03-01
Lampe 6 volts - 15 watts - Incolore	20.10



MONTAGE

- Se monte sur la plage arrière.
- Plier la patte selon dessin ci-contre.
- Fixation par 2 vis Ø 6.

5 - "RÉTRONOX."

RÉTROVISEUR ELIMINANT L'ÉBLOUISSEMENT DE NUIT

ENSEMBLES ET SUPPORTS	REFERENCES	
RETRONOX	couleur ivoire - sans support	90.01
	couleur grise - sans support	90.02
Support spécial Frégate	90.53	



APRÈS TOUS TRAVAUX SUR LES PROJECTEURS
UNE VÉRIFICATION EST INDISPENSABLE

SEUL LE "RÉGLOSCOPE" CIBIE
PERMET UN RÉGLAGE PRÉCIS ET RAPIDE

QUE VENDRE AU POSSESSEUR D'UN TRACTEUR ?

TRACTEUR

PROJECTEURS PRINCIPAUX
PROJECTEURS DE TRAVAIL
GRILLE DE PROTECTION
LANTERNES ARRIÈRE
RÉGULATEUR

PROJECTEURS PRINCIPAUX

Voir catalogue page 6 et paragraphe 1 de cette feuille.

PROJECTEUR DE TRAVAIL

Voir catalogue page 10 et paragraphe 2 de cette feuille.

PORTE A GRILLE DE PROTECTION

Voir catalogue page 6 et paragraphes 1 et 2 de cette feuille.

LANTERNES ARRIERE

Voir catalogue page 15 et paragraphe 3 de cette feuille.

RÉGULATEUR DE TENSION

Voir catalogue page 16 et paragraphe 4 de cette feuille.

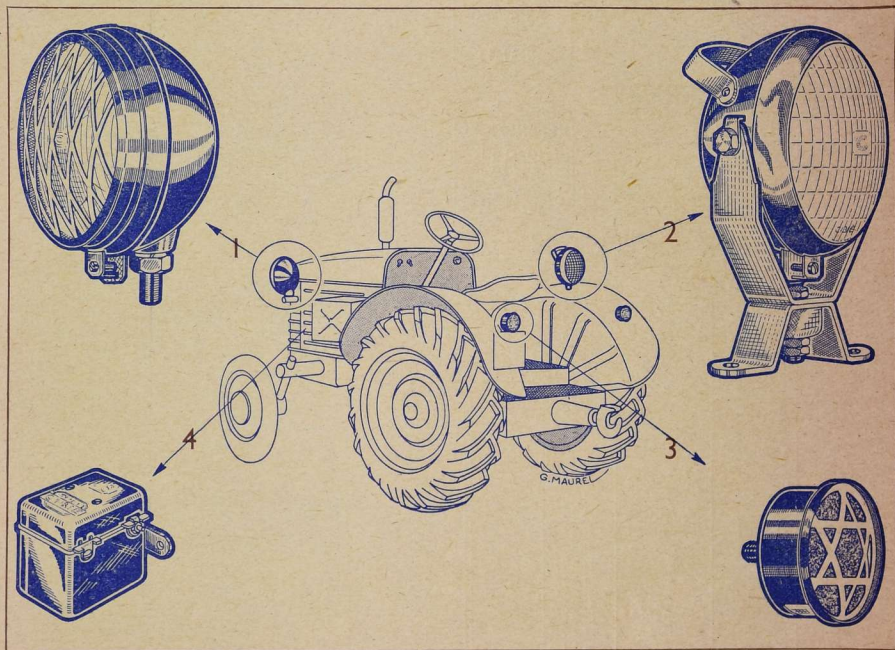

PROJECTEURS CIBIÉ

SOCIÉTÉ ANONYME AU CAPITAL DE 115.800.000 FRANCS

Siège Social: 17, RUE VALENTINE · BOBIGNY (Seine)

TELEPHONE: VILLETTE 29-00 +

R. C. SEINE 56 B 5.203

1 - PROJECTEURS PRINCIPAUX.

PROJECTEURS COMPLETS (sans lampes)	REFERENCES
FIXATION SUR ROTULE VERTICALE	
Entièrement noir	33-81-11
Noir porte chromée	33-85-11
Spécial M. CORMICK	33-87-20
Gris-vert avec grille pare-pierre	33-87-23
FIXATION SUR ROTULE HORIZONTALE	
Entièrement noir - Projecteur gauche	33-81-14
Entièrement noir - Projecteur droit	33-81-15
PORTE A GRILLE PARE-PIERRES	
Porte seule gris-vert	5-37-13
SUPPORT SUR PAROI VERTICALE	47.02

Les projecteurs principaux et de travail peuvent être munis d'une grille pare-pierre. Ces grilles en tôle déployée, protègent efficacement le bloc optique.



2 - PROJECTEURS DE TRAVAIL.

PROJECTEURS COMPLETS (sans lampes)	REFERENCES
PROJECTEURS ORIENTABLES	
Gris-vert avec interrupteur	33-67-07
— sans interrupteur	33-67-06
Noir, porte chromée avec interrupteur	33-65-07
— sans interrupteur	33-65-06
FIXATION SUR ROTULE	
Pour Tracteur Renault - Jaune Curitiba	33-87-22
Autres utilisations - Noir	33-81-22
A grille pare-pierres gris-vert	33-87-19
FIXATION SUPPORT A MAIN	
Noire, porte chromée	33-05-02
PORTE A GRILLE PARE-PIERRES	
Porte seule gris-vert	5-37-13

SUPPORT SUR PAROI VERTICALE
Réf. 47.02



SUPPORT A MAIN
Réf. 43-33

Ce support transforme un projecteur ordinaire en baladeuse. Muni d'une longueur de câble suffisante, il permet le dépannage de nuit. Monté sur un tracteur il peut être utilisé comme projecteur de travail non orientable.



3 - LANTERNE ARRIÈRE.

ENSEMBLES	REFERENCES
Lanterne arrière	10-71-01
Lanterne arrière, fenêtre en haut	20.75
Lanterne arrière, fenêtre côté droit	20.74
Lanterne arrière, stop	10-71-02
Lanterne arrière, stop, éclairage plaque	10-71-03

4 - RÉGULATEUR DE TENSION.

TRACTEURS	DYNAMOS		RÉFÉRENCES	TRACTEURS	DYNAMOS		RÉFÉRENCES
Acieries du Nord	Ducellier	168 266	H 34 H 35	Le Clerc	Ducellier	265	H 35
Agrimotors	Ducellier	269	H 35	Loiseau	Ducellier	179	H 34
Amat	Ducellier	265-269	H 35	Map	Ducellier	127-232	H 34
Arnoux	Ducellier	265-269	H 35	Massey Harris	Ducellier	3611-3616	A 7
Aster	Ducellier	269	H 35	Massey Harris	Ducellier	265-269	H 35
Atel. et chantiers de la Manche	Ducellier	265	H 35	Monthuset	Ducellier	265	H 35
Babirole	Ducellier	265-269	H 35	Moreau	Ducellier	247	H 24
Babirole	Coroller	FC 2501 C	H 38	Patisserie	Ducellier	265-269	H 35
Batignolle-Châtillon	Ducellier	265-269	H 35	Piquand	Ducellier	266	H 35
Benoto	Ducellier	265-269	H 35	Piquand	Ducellier	266	H 35
Braud	Ducellier	7050	H 24	Piquettes	Ducellier	265-269	H 35
Champion-Cérés	Coroller	3611 C	A 28	Raymond	Ducellier	265-269 7117	H 35 H 24
David Brown	Ducellier	7096	H 35	Renault	Ducellier Renault	3611-3616-234 6 D 48 R	A 7
Derot	Ducellier	291	H 35	Renault Diesel	Ducellier	224	H 37
Douge	Ducellier	172	H 34	Rouquier	Ducellier	265-269	H 35
Duprat	Ducellier	240	H 34	Saint-Chamond	Ducellier	266	H 35
Ferguson	Ducellier	7096-7147	H 41	Same	Ducellier	266	H 35
Harnet Motor	Ducellier	193	H 24	Tract Agro	Ducellier	269	H 35
Labouret	Ducellier	265-269	H 35	Tractor	Ducellier	3611-3616 269	A 7 H 35
Lalo Mignanon	Ducellier	269	H 35	Vendeuvre	Ducellier	269	H 35
				Vierzon	Ducellier	266-298-7110 195-3611	H 35 A 7

APRES TOUS TRAVAUX SUR LES PROJECTEURS
UNE VERIFICATION EST INDISPENSABLE



SEUL LE "REGLOSCOPE" CIBIE
PERMET UN REGLAGE PRECIS ET RAPIDE